



# FEDERAZIONE ITALIANA SPORT EQUESTRI



# REGOLAMENTO NAZIONALE SALTO OSTACOLI

**EDIZIONE GENNAIO 2006**



## PARTE PRIMA

<b>1 - SFERA DI APPLICABILITÀ DELLE NORME .....</b>	<b>1</b>
<b>2 - C A V A L L I.....</b>	<b>2</b>
2.1 CLASSIFICAZIONE .....	2
2.1.1 <i>Età dei cavalli</i> .....	2
2.2 PARTECIPAZIONE .....	4
2.2.1 <i>Partecipazione Cavalli di 4 anni</i> .....	5
2.2.2 <i>Partecipazione Cavalli di 5 anni</i> .....	6
2.2.3 <i>Partecipazione Cavalli di 6 anni</i> .....	8
2.2.4 <i>Partecipazione Cavalli di 7 anni</i> .....	10
2.2.5 <i>Partecipazione Cavalli di 8 anni e oltre</i> .....	13
2.3 INDIVIDUAZIONE .....	13
2.4 CONTROLLI ANTI-DOPING.....	13
2.5 POSSIBILITÀ DI MONTARE PIÙ CAVALLI.....	14
2.6 NUMERO MASSIMO DI PERCORSI CONSENTITI .....	14
2.7 PARTECIPAZIONE FUORI CLASSIFICA .....	15
2.8 CAMBIO DI MONTA .....	15
<b>3 - CAVALIERI.....</b>	<b>17</b>
3.1 CLASSIFICAZIONE .....	17
3.2 - QUALIFICAZIONE .....	17
3.2.1 <i>Giovanissimi</i> .....	17
3.2.2 <i>Children</i> .....	17
3.2.3 <i>Juniores</i> .....	17
3.2.4 <i>Juniores-Allievi</i> .....	18
3.2.5 <i>Norme comuni a Children, Juniores, Juniores-Allievi e Giovanissimi</i> .....	18
3.2.6 <i>Young Riders</i> .....	18
3.2.7 <i>Seniores</i> .....	18
3.2.8 <i>Veterani</i> .....	18
3.2.9 <i>Amazzoni</i> .....	18
3.2.10 <i>Norme Comuni</i> .....	18
3.3 AUTORIZZAZIONE A MONTARE PER I CAVALIERI STRANIERI E PER CAVALIERI ITALIANI RESIDENTI ALL'ESTERO .....	20
3.3.1 <i>Cavalieri stranieri residenti in Italia</i> .....	20
3.3.2 <i>Cavalieri stranieri non residenti e cavalieri italiani residenti all'estero</i> .....	20
3.4 - TENUTA.....	22
<b>4 - MANIFESTAZIONI.....</b>	<b>24</b>
4.1 CLASSIFICAZIONE .....	24
4.1.1 <i>Concorsi Sociali</i> .....	24
4.1.2 <i>Concorsi Promozionali</i> .....	25
4.1.3 <i>Concorsi di interesse federale</i> .....	25
4.1.3.1 <i>Concorsi "Eventi Speciali"</i> .....	26
4.1.4 <i>Circuito Cavalli Giovani</i> .....	26
4.1.5 <i>Concorsi Nazionali</i> .....	26
4.1.6 <i>Concorsi Internazionali</i> .....	29
4.2 NORMA COMUNE A TUTTI I CONCORSI.....	30
<b>5 – CATEGORIE PER I CONCORSI DI SALTO OSTACOLI .....</b>	<b>32</b>
5.1 PERCORSI ADDESTRATIVI.....	33
5.2 CATEGORIE RISERVATE ALLA PATENTI A, B E B QUALIFICATI .....	35
5.3 CATEGORIE DI EQUITAZIONE .....	35
5.4 CATEGORIE PER CAVALLI DI 4 ANNI.....	37
5.5 CATEGORIE PER CAVALLI DI 5 ANNI .....	38
5.6 CATEGORIE PER CAVALLI DI 6 ANNI .....	39
5.7 CATEGORIE PER CAVALLI DI 7 ANNI .....	40
5.8 CATEGORIE COMUNI .....	42
5.8.1 - <i>Categorie Qualificanti</i> .....	44



5.9 CATEGORIE CHILDREN .....	47
5.9 CATEGORIE JUNIORES .....	47
5.10 CATEGORIE YOUNG RIDERS .....	47
5.11 CATEGORIE PER AMAZZONI .....	47
5.12 CATEGORIE PER CAVALIERI APPARTENENTI A FORZE ARMATE, FORZE DI POLIZIA E ASSIMILATI .....	47
5.13 CATEGORIE DI POTENZA .....	47
5.14 CATEGORIE DI ELEVAZIONE E DI ESTENSIONE .....	47
5.15 CATEGORIE DELLE 6 BARRIERE .....	48
5.16 NORME GENERALI COMUNI A TUTTE LE CATEGORIE .....	48
5.16.1 Modificazione .....	48
5.16.2 Interruzione .....	48
5.16.3 Impossibilità di effettuazione di categorie .....	49
5.16.4 Rinvio di Categorie .....	50
<b>6 - PROGRAMMAZIONE DEI CONCORSI DI SALTO OSTACOLI.....</b>	<b>51</b>
6.1 NORME COMUNI .....	51
6.2 DURATA.....	54
6.3 AGGIUNTE O SOSTITUZIONI DI CATEGORIE .....	54
6.4 ORGANIZZAZIONE DI CONCORSI DI DIVERSO TIPO SULLO STESSO IMPIANTO .....	54
6.5 ORGANIZZAZIONE DI CONCORSI CON CATEGORIE AGGIUNTE .....	55
6.6 UTILIZZO DEI CAMPI .....	55
6.7 - RAPPRESENTANTE DEI CAVALIERI .....	56
<b>7 - NUMERO MASSIMO DI CAVALLI O PERCORSI AMMISSIBILI.....</b>	<b>57</b>
7.1 SANZIONI PER SUPERAMENTO NUMERO MASSIMO DI CAVALLI O PERCORSI .....	58
<b>8 – SCUDERIZZAZIONE .....</b>	<b>59</b>
8.1 SCUDERIZZAZIONE IN POSTA .....	59
8.2 SCUDERIZZAZIONE IN BOX.....	59
<b>9 - DIRIGENTI E SERVIZI.....</b>	<b>61</b>
9.1 NOMINE .....	61
9.1.1 Delegato Tecnico .....	61
9.1.2 Presidente di Giuria.....	62
9.1.3 Show Director.....	63
9.1.4 Segreteria di concorso .....	63
9.1.5 Giuria.....	63
9.1.6 Direttore di campo.....	64
9.1.7 Commissario di campo.....	65
9.1.8 Commissari agli ostacoli.....	65
9.1.9 Commissario alle partenze.....	65
9.1.10 Commissario al campo di prova .....	66
9.1.11 Responsabile alle scuderie .....	66
9.1.12 Segreteria di Giuria .....	66
9.1.13 Speaker.....	66
9.2 ASSISTENZA SANITARIA.....	66
9.3 ASSISTENZA VETERINARIA.....	67
9.4 MASCALCIA.....	68
9.5 SERVIZI DI USO PUBBLICO.....	69
<b>10 - PREMI IN DENARO.....</b>	<b>70</b>
10.1 DOTAZIONE .....	70
10.2 SOVRAPPREMI AI CAVALLI ITALIANI .....	70
10.2.1 Categorie Riservate per cavalli di 4, 5, 6 e 7 anni .....	70
10.2.2 Categorie Comuni e Riservate (escluse categorie per cavalli di 4, 5, 6 e 7 anni).....	70
10.2.3 Norma Comune.....	71



10.3 MONTE PREMI COMPLESSIVO .....	71
10.4 MONTE PREMI DI CATEGORIA .....	71
10.4.1 <i>Categorie qualificanti</i> .....	71
10.4.2 <i>Categorie riservate ai Cavallo Giovani</i> .....	72
10.4.3 <i>Norma comune</i> .....	72
10.5 MONTE PREMI AGGIUNTIVO.....	72
10.6 TABELLA RIPARTIZIONE PREMI .....	73
<b>11 - ISCRIZIONI .....</b>	<b>75</b>
11.1 TERMINI E MODALITÀ .....	75
11.2 PAGAMENTI NON SODDISFATTI.....	76
11.3 OBBLIGO DI ACCETTAZIONE .....	77
11.4 QUOTE DI ISCRIZIONE E QUOTE DI PARTENZA .....	77
<b>12 - DICHIARAZIONE DI PARTENZA.....</b>	<b>79</b>
12.1 TERMINI E MODALITÀ .....	79
12.2 ORDINI DI PARTENZA.....	79
12.3 NUMERI DI TESTIERA.....	80
<b>13 - PREMI D'ONORE .....</b>	<b>81</b>
13.1 PREMI D'ONORE TRASMISSIBILI (CHALLENGES).....	84
<b>14 – DEL GIOCO .....</b>	<b>85</b>

## PARTE SECONDA

<b>15 - CAMPO DI GARA.....</b>	<b>87</b>
<b>16 - CAMPO DI PROVA .....</b>	<b>88</b>
16.1 NORMATIVA PER L'ACCESSO AL CAMPO PROVA DURANTE I CONCORSI .....	90
16.2 PARTECIPAZIONE PONY NEI CONCORSI DI SALTO OSTACOLI.....	90
16.3 GINNASTICA IN CAMPO PROVA .....	91
16.4 OSTACOLO FACOLTATIVO DI PROVA .....	91
<b>17 - PERCORSO.....</b>	<b>93</b>
17.1 LUNGHEZZA E MISURAZIONE .....	93
17.2 LINEA DI PARTENZA E DI ARRIVO .....	93
<b>18 - TEMPI E VELOCITÀ.....</b>	<b>94</b>
18.1 TEMPO DEL PERCORSO .....	94
18.2 TEMPO MASSIMO.....	94
18.3 TEMPO LIMITE .....	96
18.4 CRONOMETRAGGIO.....	96
18.5 INTERRUZIONE E CORREZIONE DEL TEMPO.....	97
18.6 CRONOMETRO SUPPLEMENTARE .....	97
18.7 VELOCITÀ .....	98
<b>19 - GRAFICO DEL PERCORSO .....</b>	<b>99</b>
<b>20 - BANDIERE .....</b>	<b>100</b>
20.1 USO E PIAZZAMENTO.....	100
20.2 ABBATTIMENTO.....	100
<b>21 – OSTACOLI.....</b>	<b>101</b>
21.1 GENERALITÀ .....	101



21.2 OSTACOLO DRITTO.....	102
21.3 OSTACOLO LARGO .....	102
21.4 RIVIERA .....	102
21.5 FOSSO .....	103
21.6 OSTACOLI COMBINATI (GABBIE) .....	103
21.7 OSTACOLI CHIUSI .....	104
21.8 BANCHINE E TALUS .....	104
21.9 OSTACOLO ALTERNATIVO .....	105
21.10 SOPPRESSIONE DI UN OSTACOLO .....	105
<b>22 – BARRAGES.....</b>	<b>106</b>
22.1 GENERALITÀ .....	106
22.2 RITIRO O RIFIUTO DI PARTECIPARE AI BARRAGES .....	106
22.3 CLASSIFICA NEI BARRAGES.....	107
<b>23 - RICOGNIZIONE DEL PERCORSO .....</b>	<b>108</b>
<b>24 - PRESENTAZIONE DEI CONCORRENTI IN CAMPO .....</b>	<b>109</b>
<b>25 - BARDATURA ED IMBOCCATURE .....</b>	<b>110</b>
<b>26 - FRUSTA E SPERONI .....</b>	<b>112</b>
<b>27 - SBARRARE I CAVALLI E BRUTALITÀ.....</b>	<b>113</b>
27.1 CONTROLLO FASCE E STINCHIERE .....	113
<b>28 – ERRORI .....</b>	<b>114</b>
28.1 GENERALITÀ .....	114
28.2 OSTACOLO ABBATTUTO.....	114
28.3 ERRORE ALLA RIVIERA.....	115
28.4 ERRORE DI PERCORSO.....	115
<b>29 – DISOBEDIENZE .....</b>	<b>116</b>
29.1 GENERALITÀ .....	116
29.2 RIFIUTO .....	117
29.3 SCARTO .....	122
29.4 DIFESA .....	122
29.5 ARRESTO .....	122
29.6 VOLTA .....	122
<b>30 – CADUTA .....</b>	<b>123</b>
30.1 CADUTA DEL CONCORRENTE .....	123
30.2 CADUTA DEL CAVALLO.....	123
30.3 PENALIZZAZIONE.....	123
<b>31 - AIUTI DI COMPIACENZA.....</b>	<b>124</b>
<b>32 – CAMPANA .....</b>	<b>125</b>
<b>33 – PENALITÀ E RELATIVE TABELLE.....</b>	<b>126</b>
33.1 GENERALITÀ .....	126
33.2 TABELLA A.....	126
33.3 TABELLA C .....	127
<b>34 – ELIMINAZIONI .....</b>	<b>128</b>
34.1 CAUSE DI ELIMINAZIONE A DISCREZIONE DELLA GIURIA .....	128
34.2 CAUSE DI ELIMINAZIONE AUTOMATICA APPLICATA DALLA GIURIA.....	128



34.3 SALTO FACOLTATIVO DOPO ELIMINAZIONE O RITIRO .....	129
<b>35 – INCIDENTI .....</b>	<b>130</b>
<b>36 - FRODI.....</b>	<b>131</b>
<b>37 – DOPING .....</b>	<b>132</b>
<b>38 – RECLAMI .....</b>	<b>133</b>
38.1 FACOLTÀ E MODALITÀ.....	133
38.2 TERMINI DI PRESENTAZIONE .....	133
38.3 DECISIONI IN PRIMA ISTANZA .....	133
38.4 APPELLO .....	134
38.5 RESTITUZIONE DEPOSITI E PREMI.....	134
<b>39 – SANZIONI .....</b>	<b>135</b>
39.1 GENERALITÀ .....	135
39.2 SQUALIFICA .....	136
39.3 AMMENDA.....	136
39.4 CARTA DI AVVERTIMENTO.....	137
<b>40 - DISTINTIVI NAZIONALI .....</b>	<b>138</b>
<b>41 - REGOLAMENTAZIONE TROFEI .....</b>	<b>139</b>
41.1 TROFEI.....	139
41.2 TROFEI SPECIALI .....	140
<b>PRONTUARIO F.I.S.E. ....</b>	<b>143</b>
1 - CATEGORIA DI PRECISIONE - TAB. A.....	145
2 - CATEGORIA DI PRECISIONE A BARRAGE - TAB. A .....	145
3 - CATEGORIA A TEMPO - TAB. A.....	145
4 - CATEGORIA A TEMPO - TAB. C.....	146
5 - CATEGORIA DI CACCIA - TAB. C.....	146
6 - CATEGORIA A BARRAGE - TAB. A.....	147
7 - CATEGORIA MISTA - TAB. A.....	148
8 - CATEGORIA A DUE MANCHES - TAB. A .....	148
9 - CATEGORIA A DUE MANCHES A BARRAGE - TAB. A .....	149
9 BIS - CATEGORIA A TRE MANCHES - TAB. A.....	150
10 - CATEGORIA A BARRAGES SUCCESSIVI - TAB. A.....	150
10 BIS - CATEGORIA A BARRAGE CONSECUTIVO - TAB.A.....	151
11 - CATEGORIA A DUE PERCORSI A TEMPO - TAB. A.....	151
12 - CATEGORIA A DUE PERCORSI A BARRAGE - TAB. A.....	151
13 - CATEGORIA SU GABBIE A TEMPO - TAB. A.....	152
14 - CATEGORIA SU GABBIE A BARRAGE - TAB. A.....	152
15 - CATEGORIA SPECIALE CONTRO IL TEMPO.....	153
16 - CATEGORIA SPECIALE ALL'AMERICANA CON LIMITE DI TEMPO .....	154
17 - CATEGORIA SPECIALE ALL'AMERICANA CON LIMITE DI OSTACOLI.....	156
18 - CATEGORIA SPECIALE A FASI CONSECUTIVE - TAB. A .....	156
18 BIS - CATEGORIA SPECIALE FASI CONSECUTIVE - TAB. A.....	157
19 - CATEGORIA SPECIALE FASI CONSECUTIVE - TAB. A .....	157
19 BIS - CATEGORIA SPECIALE FASI CONSECUTIVE - TAB.A PRIMA FASE - TAB.C SECONDA FASE .....	158
20 - CATEGORIA SPECIALE A FASI CONSECUTIVE - TAB. A .....	158
20 BIS - CATEGORIA SPECIALE A FASI CONSECUTIVE - TAB. A.....	159
21 - CATEGORIA SPECIALE CON PERCORSO DA RIPETERSI CONSECUTIVAMENTE IN SENSO INVERSO - TAB. A .....	160
22 - CATEGORIA SPECIALE A DIFFICOLTÀ PROGRESSIVE A TEMPO.....	161



23 - CATEGORIA SPECIALE A DIFFICOLTÀ PROGRESSIVE A BARRAGE .....	162
24 - CATEGORIA SPECIALE CON LIBERA SCELTA DEL PERCORSO - TAB. A .....	162
25 - CATEGORIA SPECIALE A DUE CAVALLI A TEMPO - TAB.A O C .....	163
26 - CATEGORIA SPECIALE A PUNTI A TEMPO .....	164
27 - CATEGORIA SPECIALE AD ELIMINAZIONI SUCCESSIVE .....	165
28 - CATEGORIA SPECIALE A STAFFETTA ALL'AMERICANA .....	167
29 - CATEGORIA SPECIALE A STAFFETTA A SOSTITUZIONI ILLIMITATE .....	169
30 - CATEGORIA SPECIALE A STAFFETTA A LIBERE SOSTITUZIONI ILLIMITATE.....	171
31 - CATEGORIA SPECIALE A STAFFETTA SULLO STESSO PERCORSO - DI PRECISIONE - TAB. A.....	172
32 - CATEGORIA SPECIALE A STAFFETTA SULLO STESSO PERCORSO - A TEMPO - TAB. A O C.....	174
33 - CATEGORIA SPECIALE A STAFFETTA SU PERCORSI DIVERSI - A TEMPO - TAB. A O C .....	174
34 - CATEGORIA SPECIALE A STAFFETTA CON PARTENZA DA RECINTO - A TEMPO - TAB. A O C .....	175
35 - CATEGORIA A SQUADRE A TEMPO - TAB. A .....	175
36 - CATEGORIA A SQUADRE A BARRAGE - TAB. A .....	176
37 - CATEGORIA DI POTENZA - TAB. A .....	176
38 - CATEGORIA DELLE SEI BARRIERE - TAB. A .....	177



# **PARTE PRIMA**





## 1 - SFERA DI APPLICABILITÀ DELLE NORME

Il presente Regolamento stabilisce le norme che disciplinano tutte le manifestazioni di Concorsi di Salto Ostacoli, indette in Italia, riconosciute dalla F.I.S.E. o dai suoi Organi Regionali.

Esso deve essere osservato, e pertanto è obbligatoria la conoscenza di tutti i regolamenti e regolamentazioni federali che disciplinano l'attività equestre, dai seguenti soggetti:

- dagli Enti Organizzatori delle Manifestazioni;
- dai proprietari dei cavalli iscritti nei ruoli federali;
- da chi partecipa o fa partecipare i propri cavalli a Manifestazioni;
- da chi esercita una qualunque funzione avente attinenza con le Manifestazioni; qualora non fosse un tesserato FISE per una sua eventuale inosservanza del presente regolamento, ne risponderà il Comitato Organizzatore

Gli Organizzatori, gli Ufficiali di gara, i Direttori di campo, i Commissari, gli Istruttori, le Segreterie organizzative ed i Concorrenti e chiunque eserciti una funzione nell'ambito di una manifestazione che si svolga senza l'approvazione federale, sono soggetti alle sanzioni disciplinari previste dallo Statuto federale.

L'inosservanza delle norme e degli impegni previsti dal presente Regolamento è soggetta alle sanzioni disciplinari previste dal Regolamento stesso e dallo Statuto federale.

Il cavaliere ed il proprietario del cavallo risponderanno di qualsiasi fatto relativo alla manifestazione commesso da persona/e e/o cavallo/i che in quel momento esplicano un'attività sotto la loro diretta giurisdizione o che siano direttamente a loro riconducibili.

Gli Enti e le Persone, di cui sopra, sono tenute a riconoscere l'autorità della F.I.S.E., dei suoi Rappresentanti nonché delle Giurie e dei Commissari di gara in tutte le decisioni di carattere tecnico e disciplinare attinenti all'attività di cui al presente Regolamento.

Tutti gli Ufficiali di Gara di un concorso di qualsiasi formula o tipo agiscono per conto della FISE, quindi non avranno alcuna responsabilità di carattere finanziario o di altra natura per qualunque atto, omissione o decisione, preso in buona fede, nello svolgimento delle loro funzioni.



## 2 - CAVALLI

### 2.1 Classificazione

I cavalli in base all'età vengono classificati in:

#### CAVALLI GIOVANI

- CAVALLI di 4 anni
- CAVALLI di 5 anni
- CAVALLI di 6 anni
- CAVALLI di 7 anni

#### CAVALLI ADULTI

- CAVALLI di 8 anni ed oltre

Per quanto riguarda la partecipazione dei pony a categorie NON a loro riservate, si applicano le norme del presente Regolamento senza distinzioni tra pony e cavalli (con l'eccezione di quanto disposto dall'art. 16.2).

Quando nel presente regolamento si fa riferimento alla partecipazione dei pony, si intende sempre un binomio costituito da pony e cavaliere junior under 16.

La possibilità di partecipazione a categorie, viene suddivisa in due periodi in base alle date che saranno fissate ogni anno dalla FISE.

#### 2.1.1 Età dei cavalli

L'età dei cavalli è computata dal 1° gennaio dell'anno successivo alla loro nascita. In conseguenza di ciò, qualunque sia il giorno e mese di nascita di un cavallo, il 1° gennaio dell'anno successivo esso compie un anno (esempio: un cavallo nato il 20 maggio 1990 ha compiuto un anno il 1° gennaio 1991, ne ha compiuti due il 1° gennaio 1992 ecc.).

Quanto sopra non è valido per i cavalli nati nell'Emisfero SUD i quali cambiano età il 1° luglio e non il 1° gennaio.

L'età dei cavalli esposta nel presente Regolamento si intende sempre come anno solare.

#### CAVALLI di 4 ANNI

Sono qualificati cavalli di 4 ANNI i cavalli di ogni razza e paese.

Per la partecipazione alle categorie loro riservate, l'età di quattro anni deve essere accertata esclusivamente tramite certificato di origine. I cavalli di 4 anni di origine sconosciuta pertanto potranno partecipare esclusivamente a categorie open nel rispetto delle altezze consentite alla loro età.

Un cavallo di 4 anni non può partecipare in Italia a categorie la cui altezza sia superiore, nel primo periodo, a mt. 1.00 e nel secondo periodo a mt. 1.05, salvo quanto previsto per gli specifici circuiti programmati dalla FISE.



### **CAVALLI di 5 ANNI**

Sono qualificati cavalli di 5 ANNI i cavalli di ogni razza e paese.

Per la partecipazione alle categorie loro riservate, l'età di cinque anni deve essere accertata esclusivamente tramite certificato di origine. I cavalli di 5 anni di origine sconosciuta pertanto potranno partecipare esclusivamente a categorie open nel rispetto delle altezze consentite alla loro età.

Un cavallo di 5 anni non può partecipare in Italia a categorie la cui altezza sia superiore, nel primo periodo a mt. 1.10 e nel secondo periodo a mt. 1.15 (salvo quanto previsto per i specifici circuiti programmati dalla FISE). Qualora partecipi in gare internazionali in Italia e all'estero i limiti di cui sopra sono elevati rispettivamente a mt. 1.15 e mt. 1.20. L'inosservanza di tali limiti comporta l'esclusione alla partecipazione in Italia a categorie riservate a 5 anni, Campionati e Circuiti inclusi.

### **CAVALLI di 6 ANNI**

Sono qualificati cavalli di 6 ANNI i cavalli di ogni razza e paese.

Per la partecipazione alle categorie loro riservate, l'età di sei anni deve essere accertata esclusivamente tramite certificato di origine. I cavalli di 6 anni di origine sconosciuta pertanto potranno partecipare esclusivamente a categorie open nel rispetto delle altezze consentite alla loro età.

Un cavallo di 6 anni non può partecipare in Italia a categorie la cui altezza sia superiore, nel primo periodo a mt. 1.20 e nel secondo periodo a mt. 1.25 (salvo quanto previsto per i specifici circuiti programmati dalla FISE). Qualora partecipi in gare internazionali in Italia e all'estero i limiti di cui sopra sono elevati rispettivamente a mt. 1.25 e mt. 1.30. L'inosservanza di tali limiti comporta l'esclusione alla partecipazione in Italia a categorie riservate a 6 anni, Campionati e Circuiti inclusi.

### **CAVALLI di 7 ANNI**

Sono qualificati cavalli di 7 ANNI i cavalli di ogni razza e paese.

Per la partecipazione alle categorie loro riservate, l'età di sette anni deve essere accertata esclusivamente tramite certificato di origine. I cavalli di 7 anni di origine sconosciuta pertanto potranno partecipare esclusivamente a categorie open nel rispetto delle altezze consentite alla loro età.

Un cavallo di 7 anni non può partecipare in Italia ed all'estero a categorie nazionali o internazionali la cui altezza sia superiore, nel primo periodo a mt. 1.35 e nel secondo periodo a mt. 1.40 (salvo quanto previsto per i specifici circuiti programmati dalla FISE).

L'inosservanza di tali limiti comporta l'esclusione alla partecipazione in Italia a categorie riservate a 7 anni, Campionati e Circuiti inclusi.

### **Norma Comune**

Fermo restando le prescrizioni previste dal regolamento relativamente alle diverse fasce d'età del comparto cavalli giovani, qualora venga violata la norma relativa ai limiti di altezza imposti dal regolamento, con la conseguente perdita della qualifica e della possibilità di partecipare alle categorie riservate, un cavallo potrà partecipare alle categorie open nei limiti dati dalle altezze previste per le relative fasce di età e in base ai limiti previsti per il cavaliere che li monta.



E' comunque consentita la partecipazione fuori classifica nelle categorie riservate alla loro età.

## 2.2 Partecipazione

---

Sotto pena di squalifica i cavalli, per partecipare a manifestazioni di qualsiasi tipo, devono essere iscritti nei Ruoli Federali, secondo quanto previsto dall'apposita normativa.

Inoltre è obbligatoria l'iscrizione ai Ruoli Federali anche per la sola attività Ludico-Addestrativa e per i cavalli montati da cavalieri stranieri con licenza d'ospite (art.3.3.2.1)

L'obbligo di iscrizione nei Ruoli Federali decorre a partire dal 4° anno di età. Per gli anni successivi alla prima iscrizione è obbligatorio un rinnovo annuale.

Eccezioni:

- E' data la facoltà di far prendere parte – fuori classifica – a cavalli, di ogni età, non iscritti nei ruoli federali purché muniti del certificato di origine e nel rispetto della partecipazione a categorie loro consentite. Per tale partecipazione la quota base di iscrizione di categoria è doppia.

Nel libretto segnaletico devono essere riportate obbligatoriamente le vaccinazioni previste dalla normativa vigente.

Il Veterinario Delegato FISE deve controllare almeno il 5% dei passaporti dei partecipanti e verificare che ogni cavallo partecipante ad una manifestazione agonistica, autorizzata dalla FISE, sia stato sottoposto al previsto iter vaccinale contro l'influenza equina e che questo sia correttamente riportato sul documento identificativo del cavallo ed eventualmente qualora siano presenti irregolarità provvedere:

### 1) Cavallo non sottoposto a vaccinazioni

- All'allontanamento del cavallo dagli impianti con conseguente esclusione dalla partecipazione alla manifestazione
- Al deferimento del Responsabile alla Commissione di Disciplina

### 2) Vaccinazione non riportata o riportata non correttamente:

- all'isolamento del cavallo non in regola con il programma suddetto;
- a segnalare l'irregolarità al Presidente di Giuria per i successivi provvedimenti del caso di seguito riportati.

Prima volta:

1. Chiedere sempre il certificato del Veterinario curante che dichiara che le vaccinazioni sono in regola secondo il Regolamento Veterinario della FISE in vigore.



2. Il Presidente di giuria, scrive in rosso (sulla prima riga libera della pagina destinata alle vaccinazioni antinfluenzali) i riferimenti relativi alla Competizione, la data e la dizione: “Storia vaccinale incompleta o assente”. Inoltre, il Presidente di Giuria farà in modo che il responsabile del cavallo sia avvertito dei provvedimenti presi. Applicazione di multa di €100,00
3. Dopo tale richiamo il responsabile del cavallo ha 30 giorni di tempo per far correggere l'irregolarità.

Seconda volta (dopo il primo richiamo scritto):

1. Inviare alla Commissione di disciplina .
2. Squalifica.

Le norme della FEI e della FISE impongono l'effettuazione, e la certificazione sul passaporto del cavallo, della vaccinazione contro l'influenza equina secondo il seguente programma vaccinale: vaccinazione di base con due dosi effettuate a distanza di 21-92 giorni l'una dall'altra, seguite da un richiamo semestrale. Comunque l'ultimo intervento vaccinale non può essere successivo al 6° giorno antecedente la data della competizione. Il mancato rispetto della scadenza relativa al richiamo semestrale comporta la ripetizione dell'intero ciclo a partire dalla vaccinazione di base.

Soggetto tenuto a tutti gli obblighi ed adempimenti previsti dal regolamento nazionale relativamente al cavallo partecipante al concorso è il cavaliere che lo monta e l'ente o colui che lo ha iscritto nonché il responsabile/proprietario del cavallo stesso.

La partecipazione dei cavalli alle categorie di un concorso sono limitate come appresso:

### *2.2.1 Partecipazione Cavalli di 4 anni*

#### **IN GARA**

Categorie Riservate del Circuito Sportivo: 1° periodo h.max mt.1.00, 2° periodo h.max mt. 1.05

Possono essere montati da cavalieri con le seguenti patenti:

- Brevetto Qualificato Seniores
- 1 grado
- 1 grado Qualificato
- 2° grado

#### **FUORI CLASSIFICA**

Il Concorrente con autorizzazione a montare di Brevetto Qualificato seniores, 1°, 1° qualificato o 2° grado, potrà partecipare fuori classifica con un cavallo di 4 anni, a qualunque categoria purché nel rispetto dell'altezza massima in relazione alla sua autorizzazione a montare e all'età del cavallo.



## **PERCORSI ADDESTRATIVI**

Fino al livello A100(1° periodo) A105 (2° periodo)

Possono essere montati da cavalieri con le seguenti patente:

- Brevetto Qualificato Seniores
- 1 grado
- 1 grado Qualificato
- 2° grado

## **NUMERO PERCORSI CONSENTITI**

- Nell'arco della stagione agonistica sarà consentita la partecipazione ad un massimo di 30 categorie (dotate di montepremi), Campionati esclusi.
- I cavalli di 4 anni possono partecipare ad una sola categoria per giornata di gara, compreso il percorso addestrativo.
- Non è consentito partecipare con un cavallo di 4 anni a più di 2 settimane consecutive di gare con montepremi. Dopo aver partecipato a 2 settimane di gare con montepremi dovrà essere necessariamente effettuata una settimana di STOP.

## **BARDATURE ed IMBOCCATURE**

- E' consentito l'uso della martingala fissa. E' obbligatorio l'uso del filetto o in alternativa è consentito non utilizzare l'imboccatura ed attaccare le redini ai montanti del capezzino.
- E' consentito l'uso delle redini di ritorno solo in campo prova per il lavoro in piano.
- E' vietato l'uso di protezioni rigide e/o alte agli arti posteriori e, comunque, qualsiasi tipo di protezioni appesantite.
- E' consentito l'uso delle fasce sia agli arti anteriori che posteriori

L'inosservanza di tale norma determina l'eliminazione dalla gara, anche se l'utilizzo avviene in campo prova. (art.25)

### ***2.2.2 Partecipazione Cavalli di 5 anni***

#### **IN GARA**

**Circuiti di interesse Federale e Categorie Internazionali** loro riservate purché non superiori a mt. 1.15 nel primo periodo e a mt. 1.20 nel secondo periodo

Possono essere montati da cavalieri con le seguenti patente:

- Brevetto Qualificato
- 1 grado
- 1 grado Qualificato
- 2° grado



Resta comunque inteso che un cavaliere con patente di Brevetto Qualificato non possa montare in categorie superiori a mt1,15

**Categorie Riservate del Circuito Sportivo:** 1° periodo h.max mt.1.10, 2° periodo h.max mt.1.15

Possono essere montati da cavalieri con le seguenti patenti:

- Brevetto Qualificato
- 1 grado
- 1 grado Qualificato
- 2° grado

**Categorie Equitation:** fino al livello E110

Possono essere montati da cavalieri con le seguenti patente:

- Brevetto Qualificato

**Categorie B100 e B110** (solo se programmate di precisione o di precisione a barrage)

Possono essere montati da cavalieri con le seguenti patente:

- Brevetto Qualificato

## **FUORI CLASSIFICA**

Il Concorrente con autorizzazione a montare di Brevetto Qualificato, 1°, 1° qualificato o 2° grado, potrà partecipare fuori classifica con un cavallo di 5 anni, a qualunque categoria purché nel rispetto dell'altezza massima in relazione alla sua autorizzazione a montare e all'età del cavallo.

## **PERCORSI ADDESTRATIVI**

- Brevetto Qualificato, 1 grado, 1 grado Qualificato, 2° grado fino fino al livello A110

## **NUMERO PERCORSI CONSENTITI**

- Nell'arco della stagione agonistica, sarà consentita la partecipazione ad un massimo di 40 categorie (dotate di montepremi) Campionati esclusi. In tale limite non sono considerate le categorie, dotate di montepremi, cui il cavallo abbia partecipato "fuori classifica".
- I cavalli di 5 anni possono partecipare ad una sola categoria per giornata di gara, inoltre, in deroga a quanto prima detto nei concorsi di tipo C (1 giorno) o Promozionali, possono partecipare, nella stessa giornata, ad un Percorso



Addestrativo e/o ad altra categoria “fuori classifica”, cui sono comunque abilitati secondo la normativa espressa precedentemente.

- Non è consentito partecipare con un cavallo di 5 anni a più di 2 settimane consecutive di gare con montepremi. Dopo aver partecipato a 2 settimane di gare con montepremi dovrà essere necessariamente effettuata una settimana di STOP.

### **BARDATURE ed IMBOCCATURE**

- E' consentito l'uso della martingala fissa.
- Sono consentite le seguenti imboccature: Filetto – Filetto elevatore – Pelham
- E' consentito l'uso delle redini di ritorno solo in campo prova per il lavoro in piano.
- E' vietato l'uso di protezioni rigide e/o alte agli arti posteriori e, comunque, qualsiasi tipo di protezioni appesantite.
- E' consentito l'uso delle fasce sia agli arti anteriori che posteriori

L'inosservanza di tale norma determina l'eliminazione dalla gara, anche se l'utilizzo avviene in campo prova. (art.25)

### **2.2.3 Partecipazione Cavalli di 6 anni**

#### **IN GARA**

**Circuiti di interesse Federale e Categorie Internazionali** loro riservate e Categorie Open CSI (qualora non programmate categorie a loro riservate) purché non superiori a mt. 1.25 nel primo periodo e a mt. 1.30 nel secondo periodo

Possono essere montati da cavalieri con le seguenti patente:

- 1° grado
- 1° grado Qualificato
- 2° grado

Resta comunque inteso che un cavaliere con patente di 1° grado non possa montare in categorie superiori a mt.1,25

**Categorie Riservate del Circuito Sportivo:** 1° periodo h.max mt.1.20, 2° periodo h.max mt. 1.25

Possono essere montati da cavalieri con le seguenti patente:

- 1° grado
- 1° grado Qualificato
- 2° grado

**Categorie Equitation:**





Possono essere montati da cavalieri con le patenti Brevetto e Brevetto Qualificato fino al livello E110, con le patenti 1° grado, 1° grado qualificato e 2° grado fino al livello E115.

### **Categoria B80**

Possono essere montati da cavalieri con le seguenti patente:

- A ludica (rilasciata da almeno 6 mesi)

### **Categorie B100 e B110**

Possono essere montati da cavalieri con le seguenti patente:

- Brevetti
- Brevetti Qualificati

**Categorie C115** (anche se nel concorso sono programmate categorie riservate ai 6 anni)

Possono essere montati da cavalieri con le seguenti patente:

- Brevetti Qualificati
- 1° grado

**Categorie C120** 1° periodo e **C120 e C125** 2° periodo (solo nel caso che nel concorso non siano programmate categorie riservate ai 6 anni)

Possono essere montati da cavalieri con le seguenti patente:

- 1° grado
- 1° grado Qualificato
- 2° grado junior (solo C125)

### **FUORI CLASSIFICA**

Il Concorrente potrà partecipare fuori classifica con un cavallo di 6 anni, a qualunque categoria purché nel rispetto dell'altezza massima in relazione alla sua autorizzazione a montare e all'età del cavallo.

### **PERCORSI ADDESTRATIVI**

- Brevetto: fino al livello A110
- Brevetto Qualificato: fino al livello A115
- 1° grado - 1° grado qualificato – 2° grado: fino al livello A120

### **NUMERO PERCORSI CONSENTITI**

- Nell'arco della stagione agonistica, sarà consentita la partecipazione ad un massimo di 50 categorie (dotate di montepremi) Campionati esclusi. In tale limite non sono considerate le categorie dotate di montepremi, cui il cavallo abbia partecipato "fuori classifica".
- I cavalli di 6 anni possono partecipare ad una sola categoria per giornata di gara, inoltre, in deroga a quanto prima detto, possono partecipare in concorsi di tipo "C" (1 giorno) o Promozionali, nella stessa giornata, ad un Percorso Addestrativo e/o ad altra categoria "fuori classifica", cui sono comunque abilitati secondo la normativa espressa precedentemente.



- Non è consentito partecipare con un cavallo di 6 anni a più di 3 settimane consecutive di gare con montepremi. Dopo aver partecipato a 3 settimane di gare con montepremi dovrà essere necessariamente effettuata una settimana di STOP.

### **BARDATURE ed IMBOCCATURE**

Limitatamente alla partecipazione ai concorsi nazionali è vietato l'uso di protezioni rigide e/o alte agli arti posteriori e, comunque, qualsiasi tipo di protezioni appesantite.

E' consentito l'uso delle fasce sia agli arti anteriori che posteriori

L'inosservanza di tale norma determina l'eliminazione dalla gara, anche se l'utilizzo avviene in campo prova. (art.25)

### **LIMITAZIONI**

Non possono partecipare, nell'ambito dello stesso concorso ed in gara, alle categorie loro riservate ed alle categorie comuni (ad es. un cavallo che partecipi in prima giornata ad una categoria comune in gara, non può partecipare nelle successive, in gara, alle categorie riservate. Analogamente, qualora partecipi in gara in prima e/o seconda giornata alla riservata, non può partecipare, in gara nelle successive giornate, alle categorie comuni).

Qualora partecipi in gare internazionali in Italia e all'estero o in gare nazionali a categorie di altezza superiore ai limiti sopra esposti, non potrà più partecipare in Italia a categorie riservate a 6 anni, Campionati e Circuiti inclusi.

Tale norma deve essere interpretata come obbligo da parte del cavaliere a partecipare a categoria la cui altezza non sia superiore ai limiti stabiliti.

Qualora il cavaliere violi la presente norma sarà soggetto alle sanzioni previste per la violazione delle norme regolamentari ed il cavallo perderà la possibilità di partecipare come sopra esposto.

## ***2.2.4 Partecipazione Cavalli di 7 anni***

Possono partecipare a tutte le categorie indistintamente fatta eccezione alle categorie riservate 4, 5 e 6 anni e alle categorie di Potenza, Elevazione, Estensione, Sei Barriere.

### **IN GARA**

**Circuiti di interesse Federale, Categorie Internazionali** loro riservate e Categorie Open CSI e **Nazionali** purché non superiori a mt. 1.35 nel primo periodo e a mt. 1.40 nel secondo periodo Possono essere montati da cavalieri con le seguenti patente:

- 1° grado
- 1° grado Qualificato
- 2° grado



Resta comunque inteso che un cavaliere con patente di 1° grado e 1° grado qualificato non possa montare in categorie rispettivamente superiori a mt. 1,25 e mt1,35

**Categorie Riservate del Circuito Sportivo:** 1° periodo h.max mt.1.30, 2° periodo h.max mt. 1.35

Possono essere montati da cavalieri con le seguenti patenti:

- 1° grado Qualificato
- 2° grado

### **Categorie Equitation:**

Possono essere montati da cavalieri con le patenti Brevetto e Brevetto Qualificato fino al livello E110, con le patenti 1° grado, 1° grado qualificato e 2° grado fino al livello E115.

### **Categoria B80**

Possono essere montati da cavalieri con le seguenti patente:

- A Iudica (rilasciata da almeno 6 mesi)

### **Categorie B100 e B110**

Possono essere montati da cavalieri con le seguenti patenti:

- Brevetti
- Brevetti Qualificati

### **Categorie C115**

Possono essere montati da cavalieri con le seguenti patenti:

- Brevetti Qualificati
- 1° grado

### **Categorie C120, C125**

Possono essere montati da cavalieri con le seguenti patenti:

- 1° grado
- 1° grado Qualificato
- 2° grado Junior (C120 solo con Pony)

### **Categorie C130, C 135**

Possono essere montati da cavalieri con le seguenti patenti:

- 1° grado Qualificato
- 2° grado.

### **Categorie C140 e superiori**

Possono essere montati da cavalieri con le seguenti patenti:

- 2° grado.



## **FUORI CLASSIFICA**

Il Concorrente potrà partecipare fuori classifica con un cavallo di 7 anni, a qualunque categoria purché nel rispetto dell'altezza massima in relazione alla sua autorizzazione a montare e all'età del cavallo.

## **PERCORSI ADDESTRATIVI**

- Brevetto: fino al livello A 110
- Brevetto Qualificato: fino al livello A 115
- 1° grado: fino al livello A 125
- 1° grado qualificato - 2° grado: fino al livello A 130

## **NUMERO PERCORSI CONSENTITI**

- Nell'arco della stagione agonistica, sarà consentita la partecipazione ad un massimo di 60 categorie (dotate di montepremi) Campionati esclusi. In tale limite non sono considerate le gare, dotate di montepremi, cui il cavallo abbia partecipato "fuori classifica".
- Non è consentito partecipare con un cavallo di 7 anni a più di 3 settimane consecutive di gare con montepremi. Dopo aver partecipato a 3 settimane di gare con montepremi dovrà essere necessariamente effettuata una settimana di STOP.

## **BARDATURE ed IMBOCCATURE**

Limitatamente alla partecipazione ai concorsi nazionali è vietato l'uso di protezioni rigide e/o alte agli arti posteriori e, comunque, qualsiasi tipo di protezioni appesantite.

E' consentito l'uso delle fasce sia agli arti anteriori che posteriori

L'inosservanza di tale norma determina l'eliminazione dalla gara, anche se l'utilizzo avviene in campo prova. (art.25)

## **LIMITAZIONI**

Non possono partecipare, nell'ambito dello stesso concorso ed in gara, alle categorie loro riservate ed alle categorie comuni (ad es. un cavallo che partecipi in prima giornata ad una categoria comune in gara, non può partecipare nelle successive, in gara, alle categorie riservate. Analogamente, qualora partecipi in gara in prima e/o seconda giornata alla riservata, non può partecipare, in gara nelle successive giornate, alle categorie comuni).

Qualora partecipi in gare internazionali in Italia e all'estero o in gare nazionali a categorie di altezza superiore ai limiti sopra esposti, non potrà più partecipare in Italia a categorie riservate a 7 anni, Campionati e Circuiti inclusi.

Difformemente da quanto espresso nel paragrafo precedente relativamente ai cavalli di 6 anni, la partecipazione a categorie superiori è lasciata al libero arbitrio del cavaliere (senza pertanto incorrere in nessuna sanzione). Con riferimento al cavallo, questo comunque decade dalla possibilità di partecipare successivamente alle categorie riservate ai cavalli di 7 anni.



## 2.2.5 Partecipazione Cavalli di 8 anni e oltre

Possono partecipare in gara a tutte le categorie indistintamente, fatta eccezione alle riservate ai 4, 5, 6 e 7 anni.

Il Concorrente potrà partecipare fuori classifica con un cavallo di 8 anni ed oltre, a qualunque categoria purché nel rispetto dell'altezza massima in relazione alla sua autorizzazione a montare.

Possono partecipare inoltre alle categorie di:

- POTENZA
- ELEVAZIONE
- ESTENSIONE
- SEI BARRIERE

## 2.3 Individuazione

---

Ai fini della partecipazione a qualsiasi gara di un concorso, e' fatto obbligo di depositare, all'atto della scuderizzazione presso la segreteria del concorso stesso, originale del documento di individuazione rilasciato dalla F.I.S.E., in base alla normativa CEE, comprovante l'iscrizione del cavallo stesso nei ruoli federali. L'accertamento dell'avvenuto deposito è di competenza della Segreteria del Concorso.

L'inosservanza dell' obbligo di cui sopra comporta l'esclusione del cavallo dalle gare del concorso.

E' fatto obbligo alla Giuria di identificare, mediante uno specifico controllo dei suddetti certificati e passaporti, i cavalli partecipanti ad un concorso; tale identificazione può essere fatta con l'assistenza del Veterinario di servizio.

Le eventuali irregolarità riscontrate comportano la sospensione della consegna dei premi e la denuncia alla Federazione per le determinazioni di competenza.

Gli interessati hanno l'obbligo di controllare preventivamente che il libretto segnaletico, comprovante l'iscrizione del cavallo nei ruoli federali, sia completo della indicazione dei "segni particolari" del cavallo ed in casi di mancanza od incompletezza, provvedere alla necessaria regolarizzazione presso la F.I.S.E, nonché sia rinnovato per l'anno in corso.

## 2.4 Controlli Anti-Doping

---

Il controllo anti-doping ha lo scopo di perseguire chi vuol modificare le performance di un cavallo, più o meno intenzionalmente.

Il Comitato Organizzatore deve obbligatoriamente mettere a disposizione, in area tranquilla non accessibile al pubblico, almeno due boxes vicini di cui uno in paglia ed uno in truciolo da adibire alle attività relative al controllo antidoping.

Per ogni indicazione e specifica si rinvia al REGOLAMENTO VETERINARIO in vigore (sezione Anti-doping).



## **2.5 Possibilità di montare più cavalli**

---

Un concorrente può montare, per categoria, un massimo di 3 cavalli in gara più 1 fuori classifica. Qualora un concorrente non montasse in una categoria cavalli in gara, potrà montare, nella stessa categoria, un massimo di 2 cavalli fuori classifica (salvo quanto contemplato in deroga nei concorsi programmati “di interesse federale”).

## **2.6 Numero massimo di percorsi consentiti**

---

Tenuto conto delle eccezioni relative alla partecipazione dei Cavalli Giovani e a quanto prescritto per i concorsi Promozionali (art. 4.1.2.) , un cavallo (in gara o fuori classifica) può:

- in una giornata partecipare ad un massimo di due categorie.
- in due giornate consecutive partecipare ad un massimo di quattro categorie (massimo due per giornata).
- in tre o più giornate consecutive partecipare ad un massimo di cinque categorie (massimo due per giornata).

Da tali conteggi vanno escluse le categorie di Addestramento e i Percorsi Addestrativi.

La trasgressione di tale norma, sarà perseguita in sede disciplinare.

Il cavallo iscritto alla categoria più dotata del concorso (se dichiarata Gran Premio dal Comitato Organizzatore), nella stessa giornata, potrà partecipare solo a questa.

Le categorie di Potenza, 6 barriere, Estensione, Elevazione debbono essere considerate come seconde categorie.

Inoltre uno stesso cavallo può essere montato da due cavalieri diversi come di seguito indicato:

- Se entrambi i cavalieri sono in possesso di un Brevetto o Brevetto Qualificato, possono prendere parte alla stessa o altra categoria.
- Se i cavalieri che montano lo stesso cavallo hanno patentati diverse, con l'eccezione del punto precedente, devono partecipare solo a categorie differenti;
- con patentati ambedue di 1° o 1° qualificato o 2° grado a categorie diverse.
- Uno stesso cavaliere può partecipare con lo stesso cavallo a 2 categorie purché differenti.

Per categorie differenti si intendono anche categorie con proprie classifiche pur avendo la stessa altezza.

## **2.7 Partecipazione Fuori Classifica**

---

Nei concorsi ad 1 stella e superiori è consentita l'iscrizione di cavalli Fuori Classifica, a discrezione del Comitato Organizzatore.

L'accettazione di iscrizioni fuori classifica deve essere dichiarata dal C.O. nell'avant-programma, ferma restando la priorità per le iscrizioni in gara.

La partecipazione in una categoria "Fuori Classifica" non preclude la successiva partecipazione "in gara" alle categorie per le quali il cavallo sia abilitato.

Nei concorsi nazionali da 2 stelle e superiori non è consentita l'iscrizione di cavalli "fuori classifica", mentre è consentita nei concorsi nazionali ad 1 stella.

Il Concorrente con autorizzazione a montare di Brevetto, Brevetto Qualificato, 1°, 1° qualificato o 2° grado, potrà partecipare fuori classifica, con lo stesso cavallo, a qualunque categoria (nel rispetto dell'altezza massima in relazione alla sua autorizzazione a montare e all'età del cavallo), previo pagamento della rispettiva quota di iscrizione (vedi art. 11.4), senza partecipare alla classifica finale e/o ai premi d'onore e senza precludersi la successiva partecipazione alle gare per le quali è abilitato.

Qualora un binomio abbia titolo a partecipare ad una categoria in gara, non potrà parteciparvi fuori classifica salvo che il cavaliere non partecipi in gara con altri tre cavalli (art.2.5) (es: 4 cavalli iscritti nella C 130 il regolamento permette di partecipare in gara con un max di 3 cavalli per cui il cavaliere sceglie di partire comunque con tutti e 4 nella C130 montando uno di loro FC).

La F.I.S.E., per il tramite dei suoi rappresentanti (Presidente di Giuria o Responsabile Tecnico), si riserva il diritto - in deroga alle norme del presente Regolamento e delle eventuali prescrizioni dell'Ente organizzatore - di far partecipare fuori classifica, ad una qualunque categoria del concorso, cavalli e/o cavalieri di interesse federale anche non iscritti al concorso stesso.

Qualora un concorrente monti nella stessa categoria cavalli in gara e cavalli fuori classifica, i primi dovranno partire sempre prima di quelli fuori classifica. I cavalli fuori classifica non devono necessariamente partire per ultimi, nel rispetto delle norme che disciplinano la predisposizione degli ordini di partenza.

## **2.8 Cambio di Monta**

---

Il cambio di monta è consentito soltanto fra cavalieri iscritti al concorso.

L'eventuale cambio di monta è ammesso purché richiesto dagli interessati prima dell'inizio della categoria alla Segreteria.

A categoria iniziata il cambio di monta è consentito soltanto per comprovate cause di forza maggiore ed in tal caso la relativa autorizzazione è di esclusiva competenza della Giuria.

Un cavallo può essere montato da due cavalieri anche di grado diverso, con un massimo di due cambi di monta.

Qualora un cavallo venga iscritto ad un concorso con cavalieri diversi per la partecipazione a specifiche categorie o giornate, l'avvicendamento dei cavalieri stessi non è da considerarsi cambio di monta. In tali casi deve essere pagata una sola quota base di iscrizione forfetaria e le singole quote di partecipazione



relative. Gli eventuali secondi percorsi ed eventuali quote di partenza saranno regolati come da norme in vigore.







## 3 - CAVALIERI

### 3.1 Classificazione

---

Sotto pena di squalifica tutti i concorrenti devono essere in possesso delle prescritte patenti che hanno l'obbligo di esibire, qualora richiesto dal Presidente di Giuria, dalla Giuria o dalla Segreteria del Concorso.

In casi eccezionali può essere utilizzata autocertificazione.

Le Patenti che abilitano alla partecipazione alle varie categorie dei Concorsi di Salto Ostacoli sono le seguenti:

- Patente A
  - Patente B (Brevetto)
  - Patente B Q (Brevetto Qualificato)
  - Patente di I grado
  - Patente di I grado Qualificato
  - Patente di II grado
- 
- i patentati di età compresa fra i 4 (si intende a partire dal compimento del 4° anno di età) ed i 7 anni possono montare solo pony (vedi Regolamento Pony)
  - i patentati di 8 anni di età possono svolgere attività agonistica in gare con pony.
  - i patentati di età compresa fra i 9 ed 16 anni possono montare sia pony che cavalli
  - i patentati di età superiore ai 16 anni non possono montare nelle categorie riservate a pony.

### 3.2 - Qualificazione

---

#### 3.2.1 Giovanissimi

Sono tutti i giovani, di ambo i sessi, di età non inferiore ai 4 anni compiuti e fino al raggiungimento del 11° anno di età (si considera a questo proposito l'anno solare)

#### 3.2.2 Children

Sono tutti i giovani, di ambo i sessi, di età non inferiore ai 12 anni e fino al raggiungimento del 14° anno di età (si considera a questo proposito l'anno solare)

#### 3.2.3 Juniores

Sono tutti i giovani, di ambo i sessi, di età non inferiore ai 14 anni e fino al raggiungimento del 18° anno di età (si considera a questo proposito l'anno solare)



### **3.2.4 Juniores-Allievi**

Sono qualificati i giovani di ambo i sessi, di età come previsto per gli Juniores che siano allievi effettivi di una Scuola di Equitazione, riconosciuta dalla F.I.S.E..

### **3.2.5 Norme comuni a Children, Juniores, Juniores-Allievi e Giovanissimi.**

Quando, per ragioni di semplicità, in una dizione programmatica è detto “Juniores”, deve sempre intendersi “Juniores e Juniores-Allievi”.

Le richieste di autorizzazione a montare debbono essere fatte per i Giovanissimi, Children, gli Juniores e Juniores-Allievi dall’Ente federato o dalla Scuola riconosciuta di appartenenza sentito il parere tecnico dell’Istruttore.

Le iscrizioni ai Concorsi dei Children, Juniores e dei Giovanissimi debbono essere effettuate dall’Ente federato di appartenenza con il consenso dell’Istruttore.

Tale obbligo cessa al compimento del 18° anno di età.

Per tutte le pratiche inerenti alle manifestazioni, i Children, i Giovanissimi e gli Juniores devono essere assistiti dall’Istruttore il quale li deve accompagnare in gara; qualora sia impossibilitato potrà delegare altra persona con appropriata qualifica federale.

### **3.2.6 Young Riders**

Sono tutti i giovani di ambo i sessi di età non inferiore ai 16 anni e fino al raggiungimento del 21 anno di età (si considerano a questo proposito l'anno solare).

### **3.2.7 Seniores**

Sono i cavalieri, di ambo i sessi, a partire dal 19° anno di età (si considera in proposito l'anno solare), non qualificati professionisti.

### **3.2.8 Veterani**

Sono i cavalieri di sesso femminile a partire dal 45° anno di età ed i cavalieri di sesso maschile a partire dal 49° anno di età (si considera in proposito l'anno solare).

### **3.2.9 Amazzoni**

Sono i concorrenti seniores di sesso femminile a partire dal 19° anno di età (si considera in proposito l'anno solare).

### **3.2.10 Norme Comuni**

- Un autorizzato a montare che nello stesso anno ha la qualifica di Junior e Young Rider o di Young Rider e Senior può partecipare a propria scelta, ai Campionati, a Trofei o comunque a manifestazioni riservate ad una sola qualifica.



E' fatto divieto, pena l'esclusione dalla gara, in riferimento ai Campionati e Trofei riservati agli Juniores, che il cavallo iscritto agli stessi possa essere montato (anche in campo prova) da persona diversa dallo Junior che lo monterà in Campionato o Trofeo. Tale divieto vige per tutta la durata della manifestazione (art.6.2).

La presente norma non si applica nei concorsi nazionali a 1 stella e superiori.

- Il montare un cavallo in campo prova, iscritto ad un concorso, da parte di un cavaliere non iscritto, è consentito se il cavaliere è in regola con il rinnovo dell'autorizzazione a montare e previa comunicazione alla segreteria delle proprie generalità al fine della sua identificazione. Il suddetto cavaliere è comunque tenuto all'osservanza di tutte le norme regolamentari.
- Per i cavalieri l'età è intesa come ANNO SOLARE ad eccezione dei Giovanissimi che devono aver compiuto 4 anni per iniziare la propria attività.

Per quanto riguarda la normativa inerente l'acquisizione e la gestione delle Autorizzazioni a Montare si rinvia alla "Disciplina delle Autorizzazioni a Montare" emanata dallo specifico Dipartimento.

### **3.2.11 Norme sportive antidoping umano**

Il doping è contrario ai principi di lealtà e correttezza nelle competizioni sportive, ai valori culturali dello sport, alla sua funzione di valorizzazione delle naturali potenzialità fisiche e delle qualità morali degli Atleti.

Con il termine doping si intende il verificarsi di una o più violazioni previste dal Regolamento dell'attività antidoping.

Per ogni indicazione e specifica si rinvia alle Norme Sportive Antidoping consultabile sul sito del CONI ([www.coni.it](http://www.coni.it)).

### PARTECIPAZIONE

Categorie	Brev.	Brev. Qualif.	1° grado	1° grado Qualif.	2° grado	2° grado junior
B100	◇	◇				
B110	◇	◇				
C115		◇	◇			
C120			◇	◇		(con Pony)
C125			◇	◇		◇
C130				◇	◇**	◇
C135				◇	◇	◇
C140 →					◇	◇
Riservata 4 anni *		◇ (solo senior)	◇	◇	◇	◇
Riservata 5 anni *		◇	◇	◇	◇	◇
Riservata 6 anni *			◇	◇	◇	◇
Riservata 7 anni *				◇	◇	◇

\* salva specifica ulteriore prescrizione stabilita nel Programma del Dipartimento Cavalli Giovani

\*\* con l'esclusione dei primi 300 binomi seniores della Computer List Ufficiale riferita al mese precedente lo svolgimento del concorso e pubblicata sul sito della Federazione.

## 3.3 Autorizzazione a Montare per i cavalieri stranieri e per cavalieri italiani residenti all'estero

### 3.3.1 Cavalieri stranieri residenti in Italia

I cavalieri stranieri con residenza anagrafica in Italia sono equiparati ai fini della partecipazione ai concorsi di salto ostacoli ai cavalieri italiani.

La loro partecipazione ai concorsi nazionali e' comunque subordinata al rilascio dell'autorizzazione a montare da parte degli Organi federali.

Per il rilascio della competente autorizzazione a montare essi devono esibire una documentazione rilasciata dalla Federazione del Paese di provenienza attestante la loro attività equestre.

Qualora il cavaliere di nazionalità straniera abbia la residenza anagrafica in Italia dovrà obbligatoriamente tesserarsi alla Federazione Italiana Sport Equestri e non potrà utilizzare la licenza d'ospite. Pertanto i cavalli da lui montati dovranno essere obbligatoriamente iscritti ai ruoli federali.

### 3.3.2 Cavalieri stranieri non residenti e cavalieri italiani residenti all'estero

I cavalieri italiani con comprovata pluriennale residenza all'estero, in possesso di autorizzazione a montare rilasciata da una Federazione estera, possono



richiedere una patente equivalente a quella estera purché suffragata da idonea documentazione rilasciata dalla stessa Federazione estera.

Per quanto concerne i cavalieri stranieri non residenti in Italia ed i cavalieri italiani residenti all'estero, resta comunque salva la possibilità della partecipazione a concorsi nazionali in conformità a quanto previsto dalla Regolamentazione Generale della Federazione Equestre Internazionale e di quanto regolamentato come appresso.

### **3.3.2.1 Licenza d'Ospite**

Per partecipare a concorsi in Italia è fatto obbligo di:

#### **TESSERAMENTO CAVALIERI:**

1. richiesta inviata dalla Federazione di appartenenza in cui si attesta il consenso affinché il cavaliere interessato possa partecipare a manifestazioni Nazionali organizzate in Italia;
2. versamento della quota di tesseramento da effettuarsi tramite bonifico bancario intestato a FISE, Viale Tiziano, 74 – 00196 Roma - Banca Nazionale del Lavoro – Sportello CONI – Foro Italico – Roma - IBAN: IT 82 Z 01005 03309 000000010123 Copia del bonifico bancario deve essere inviata alla F.I.S.E. unitamente alla richiesta di autorizzazione. Le quote di tesseramento variano a seconda della patente rilasciata ed in base agli importi contenuti nella circolare Quote di Tesseramento emanata dalla federazione.
3. Nel nulla-osta inviato dalla Federazione di appartenenza devono essere indicate le altezze cui il cavaliere interessato è abilitato a saltare nel Paese di provenienza al fine di individuare la relativa patente italiana.
4. La FISE rilascerà al cavaliere interessato un'autorizzazione a montare di grado equivalente alle altezze dichiarate, che ha valore per l'anno solare. Tale tesseramento prevede la piena equiparazione al cavaliere italiano.

#### **TESSERAMENTO CAVALLI:**

5. I cavalli al seguito del cavaliere straniero dovranno essere tesserati alla FISE per il tramite della Federazione Centrale.

A tale fine l'interessato dovrà inviare alla FISE il grafico del cavallo compilato da un veterinario ed il Certificato d'origine o altro documento equivalente (es. passaporto FEI), unitamente alla copia del bonifico bancario (come sopra), tramite il quale la federazione provvederà all'inserimento dei dati del cavallo nel tesseramento on-line e successivamente rilascerà certificato d'iscrizione ai ruoli federali.

Tale documento dovrà essere rinnovato annualmente.

Partecipazione a Concorsi ad 1 stella di confine.

I cavalieri, ed i loro cavalli, delle nazioni confinanti con l'Italia sono autorizzati a partecipare ai concorsi nazionali di salto ostacoli ad 1 stella organizzati nelle reciproche Regioni di confine senza il pagamento della quota per il rilascio della licenza di ospite, fermo restando che dovranno comunque far pervenire la



richiesta per il rilascio della licenza stessa da parte della Federazione di appartenenza secondo quanto prescritto dai Regolamenti vigenti.

Un cavaliere non residente e quindi con licenza di ospite è tenuto a partecipare alle categorie a Lui consentite come da autorizzazione rilasciata dalla FISE così pure per i suoi cavalli in relazione all'età.

Un cavaliere non residente e quindi con autorizzazione di ospite può, nell'ambito di un concorso, fare un cambio di monta con cavalli iscritti da un cavaliere residente in Italia con regolare autorizzazione a montare rilasciata dalla FISE e viceversa. Resta fermo che un cavaliere italiano non potrà montare in gara un cavallo non tesserato ai ruoli federali come nel caso delle licenze d'ospite gratuite consentite per la partecipazione di cavalieri e cavalli provenienti da nazioni limitrofe alla regione in cui si svolge il concorso ad 1 stella.

Per le limitazioni alla partecipazione si rinvia alla normativa nazionale ed internazionale F.E.I.

### 3.4 - Tenuta

---

In gara e durante la ricognizione del percorso e la cerimonia delle premiazioni, per i concorrenti è obbligatoria la tenuta regolamentare e precisamente:

**Militari:**

- uniforme prescritta con obbligatorio il cap od altro casco rigido omologato.

**Seniores, Young Riders, Juniores, Children e Professionisti:**

- abito di Club, approvato dalla Federazione.

oppure:

- abito rosso che comprende: cap, giacca rossa, pantaloni bianchi o bianco avorio, camicia, colletto bianco e cravatta bianca o camicia o maglietta con plastron bianco, stivali neri con o senza risvolto marrone;

oppure:

- abito nero o bleu che comprende: cap, giacca nera o bleu o grigio scuro, pantaloni bianchi o beige, camicia, colletto bianco e cravatta bianca o camicia o maglietta con plastron bianco, stivali neri con o senza risvolto nero.

Per i concorrenti Giovanissimi, Children, Juniores e Young Riders è obbligatorio, sia in campo di prova che di gara, l'uso del sottogola applicato al cap con almeno due punti di fissaggio per lato o con un punto per lato ed uno in comune posizionato alla nuca. Per i concorrenti Senior l'uso del cap (allacciato) è obbligatorio oltre che in campo gara anche in campo prova durante i salti.



Per le amazzoni o juniores di sesso femminile è consentito anche l'uso della camicia con la sola pistagnina.

In qualsiasi caso il concorrente che prende visione del percorso deve obbligatoriamente calzare gli stivali.

### **Norma generale**

In caso di particolari condizioni atmosferiche, il Presidente di Giuria può autorizzare l'uso di impermeabile o di soprabito da indossarsi sopra la tenuta regolamentare. Nel periodo estivo il Presidente di Giuria può autorizzare i concorrenti ad effettuare la ricognizione del percorso e/o la gara senza indossare la giacca. In tali casi, però è fatto obbligo ai concorrenti stessi di indossare polo bianca a manica corta senza cravatta (non sono ammesse le camice).

Il concorrente non in ordine con la tenuta obbligatoria è punibile con ammenda.

- E' ammessa la presenza di accompagnatori tecnici in campo gara per la revisione del percorso.

Per gli accompagnatori tecnici è obbligatorio un corretto abbigliamento.

La Giuria dovrà allontanare dal campo gli accompagnatori non in abbigliamento corretto.

## 4 - MANIFESTAZIONI

### 4.1 Classificazione

Tutti i concorsi di salto ostacoli in Italia devono svolgersi secondo le norme appresso indicate e con l'osservanza delle prescrizioni contenute nel presente Regolamento.

I concorsi sono classificati come di seguito :

- CONCORSI SOCIALI
- CONCORSI PROMOZIONALI
- CONCORSI DI INTERESSE FEDERALE
- CONCORSI DEL CIRCUITO CAVALLI GIOVANI
- CONCORSI NAZIONALI
- CONCORSI INTERNAZIONALI

I concorsi nazionali si dividono in concorsi appartenenti al Circuito Didattico ed al Circuito Sportivo

I concorsi Nazionali del Circuito Didattico e del Circuito Sportivo, nonché i promozionali, devono essere autorizzati dal Competente Comitato Regionale che ne approva i programmi e ne controlla lo svolgimento a mezzo di un Presidente di Giuria nominato dal Referente Giudici del Comitato stesso.

#### 4.1.1 Concorsi Sociali

Possono essere organizzati esclusivamente dalle Associazioni federate con o senza quota di iscrizione.

In ogni caso non possono essere previsti premi in denaro, ma solo premi in oggetti.

Devono svolgersi all'interno e/o nell'ambito degli impianti di usuale disponibilità di tali Associazioni, e possono parteciparvi anche cavalli non iscritti nei ruoli federali.

Ad essi possono partecipare i Soci aventi la propria residenza sportiva presso l'Associazione che organizza la manifestazione, vale a dire coloro che hanno rinnovato la Patente presso l'associazione stessa, ed un numero massimo di 15 binomi tesserati presso Enti Federati della Provincia e/o Province limitrofe.

Non sono soggetti all'approvazione da parte degli Organi della F.I.S.E.. L'Organizzatore, tuttavia, ha l'obbligo di darne preventiva comunicazione al competente Comitato Regionale della F.I.S.E. che può controllarne lo svolgimento a mezzo di un Giudice e/o Candidato Giudice.

A tali concorsi si applica il vigente Regolamento Nazionale per la parte tecnica, mentre per quanto riguarda Dirigenti e Servizi (Vedi art.9. del Regolamento) valgono le particolari norme stabilite dall'Organizzatore Responsabile.

Nei medesimi non e' prescritta la tenuta regolamentare, e' però comunque obbligatorio l'uso di: cap, maglietta, pantaloni da equitazione con stivali.

Per i Cavalieri che montano pony, valgono le prescrizioni della relativa Regolamentazione.





#### 4.1.2 Concorsi Promozionali

Programmazione in una o più giornate (max 3 giornate)

Un cavallo può effettuare come massimo 3 gare a giornata anche con cavalieri diversi (massimo 2 partecipazioni nella stessa categoria purché con cavalieri diversi).

- Possono essere programmate le seguenti categorie:
  - Giochi pony a squadre (\*)
  - Gimkane (\*)
  - Categorie per Brevetti e patenti A
  - Categorie Pony (\*)
  - Categorie di Equitazione
  - Categorie di Addestramento
  - Categorie Addestrative
  - Categorie C115 (senza premi in denaro)
- Obbligatorio servizio di assistenza medica (Ambulanza e Medico)
- Non obbligatorio il maniscalco, ma deve essere garantita la sua reperibilità
- Non obbligatorio il Veterinario, ma deve essere garantita la sua reperibilità
- Obbligatorio Direttore di Campo qualificato
- Deve essere garantita l'operatività di una Segreteria anche non abilitata
- Giuria: 2 Giudici qualificati per le categorie programmate, che saranno responsabili anche della percentuale FISE e controllo delle classifiche di gara.
- Non è previsto il servizio di cronometraggio
- Non sono previsti premi in denaro
- Quote di iscrizione:
  - 20,00 € a percorso per categorie Brevetti, Equitazione, Addestramento, C115, Addestrative e Pony
  - 10,00 € per il secondo e 10,00 € per il terzo percorso
  - 20,00 € a squadra per Giochi Pony,
  - 10,00 € per le Gimkane

(\*) secondo Regolamento Pony

Le categorie nei concorsi Promozionali **NON** sono qualificanti per i passaggi di grado delle Patenti

Quota FISE pari al 10% sulle quote di iscrizione

Tetto massimo 80 cavalli iscritti.

In tutti i concorsi è applicato il vigente Regolamento Nazionale.

Ad essi possono partecipare i cavalieri muniti delle prescritte patenti ed i cavalli iscritti nei ruoli Federali.

#### 4.1.3 Concorsi di interesse federale

Sono manifestazioni che prescindono dalle tipologie sopra indicate, in relazione alla particolare importanza che rivestono nel contesto del calendario nazionale.

Il programma dovrà essere concordato ed approvato dalla FISE Centrale, che ne controllerà lo svolgimento a mezzo di un Presidente di Giuria nominato dalla stessa ed un Direttore di Campo, ugualmente, di nomina Federale.



Ad essi possono partecipare cavalieri muniti delle prescritte patenti ed i cavalli iscritti nei ruoli federali.

#### 4.1.3.1 Concorsi “Eventi Speciali”

I Comitati Organizzatori di concorsi nazionali, da 3 stelle o superiori, che per le particolari condizioni in cui si svolgono, in sedi di forte impatto pubblico (esclusi gli impianti stabili di Associazioni Sportive o simili) ed in strutture approntate specificatamente per l'evento (Parchi o Piazze pubbliche), possono inoltrare richiesta alla FISE del riconoscimento di “Concorso di Interesse Federale” (art. 4.1.3)

La richiesta dovrà essere inoltrata al Comitato Regionale, competente per territorio, che dovrà valutare tutti gli aspetti riferiti alla fattibilità.

L'avant programma della manifestazione dovrà essere inoltrato per l'approvazione alla Federazione Centrale, unitamente al nulla osta del Comitato Regionale attestante l'idoneità della manifestazione.

Il Consiglio Federale si riserva, su apposita relazione del Presidente di Giuria, di deliberare la restituzione, a titolo di contributo, per intero o in parte, delle somme dalla stessa incassate quali quote di spettanza calcolate sulle iscrizioni.

#### *4.1.4 Circuito Cavalli Giovani*

Sono concorsi finalizzati alla selezione del cavallo giovane sportivo secondo una programmazione ed una regolamentazione speciale.

#### *4.1.5 Concorsi Nazionali*

I concorsi nazionali possono appartenere al Circuito Didattico o al Circuito Sportivo.

##### **4.1.5.1 Circuito Didattico**

I concorsi appartenenti al Circuito Didattico sono destinati ai giovani cavalieri al fine di fornire una crescita tecnica adeguata. Tale Circuito sarà aperto anche ai cavalieri seniores

Le specifiche tecniche di tali concorsi, proprio per la loro specificità, sono demandate al Dipartimento Formazione.

##### **4.1.5.2 Circuito Sportivo**

I Concorsi facenti parte del Circuito Sportivo prevedono manifestazioni classificate in base al numero delle giornate di svolgimento ed al monte premi previsto dal Comitato Organizzatore.

Tale classificazione prevede:

- in base alle giornate di svolgimento: concorsi di tipo A (tre giornate di gara) concorsi di tipo B (due giornate di gara) concorsi di tipo C (una giornata di gara);



- in base al monte premi: ogni concorso di tipo A-B-C si classifica ad 1, 2, 3, 4, 5 o 6 stelle in base al montepremi previsto dal Comitato Organizzatore come da seguente tabella:

	1 stella		2 stelle		3 stelle	
	Min	Max	Min	Max	Min	Max
<b>A</b>	0	9.000	12.000	17.999	18.000	25.000
<b>B</b>	0	6.000	8.000	11.999	12.000	16.666
<b>C</b>	0	3.000	4.000	5.999	6.000	8.333

	4 stelle		5 stelle		6 stelle	
	Min	Max	Min	Max	Min	Max
<b>A</b>	25.001	35.000	35.001	45.000	45.001	→
<b>B</b>	16.667	23.333	23.334	30.000	30.001	→
<b>C</b>	8.334	11.666	11.667	15.000	15.001	→

#### 4.1.5.3 Caratteristiche Tecniche Concorso Nazionale ad 1 STELLA

**Calendario:** L'inserimento in calendario dei concorsi nazionali ad 1 stella è di competenza dei Comitati Regionali. I Comitati Regionali dovranno trasmettere alla FISE, non appena completato, il proprio calendario regionale, segnalando in particolare i concorsi ad 1 stella con monte premi, che verrà pubblicato sul sito federale. La quota di inserimento a fondo perduto dei concorsi nel Calendario Regionale è stabilita annualmente da ciascun Comitato Regionale. La FISE centrale provvederà a determinare annualmente i limiti minimi e massimi delle suddette quote.

**Programmi:** L'approvazione dei programmi dei concorsi è di competenza dei Comitati Regionali. Il programma dovrà essere presentato per l'approvazione al Comitato Regionale tassativamente non oltre 50 giorni dalla data di inizio della manifestazione e, se il concorso è dotato di monte premi, dovrà essere trasmesso dal Comitato Regionale stesso entro 40 giorni dalla data di inizio della manifestazione per e-mail alla Federazione centrale per la pubblicazione sul sito federale (art.6.1).

**Monte Premi** facoltativo e nella seguente misura:

- A (3 giorni): minimo € 0 max € 9.000
- B (2 giorni): minimo € 0 max € 6.000
- C (1 giorno): minimo € 0 max € 3.000

**Modalità di pagamento delle iscrizioni:** quota base di iscrizione a percorso per giornata di gara, più eventuale quota di partenza.

**Categorie obbligatorie per ogni giornata di gara:**

Non sono previste categorie obbligatorie

**Categorie facoltative per ogni giornata di gara:**

- Categorie riservate ai tesserati in possesso di patente A



- Categorie qualificanti riservate ai tesserati in possesso di patente B e B qualificato
- Categorie riservate ai tesserati in possesso di patente di 1° grado, 1° grado qualificato e 2° grado
- Categorie qualificanti per i passaggi di grado programmate secondo l'art. 5.8.1.
- è facoltativa la programmazione di una categoria Gran Premio di altezza massima cm 135
- Categorie riservate pony
- Categorie riservate ai cavalli giovani (4,5,6 e 7 anni)

Il numero di categorie programmabili è libero

#### **4.1.5.4 Caratteristiche Tecniche Concorso Nazionale a 2, 3, 4, 5 e 6 STELLE**

**Calendario:** L'inserimento in calendario dei concorsi nazionali da 2 stelle e superiori è di competenza della Federazione Centrale. In sede di inserimento dei concorsi nel calendario Nazionale deve essere obbligatoriamente specificato l'importo del montepremi totale del concorso. E' consentito il cambiamento di montepremi nell'ambito di una stessa formula fino a 50 giorni prima dalla data di inizio del concorso, dopo tale termine non potrà essere più variato. Per le quote di inserimento, spostamento di data, cambi di formula, variazione di montepremi si rimanda alla circolare relativa al Regolamento Calendario Nazionale Salto Ostacoli.

**Programmi:** L'approvazione dei programmi dei concorsi è di competenza dei Comitati Regionali. Il programma dovrà essere presentato per l'approvazione al Comitato Regionale tassativamente non oltre 50 giorni dalla data di inizio della manifestazione e dovrà essere trasmesso dal Comitato Regionale stesso entro 40 giorni per e-mail alla Federazione centrale per la pubblicazione sul sito federale.

**Monte Premi** obbligatorio nella seguenti misure:

##### **2 STELLE**

- A (3 giorni): minimo € 12.000 max € 17.999
- B (2 giorni): minimo € 8.000 max € 11.999
- C (1 giorni): minimo € 4.000 max € 5.999

##### **3 STELLE**

- A (3 giorni): minimo € 18.000 max € 25.000
- B (2 giorni): minimo € 12.000 max € 16.666
- C (1 giorni): minimo € 6.000 max € 8.333

##### **4 STELLE**

- A (3 giorni): minimo € 25.001 max € 35.000
- B (2 giorni): minimo € 16.667 max € 23.333
- C (1 giorni): minimo € 8.334 max € 11.666

##### **5 STELLE**



- A (3 giorni): minimo € 35.001 max € 45.000
- B (2 giorni): minimo € 23.334 max € 30.000
- C (1 giorno): minimo € 11.667 max € 15.000

#### **6 STELLE**

- A (3 giorni): minimo € 45.001 max →
- B (2 giorni): minimo € 30.001 max →
- C (1 giorno): minimo € 15.001 max →

**Modalità di pagamento** delle iscrizioni: quota base di iscrizione forfetaria, eventuale quota di partenza a percorso.

**Categorie** obbligatorie per ogni giornata di gara:

- 1 categoria riservata ai Cavalli di 4 anni – obbligatoria dal 1° marzo, non programmabile nei primi due mesi dell'anno
- 1 categoria riservata ai Cavalli di 5 anni
- 1 categoria riservata ai Cavalli di 6 anni
- 1 categoria riservata ai Cavalli di 7 anni
- in ogni giornata di gara dovranno essere programmate categorie che consentano la partecipazione a cavalieri con patente di 1° grado, 1° grado qualificato e 2° grado .
- per la programmazione obbligatoria delle categorie qualificanti vedi art. 5.8.1

E' obbligatoria la programmazione di una categoria denominata Gran Premio nei concorsi da 3 stelle e superiori (2 stelle facoltativo)

**Categorie facoltative per ogni giornata di gara:**

- Categorie riservate Brevetti non valide per il passaggio di grado, senza limitazioni nel numero di categorie programmabili né nel numero di binomi partecipanti.
- Due categorie per giornata di concorso riservate Pony.

Il numero di categorie programmabili è libero

#### **4.1.6 Concorsi Internazionali**

Sono quelli che comprendono una o più prove aperte a concorrenti esteri; per essi vige il Regolamento F.E.I. e F.I.S.E. cui si rimanda.

Non è consentita l'organizzazione di 2 concorsi internazionali in contemporanea nello stesso impianto, salvo quanto previsto dall'art. 6.4 e 6.5 per i concorsi riservati.

Non è consentita l'organizzazione di un concorso internazionale ed uno nazionale, nello stesso impianto, salvo quanto previsto dall'art. 6.4 e 6.5

Per quanto concerne la partecipazione dei concorrenti italiani a tali concorsi, la relativa richiesta deve essere avanzata alla FISE per il preventivo assenso salvo che per i concorsi CSI\* per i quali l'iscrizione deve essere fatta dall'interessato direttamente al Comitato Organizzatore senza necessità di autorizzazione FISE. Salvo restando quanto sopra, un concorrente junior, dall'anno del compimento del 16° anno, per partecipare a categorie non a lui



riservate (categorie per seniores) deve comunque essere autorizzato dalla FISE.

**Partecipazione Juniores:** Uno Junior può prendere parte a concorsi internazionali non riservati alla sua qualifica dall'anno del compimento del 16° anno con l'espresso permesso della FN, ma nello stesso concorso non può partecipare a categorie Open e riservate alla sua qualifica. Nei CSI non riservati alla sua qualifica, può prendere parte a Gran Premi solo dal compimento del 18° anno salvo che negli CSI \* e CSI\*\* dove può prendervi parte al compimento del 16° anno d'età.

**Partecipazione Cavalieri di 1° grado e 1° grado qualificato:** Nei CSI\* e nei CSI\*\* il cavaliere in possesso della Patente di 1° grado può partecipare a categorie fino ad mt.1.25 riservate e non, mentre il cavaliere in possesso della Patente di 1° grado Qualificato può partecipare a categorie fino ad mt. 1.35 riservate e non.

Nei CSI \*\*\* e superiori può partecipare solo a categorie riservate (Junior – Young Rider – Ladies – Veterani – Pony – Children ecc.. ad esclusione delle categorie riservate ai cavalli giovani) fino ad mt. 1, 25 per il 1° grado e fino a mt.1,35 per il 1° grado qualificato.

I cavalli per partecipare a tali concorsi devono essere in possesso del passaporto internazionale rilasciato dalla FEI salvo che per i concorsi **CSI \* e CSI\*\***, in cui i cavalli montati da cavalieri italiani o da cavalieri stranieri con autorizzazione a montare rilasciata dalla FISE e che dichiarino di montare nel concorso in rappresentanza dell'Italia, possono partecipare anche con il libretto segnaletico FISE/UNIRE.

La partecipazione ai concorsi internazionali è consentita a cavalieri in possesso dell'autorizzazione a montare di 1° grado o superiore

I concorsi internazionali, per quanto riguarda l'inserimento in calendario nazionale, eventuali spostamenti e/o annullamenti, seguono la normativa FISE riguardante il calendario internazionale e la normativa FEI

## 4.2 Norma comune a tutti i concorsi

---

Per tutti i concorsi contemplati nella presente regolamentazione, esclusi i Sociali, dovrà essere corrisposta alla FISE, per esigenze istituzionali, una percentuale sull'ammontare delle quote di iscrizione, sulle quote di partenza dei cavalli e altre quote di iscrizioni dovute a vari titoli (es: quota di iscrizione a Trofei), da consegnarsi al Presidente di Giuria alla fine della manifestazione. Tale percentuale è deliberata dal Consiglio Federale.

Al fine del computo della percentuale di spettanza FISE devono essere considerati anche i percorsi "fuori classifica" e comunque tutti i percorsi dei binomi inseriti nell'ordine di partenza indipendentemente dalla loro effettiva partecipazione alla gara.



La F.I.S.E. si riserva di non autorizzare l'inserimento in calendario e/o l'approvazione del programma di una manifestazione se non ha ottenuto, nel modo che crederà opportuno, le garanzie necessarie ad assicurare, sotto ogni aspetto, il regolare svolgimento della manifestazione stessa.

Qualora in un impianto sia stata organizzata una manifestazione il cui Comitato Organizzatore sia risultato insolvente, l'anno successivo, anche se il Comitato Organizzatore è cambiato, ma l'impianto è lo stesso, la FISE si riserva comunque, di autorizzare l'inserimento in calendario e/o l'approvazione del programma della manifestazione stessa.

---

## 5 – CATEGORIE PER I CONCORSI DI SALTO OSTACOLI

Le categorie previste sono le seguenti:

### Addestrative e Categorie Riservate

categoria	Limitazione patenti	H.max
<b>A100</b>	B – B Qualificato – 1° grado – 1° grado Qualificato – 2° grado	1.00
<b>A105</b>	B – B Qualificato – 1° grado – 1° grado Qualificato – 2° grado	1.05
<b>A110</b>	B – B Qualificato – 1° grado – 1° grado Qualificato – 2° grado	1.10
<b>A115</b>	B Qualificato – 1° grado – 1° grado Qualificato – 2° grado	1.15
<b>A120</b>	1° grado – 1° grado Qualificato – 2° grado	1.20
<b>A125</b>	1° grado – 1° grado Qualificato – 2° grado	1.25
<b>A130</b>	1° grado Qualificato – 2° grado	1.30
<b>A135</b>	1° grado Qualificato – 2° grado	1.35
<b>A140</b>	2° grado	1.40
<b>A145</b>	2° grado	1.45
<b>B80</b>	A da 6 mesi – B con pony	0.80
<b>B100</b>	B – B Qualificato	1.00
<b>B110</b>	B – B Qualificato	1.10
<b>E100</b>	B – B Qualificato	1.00
<b>E105</b>	B – B Qualificato	1.05
<b>E110</b>	B – B Qualificato	1.10
<b>E115</b>	1° grado – 1° grado Qualificato - 2° grado	1.15
<b>Ris. 4 anni</b>	B Seniores Qual. – 1° grado – 1° grado Qualificato – 2° grado	Art. 5.4
<b>Ris. 5 anni</b>	B Qual. - 1° grado – 1° grado Qualificato – 2° grado	Art. 5.5
<b>Ris. 6 anni</b>	1° grado – 1° grado Qualificato – 2° grado	Art. 5.6
<b>Ris. 7 anni</b>	1° grado Qualificato – 2° grado	Art. 5.7





## Categorie Comuni

categoria	Formula	partecipazione	H.max
<b>C115</b>	libera programmazione escluse a punti e a difficoltà progressive	1° grado e Brevetto qualificato	1.15
<b>C120</b>	libera programmazione escluse a punti e a difficoltà progressive	1° grado e 1° grado Qual., 2° grado Junior (con Pony)	1.20
<b>C 125</b>	libera programmazione escluse a punti e a difficoltà progressive	1° grado, 1° grado Qual., 2° grado Junior	1.25
<b>C130</b>	libera programmazione	1° grado Qual., 2° grado **	1.30
<b>C135</b>	libera programmazione	1° grado Qual. - 2° grado	1.35
<b>C140</b>	libera programmazione	2° grado	1.40
<b>C145</b>	libera programmazione	2° grado	1.45
<b>C150</b>	libera programmazione	2° grado	1.50
<b>C160</b>	libera programmazione	2° grado	1.60

\*\* con l'esclusione dei primi 300 binomi seniores della Computer List Ufficiale riferita al 15 del mese precedente lo svolgimento del concorso e pubblicata sul sito della federazione.

Potranno essere programmate delle categorie riservate Pony (BP, EP) secondo il Regolamento Pony in vigore.(art.4.5.1.2)

### 5.1 Percorsi Addestrativi

---

Possono essere programmati in qualunque tipo di concorso, fermo restando il numero massimo di percorsi e/o cavalli ammissibili.

Per lo svolgimento di tali percorsi è obbligatorio il Servizio di assistenza medica (Ambulanza e Medico) e Veterinaria; deve essere garantita, inoltre, la reperibilità del Maniscalco.

Categoria	Altezza
A100	1.00
A105	1.05
A110	1.10
A115	1.15
A120	1.20
A125	1.25
A130	1.30
A 135	1.35
A140	1.40
A 145	1.45



**Tassa di Iscrizione:** è quella prevista dalla tipologia del concorso. Qualora sia indetta una singola giornata di percorsi addestrativi non collegata ad alcun concorso, la tassa di iscrizione è fissata a € 10,00.

**Svolgimento:** In campo verranno predisposti da un minimo di 8 ad un massimo di 10 ostacoli compresa una combinazione. Al cavaliere viene concesso un tempo prefissato di 90” ed in tale lasso di tempo non è obbligato a saltare tutti gli ostacoli, ma solamente quelli che ritiene opportuno e non obbligatoriamente nell’ordine indicato dalla loro numerazione, con la possibilità, inoltre, di saltare lo stesso ostacolo più volte. Scaduto il tempo concesso, un suono della campana porrà termine alla prova di addestramento.

A seguito di caduta del cavallo il cavaliere potrà continuare a lavorare in piano senza saltare fino alla scadenza del tempo prefissato. La caduta del cavaliere non comporta limitazioni al proseguo del percorso di esercizio salvo specifico intervento del medico di servizio.

Non è prevista classifica né montepremi.

La tenuta del cavaliere dovrà essere quella regolamentare (tenuta di gara) art.3.4.

Nelle categorie A100, A105, A110 e A 115 i cavalieri partecipanti possono utilizzare, quale strumento ausiliario, solamente la martingala fissa.

Nelle categorie A120, A 125, A130, A 135, A140 e A145 i cavalieri partecipanti hanno facoltà di utilizzare la martingala fissa o le redini di ritorno.

Con riferimento ai cavalli di 4 e 5 anni si ribadisce quanto già esposto negli articoli 2.2.1. e 2.2.2. riguardo al divieto di saltare utilizzando le redini di ritorno.

#### **Limitazioni per i cavalieri:**

Cavalieri con Brevetto	A100 – A105 - A110
Cavalieri con Brevetto Qualificato	A100 – A105 - A110 – A115
Cavalieri con 1° grado	A100 – A105 - A110 - A115 – A120 – A125
Cavalieri con 1° grado Qualificato	A100 – A105 - A110 - A115 – A120 – A125 - A130 – A 135
Cavalieri con 2° grado	A100 – A105 - A110 - A115 – A120 – A125 - A130 – A 135 A140 - A145

#### **Limitazioni per i cavalli:**

Cavalli di 4 anni	A100
Cavalli di 5 anni	A100 – A105 - A110
Cavalli di 6 anni	A100 – A105 - A110 – A120
Cavalli di 7 anni	A100 – A105 - A110 – A120 – A125 – A130

Con riferimento ai cavalli giovani le addestrative non potranno comunque avere una altezza superiore a quella delle categorie cui fanno riferimento.

Non è possibile partecipare a più di due percorsi Addestrativi nella giornata con lo stesso cavallo.



## **5.2 Categorie riservate alla patenti A, B e B Qualificati**

---

Per la programmazione di tali categorie nei concorsi si fa riferimento all'art 4 e seguenti

Non possono essere dotate di premi in denaro.

### **B80**

Riservata a cavalieri in possesso da almeno 6 mesi della patente A che montano cavalli e cavalieri in possesso di patente B che montano pony.

categoria di precisione (PF n. 1 e 2) di 8 ostacoli h. 80 cm. senza combinazioni.

Velocità 300 m/m

### **B100**

Riservata a cavalieri in possesso di Patente B e B Qualificato

Categoria di precisione (n. 1 e 2 P.F.) h. 1.00 mt.

Perché le categorie siano considerate qualificanti debbono essere programmate formule di gara che prevedano un minimo di otto ostacoli anche nei percorsi a barrage.

Velocità 325 m/m

### **B110**

Riservata a cavalieri in possesso di Patente B e B Qualificato

Categoria di precisione (n. 1 e 2 P.F.) – barrage a tempo (n. 6 P.F.) – a fasi consecutive (n. 19 P.F.) h.1,10 mt.

Perché le categorie siano considerate qualificanti debbono essere programmate formule di gara che prevedano un minimo di 10 ostacoli anche nei percorsi a barrage. Nei percorsi a due fasi devono essere previsti un minimo di 8 ostacoli nella prima fase.

Velocità 350 m/m

## **5.3 Categorie di Equitazione**

---

Le seguenti categorie possono essere programmate in tutti i concorsi. Nell'approvazione dei programmi i Comitati Regionali di competenza dovranno verificare i seguenti requisiti:

per tutte le categorie di equitazione l'approvazione del programma deve essere subordinata alla riconosciuta idoneità del campo e del parco ostacoli che debbono essere tali da consentire nello svolgimento il rispetto della formula tecnica.

In particolare nei concorsi indoor non potranno essere autorizzate programmazioni di categorie di equitazione in maneggi che non siano proporzionati e con superfici agibili non inferiori a 1200 metri quadri.

In particolare le categorie E105, E110 (entrambe qualificanti) richiedono una attenta valutazione di idoneità dei campi. Si invitano i Comitati Regionali a non programmare più di un concorso, che sarà definito qualificante, comprendente le categorie in oggetto per giornata di gare in regione. Nella stessa giornata, nella regione, si potrà avere un concorso che programma una E105 ed un altro concorso che programma una E110.



In tutte le categorie di Equitazione esclusa la E115 non sono previsti premi in denaro.

Le categorie E115 possono essere programmate con monte premi (valgono le norme generali e le eccezioni previste dal Regolamento per quanto riguarda la suddivisione del monte premi). Non sono qualificanti per il passaggio di grado.

Per quanto riguarda la composizione delle Giurie e l'impiego dei Giudici si rinvia al Regolamento per le Categorie di Equitazione.

### **E100**

Riservata a cavalieri in possesso di Patente B e B Qualificato

Categoria di equitazione di 8 ostacoli h. 1.00 mt. tranne il numero 1

Caratteristiche tecniche. costruzione degli ostacoli invitante senza limitazioni di materiale (siepette - cancellini - muro - tavole), percorso elementare con tracciato lineare, una gabbia. Possono essere inseriti passaggi obbligati della larghezza di m.3.

Non è prevista una velocità, quindi non è previsto tempo massimo; tempo limite 3 minuti.

### **E105**

Riservata a cavalieri in possesso di Patente B e B Qualificato

Categoria di equitazione di 10 ostacoli h. 1.05 mt. tranne il numero 1.

Caratteristiche tecniche: costruzione degli ostacoli invitante senza limitazioni di materiale (siepette - cancellini - muro - tavole), percorso elementare, 1 linea a 5 tempi o a 4 tempi con obbligo di esecuzione, almeno una linea spezzata, 1 gabbia. Possono essere inseriti passaggi obbligati della larghezza di m.3.

Velocità 325m/m

### **E110**

Riservata a cavalieri in possesso di Patente B e B Qualificato

Categoria di equitazione di 10 ostacoli h. 1.10 mt. tranne il numero 1

Caratteristiche tecniche: costruzione degli ostacoli invitante senza limitazioni di materiale (siepette - cancellini - muro - tavole), 1 linea a 5 tempi o a 4 tempi con l'obbligo di esecuzione, almeno una linea spezzata, 2 gabbie o 1 doppia gabbia. Eventuale fosso artificiale di facile superamento.

Velocità 350m/m

### **E115**

Riservata a cavalieri con Autorizzazione a montare di 1°, 1° grado Qualificato o 2° grado

categoria di equitazione di 10 ostacoli h. 1.15 mt. tranne il numero 1.

Caratteristiche tecniche: costruzione degli ostacoli invitante senza limitazioni di materiale (siepette - cancellini - muro - tavole), 1 linea a 6 tempi e una a 4 tempi con l'obbligo di esecuzione, almeno una linea spezzata ed un ostacolo posto sulla linea trasversale, 1 gabbia e 1 doppia gabbia. Obbligatorio un fosso artificiale di facile superamento.

Velocità 350 m/m



## Norma Comune a tutte le categorie di Equitazione e Brevetti

E' fatto obbligo ai Direttori di Campo di attenersi alle entità previste nel Regolamento, per quanto riguarda altezze e relative larghezze degli ostacoli. Fatte salve le idonee condizioni dei campi di gara, almeno il 50% dei salti dovrà essere di entità massima.

Il controllo di tale prescrizione fa parte dei compiti del Presidenti di Giuria.

## 5.4 Categorie per Cavalli di 4 anni

Sono riservate ai cavalli di 4 anni.

Sono programmate nei Concorsi del Circuito Cavalli Giovani

Inoltre nel Circuito Sortivo la programmazione di tali categorie e' facoltativa nei concorsi ad 1 stella ed obbligatoria dal 1° marzo nei Concorsi da 2 stelle e superiori (non programmabili nei primi due mesi dell'anno).

Il Monte premi a carico dell'UNIRE è riservato ai cavalli italiani iscritti al libro genealogico dell'UNIRE.

Il Monte premi a carico del Comitato Organizzatore è facoltativo nei concorsi ad 1 stella obbligatorio nei concorsi da 2 stelle e superiori. (art. 10.4.2)

Da detto monte premi non è prevista alcuna percentuale destinata al cavallo italiano.

Esse sono aperte a cavalieri patentati

- B Qualificati Seniores
- 1° grado
- 1° grado Qualificato
- 2° grado.

In ciascuna categoria ogni cavaliere può montare un massimo di tre cavalli, con eccezione dei Circuiti Cavalli Giovani in cui non vi sono limitazioni.

Devono essere effettuate qualunque sia il numero dei cavalli dichiarati partenti.

PROGRAMMAZIONE			
	1° Giorno	2° Giorno	3° Giorno
A (3 gg)	A100	Categoria di precisione	Categoria di precisione
B (2 gg)	Categoria di precisione	Categoria di precisione	
C (1 g)	Categoria di precisione		

ENTITA' DEGLI OSTACOLI	
1° Periodo	Altezza Max 1.00 (eccetto il 1°)
2° Periodo	Max 1.00 (eccetto il n°1) con 4 salti singoli (no combinazioni) di 5 cm più alti.



### **Specifiche tecniche:**

- primo periodo velocità mt. 300 al minuto.
- secondo periodo mt. 325 al minuto.

Obbligatorio un fosso artificiale, se con verticale posizionato al centro oppure con passaggio di sentiero.

## **5.5 Categorie per Cavalli di 5 anni**

Sono riservate ai cavalli di 5 anni

Sono programmate nei Concorsi del Circuito Cavalli Giovani

Inoltre nel Circuito Sortivo la programmazione di tali categorie e' facoltativa nei concorsi ad 1 stella ed obbligatoria da 2 stelle e superiori.

Il Monte Premi a carico dell'UNIRE è riservato ai cavalli italiani iscritti al libro genealogico UNIRE.

Il Monte premi a carico del Comitato Organizzatore è facoltativo nei concorsi ad 1 stella obbligatorio nei concorsi da 2 stelle e superiori. (art. 10.4.2)

Da detto monte premi non è prevista alcuna percentuale destinata al cavallo italiano.

Sono aperte a cavalieri patentati

- B Qualificato Seniores
- 1° grado
- 1° grado Qualificato
- 2° grado.

In ciascuna categoria ogni cavaliere può montare un massimo di tre cavalli, con eccezione dei Circuiti Cavalli Giovani in cui non vi sono limitazioni.

Devono essere effettuate qualunque sia il numero dei cavalli dichiarati partenti.

<b>PROGRAMMAZIONE</b>			
	<b>1° GIORNO</b>	<b>2° GIORNO</b>	<b>3° GIORNO</b>
A (3 gg)	A110	Cat. di precisione (10 ost.)	Cat. di precisione (11/12 ost.)
B (2 gg)	Cat. di precisione (10 ost.)	Cat. di precisione (11/12 ost.)	
C (1 g)	Cat. di precisione (10 ost.)		



ENTITA' DEGLI OSTACOLI	
1° Periodo	Altezza Max 1.10 (eccetto il 1°)
2° Periodo	Max 1.10 (eccetto il n°1) con 4 salti singoli (no combinazioni) di 5 cm più alti.

#### **Specifiche tecniche:**

- primo periodo velocità mt. 325 al minuto.
- secondo periodo mt. 350 al minuto.

Eventuale riviera, se utilizzata solo artificiale e a fosso con barriera ad altezza di 60 cm e a non più di 80 cm dall'invito. La riviera potrà essere inserita solo a partire dal 2° periodo

Obbligatorio il nastro bianco o la stecca.

Larghezza max mt 2.50.

## **5.6 Categorie per Cavalli di 6 anni**

---

Sono riservate ai Cavalli di 6 anni

Sono programmate nei Concorsi del Circuito Cavalli Giovani

Inoltre nel Circuito Sortivo la programmazione di tali categorie e' facoltativa nei concorsi ad 1 stella ed obbligatoria nei Concorsi da 2 stelle e superiori.

Il monte premi a carico dell'UNIRE è riservato ai cavalli italiani iscritti al libro genealogico dell'UNIRE

Il Monte premi a carico del Comitato Organizzatore è facoltativo nei concorsi ad 1 stella obbligatorio nei concorsi da 2 stelle e superiori. (art. 10.4.2)

Da detto monte premi non è prevista alcuna percentuale destinata al cavallo italiano.

Sono aperte a cavalieri patentati di 1°G, 1° G Qualificato e 2° grado. In ciascuna categoria ogni cavaliere può montare un massimo di tre cavalli, con eccezione dei Circuiti Cavalli Giovani in cui non vi sono limitazioni.

Devono essere effettuate qualunque sia il numero dei cavalli dichiarati partenti



PROGRAMMAZIONE			
	1° Giorno	2° Giorno	3° Giorno
A (3 gg)	A120	categoria di precisione (11/12 ostacoli)	Categoria speciale a fasi consecutive (P.F. 18 bis) *
B (2 gg)	categoria di precisione (11/12 ostacoli)	Categoria speciale a fasi consecutive (P.F. 18 bis) *	
C (1 g)	Categoria speciale a fasi consecutive (P.F. 18 bis) *		

\* dal 2° periodo, se il concorso si svolge su due campi, la categoria speciale a fasi consecutive (PF 18 bis) dovrà essere programmata di precisione a barrage (PF 2) . Le velocità saranno quelle indicate per il 2° periodo: 350 m/m percorso base o prima fase, 350 m/m barrage o seconda fase.

ENTITA' DEGLI OSTACOLI	
1° Periodo	Max 1.20 eccetto il n°1
2° Periodo	Max 1.20 eccetto il n°1 con 4 salti singoli (no combinazioni) di 5 cm più alti.

### Specifiche tecniche:

Riviera, obbligatoria almeno in una giornata, di larghezza max di mt. 3 solo artificiale e a fosso con barriera ad altezza di 70 cm. e a non più di 90 cm dall'invito. Obbligatorio il nastro bianco o la stecca.

- primo periodo velocità mt. 350 al minuto sia il percorso base, che la seconda fase
- secondo periodo mt. 350 al minuto sia il percorso base che per la seconda fase o il barrage

## 5.7 Categorie per Cavalli di 7 anni

Sono riservate ai i Cavalli di 7 anni

Sono programmate nei Concorsi del Circuito Cavalli Giovani

Inoltre nel Circuito Sortivo la programmazione di tali categorie e' facoltativa nei concorsi ad 1 stella ed obbligatoria nei Concorsi da 2 stelle e superiori

Il monte premi a carico dell'UNIRE è riservato ai cavalli italiani iscritti al libro genealogico dell'UNIRE

Il Monte premi a carico del Comitato Organizzatore è facoltativo nei concorsi ad 1 stella obbligatorio nei concorsi da 2 stelle e superiori. (art. 10.4.2)





Da detto monte premi non è prevista alcuna percentuale destinata al cavallo italiano.

Sono aperte a cavalieri patentati di 1° G Qualificato e 2° grado. In ciascuna categoria ogni cavaliere può montare un massimo di tre cavalli, con eccezione dei Circuiti Cavalli Giovani in cui non vi sono limitazioni.

Devono essere effettuate qualunque sia il numero dei cavalli dichiarati partenti.

PROGRAMMAZIONE			
	1° Giorno	2° Giorno	3° Giorno
A (3 gg)	A130	categoria a tempo tab. A (11/12 ostacoli)	categoria a fasi consecutive speciale (P.F. 20 bis)*
B (2 gg)	categoria a tempo tab. A (11/12 ostacoli)	categoria a fasi consecutive speciale (P.F. 20 bis)*	
C (1 g)	categoria a fasi consecutive speciale (P.F. 20 bis)*		

\* dal secondo periodo, se il concorso si svolge su due campi, la categoria a fasi consecutive speciale (PF 20 bis) dovrà essere programmata come categoria mista (PF 7). Le velocità saranno quelle indicate per il 2° periodo: 375 m/m sia percorso base o prima fase, che barrage o seconda fase.

ENTITA' DEGLI OSTACOLI	
1° Periodo	Max 1.30 eccetto il n°1
2° Periodo	Max 1.30 eccetto il n°1 con 4 salti singoli (no combinazioni) di 5 cm più alti.

### Specifiche tecniche:

Riviera, obbligatoria almeno in una giornata, di larghezza max di mt. 3,50

- primo periodo mt. 350 al minuto il percorso base, mt. 375 al minuto per la seconda fase
- secondo periodo mt. 350 al minuto per la categoria a tempo – tab. A, e mt 375 al minuto, sia il percorso base che la seconda fase se programmata a fasi consecutive (PF 20 bis), sia per il percorso base che il barrage se programmata come categoria mista.



## 5.8 Categorie Comuni

---

### **C115**

Entità degli ostacoli: altezza max mt.1.15 (eccetto il numero 1).

Eventuale riviera di larghezza massima di mt. 2.50 Se utilizzata, solo artificiale e a fosso con barriera ad altezza di 60 cm e a non più di cm 80 dall'invito. Obbligatorio il nastro bianco o la stecca. Fosso se utilizzato solo artificiale.

Partecipazione: sono categorie riservate ai cavalieri con Brevetto Qualificato e 1° grado.

Programmazione : non possono essere programmate come categorie a punti o a difficoltà progressive (n. 22/23/26 P.F.)

### **C120**

Entità degli ostacoli: altezza max mt.1.20 (eccetto il numero 1).

Eventuale riviera di larghezza massima di mt. 3.00. Se utilizzata, solo artificiale e a fosso con barriera ad altezza di 70 cm e a non più di cm 90 dall'invito. Obbligatorio il nastro bianco o la stecca. Se la categoria è programmata "Qualificante", a discrezione del Direttore di Campo, può essere costruita a "riviera".

Partecipazione: sono categorie riservate ai cavalieri di 1° grado, 1° grado Qualificato e 2° grado junior se montano Pony.

Programmazione : non possono essere programmate come categorie a punti o a difficoltà progressive (n. 22/23/26 P.F.)

La categoria C 120 può essere qualificante se rispetta le caratteristiche specificate all'art. 5.8.1.

### **C125**

Entità degli ostacoli: altezza max mt.1.25 (eccetto il numero 1).

Eventuale riviera di larghezza massima di mt. 3.20. Se utilizzata solo artificiale e a fosso con barriera ad altezza di 70 cm e non più lontana di cm 90 dall'invito. Obbligatorio il nastro bianco o la stecca. Se la categoria è programmata "Qualificante", a discrezione del Direttore di Campo, può essere costruita a "riviera".

Partecipazione: sono categorie riservate ai cavalieri con patente di 1° grado, 1° grado Qualificato e 2° grado juniores.

Programmazione : non possono essere programmate come categorie a punti o a difficoltà progressive (n. 22/23/26 P.F.)

La categoria C125 può essere qualificante se rispetta le caratteristiche specificate all'art 5.8.1.

### **C130**

Entità degli ostacoli: altezza max mt.1.30 (eccetto il numero 1).

Eventuale riviera di larghezza massima di mt. 3.50.



Partecipazione: sono categorie riservate ai cavalieri con patente di 1° grado Qualificato e 2° grado.(con l'esclusione dei primi 300 binomi seniores della Computer List Ufficiale riferita al 15 del mese precedente lo svolgimento del concorso e pubblicata sul sito della federazione)

La categoria C130 può essere qualificante se rispetta le caratteristiche specificate all'art. 5.8.1.

### **C135**

Entità degli ostacoli: altezza max mt.1.35 (eccetto il numero 1).

Eventuale riviera di larghezza massima di mt. 3.70

Partecipazione riservata ai cavalieri patentati di 1° grado Qualificato e 2° grado.

La categoria C135 può essere qualificante se rispetta le caratteristiche specificate all'art. 5.8.1

### **C140**

Entità degli ostacoli: altezza max mt. 1.40 (eccetto il numero 1)

Eventuale riviera di larghezza massima di mt. 3.90

Partecipazione: riservata 2° grado

### **C145**

Entità degli ostacoli: altezza max mt. 1.45 (eccetto il numero 1)

Eventuale riviera di larghezza massima di mt. 4.00

Partecipazione: riservata 2° grado

### **C150**

Entità degli ostacoli: altezza max mt. 1.50 (eccetto il numero 1)

Eventuale riviera di larghezza massima di mt. 4.30

Partecipazione: riservata 2° grado

### **C160**

Entità degli ostacoli: altezza max mt. 1.60 (eccetto il numero 1)

Eventuale riviera di larghezza massima di mt. 4.50

Partecipazione: riservata 2° grado

## **GRAN PREMIO**

La programmazione del Gran Premio è facoltativa nei concorsi da 1 o 2 stelle ed obbligatoria nelle altre formule. Dovrà essere definita "Gran Premio" la categoria con maggiore entità tecnica e maggiore dotazione economica del concorso.

Qualora venga programmato un Gran Premio sono obbligatorie le seguenti altezze:

1 stella	2 stelle	3 stelle	4 stelle	5 e 6 stelle
(facoltativo)		(obbligatorio)		
Max C135	C135 o C140	C140	C145	C150 o C160



## **Note Generali relative alle Categorie Comuni**

La categoria di maggiore entità programmata nel concorso (a partire dalla categoria C 140 in su) dovrà avere un minimo di 10/12 ostacoli – obbligatoria una gabbia ed una doppia gabbia, tre gabbie o una tripla - obbligatorio almeno uno ostacolo a riviera o fosso.

Nei concorsi indoor non sussiste l'obbligatorietà della riviera.

La larghezza massima degli ostacoli per ciascuna categoria non potrà superare i cm 20 dell'altezza massima prevista fatta eccezione per la "triplice" che potrà essere superiore.

Le limitazioni riguardanti le altezze di ostacoli devono intendersi sempre riferite al percorso base.

E' fatto obbligo ai Direttori di Campo di attenersi alle entità previste nel Regolamento, per quanto riguarda altezze e relative larghezze degli ostacoli. Fatte salve le idonee condizioni dei campi di gara, almeno il 50% dei salti dovrà essere di entità massima.

Il controllo di tale prescrizione fa parte dei compiti del Presidenti di Giuria.

### **5.8.1 - Categorie Qualificanti**

Le categorie C120/C125, C130/C135 per essere qualificanti ai fini del passaggio dal 1° grado al 1° grado qualificato e dal 1° grado qualificato al 2° grado, devono essere dotate di premi in denaro secondo i parametri dei minimi previsti. In deroga a quanto sopra possono essere programmate anche senza premi in denaro se inserite nell'ambito di un Circuito Didattico Regionale.

Dovranno comunque corrispondere alle seguenti specifiche tecniche:

- Numero ostacoli 10/12
- Riviera fissa (utilizzabile solo nelle C 130 e C135) e/o artificiale obbligatoria outdoor, facoltativa indoor (Può essere costruita indistintamente a riviera o a fosso).
- Fosso artificiale con acqua, obbligatorio sia outdoor che indoor.
- Combinazione obbligatoria – se una, deve essere la doppia gabbia, con almeno un elemento a largo.
- Monte premi come da art. 10.4.1.
- Programmazione Prontuario FISE n° 6 – 7 – 8 – 11 – 12

Nell'avant-programma dovrà esser riportata la dicitura "Categorie Qualificanti".

La programmazione delle categorie qualificanti è facoltativa nei concorsi ad 1 stella ed obbligatoria nei concorsi a 2 stelle e superiori

Qualora prevista, in ogni concorso dovrà essere programmata una sola categoria qualificante per singola altezza (una sola C120 qualificante, una sola C125 qualificante ecc.. in tutto il Concorso) e dovranno essere effettuate in sequenza crescente.



In ogni giornata di gara potrà essere programmata una sola categoria qualificante per ogni livello di passaggio di patente

#### Concorso di tipo A

- Qualificanti per il passaggio al 1° grado Q = 2° giorno C120 – 3° giorno C125
  - Qualificanti per il passaggio al 2° grado = 2° giorno C130 – 3° giorno C135
- Nota: è consigliata l'effettuazione delle categorie qualificanti in 2° e 3° giornata. Non è comunque preclusa la possibilità di effettuazione delle stesse in 1° e 2° o 1° e 3°.

#### Concorso di tipo B

- Qualificanti per il passaggio al 1° grado Q = 1° giorno C120 – 2° giorno C125
- Qualificanti per il passaggio al 2° grado = 1° giorno C130 – 2° giorno C135

#### Concorso di tipo C

- Qualificanti per il passaggio al 1° grado Q = C120 o C125
- Qualificanti per il passaggio al 2° grado = C130 o C135



## Punteggi per il passaggio di grado

### Categorie C 120 / C130

Penalità	Punti 1° percorso (o 2° percorso**)	Punti 2° percorso*
0	12	8
Da 1 a 4	6	4

\* Barrage o 2° manche

\*\* se svolto secondo le caratteristiche richieste dal regolamento per il percorso base (es. categoria a 2 percorsi)

### Categorie C 125 / C135

Penalità	Punti 1° percorso (o 2° percorso**)	Punti 2° percorso*
0	18	12
Da 1 a 4	9	6

\* Barrage o 2° manche

\*\* se svolto secondo le caratteristiche richieste dal regolamento per il percorso base (es. categoria a 2 percorsi)

Esempio: cat. C125 mista – primo percorso penalità 0 = punti 18  
Barrage penalità 4 = punti 6 Totale punti conseguiti = 24

Cat. C125 a 2 manches – 1° manche penalità 4 = punti 9 – 2° manche penalità 0 = punti 12 Totale punti conseguiti = 21

Per il passaggio di patente almeno il 50% dei punti necessari, dovrà essere conseguito nella categoria più alta.

**Passaggio dal 1° grado al 1° grado qualificato: Punti necessari 100**

I percorsi netti conseguiti nelle categorie C125 qualificanti nel periodo 1 gennaio 2006/14 maggio 2006, nonché quelli conseguiti in categorie a mt. 1.30 nel periodo 15 maggio 2004/31 dicembre 2005, saranno omologati assegnando 20 punti per ogni percorso netto.

**Passaggio dal 1° grado qualificato al 2° grado: Punti necessari 150**

I percorsi netti conseguiti nelle categorie C130 e C 135 qualificanti nel periodo 1 gennaio 2006/14 maggio 2006, nonché quelli conseguiti in categorie a mt. 1.30 e 1.35 nel periodo 1 gennaio 2005/31 dicembre 2005, saranno omologati assegnando rispettivamente 12 punti per i percorsi netti a mt. 1.30 e 18 per i percorsi netti a mt. 1.35.

### Norma comune

Per il passaggio di patente, oltre alle categorie qualificanti, come previsto dal presente Regolamento, sono considerate assimilabili le categorie open e/o riservate dei concorsi internazionali (programmati in Italia o all'Estero), le singole prove dei Campionati Italiani, la Coppa del Presidente, la Coppa delle Regioni under 21 di Verona, di analoga entità (120/125/130/135) purché programmate a barrage, mista, 2 manche, 2 percorsi, indipendentemente dall'entità del monte premi loro rapportato.

Possono essere indicate anche come categorie "Qualificanti" quelle che, mantenendo i requisiti sopra evidenziati, vengono indicate come tali dalla F.I.S.E. in particolari manifestazioni di interesse Federale.



E' data facoltà al Comitato Organizzatore programmare delle categorie a partecipazione limitata come segue:

### **5.9 Categorie Children**

---

Programmazione facoltativa, qualora previste possono essere C115 programmate come categorie di precisione, a tempo tab. A, barrage, fasi consecutive, miste, a due manches, a due percorsi.

### **5.9 Categorie Juniores**

---

Programmazione facoltativa, qualora previste possono essere C115-C120-C125-C130-C135-C140 programmate come categorie di precisione, a tempo tab. A o C, barrage, fasi consecutive, miste, a due manches, a due percorsi.

### **5.10 Categorie Young Riders**

---

Programmazione facoltativa, qualora previste possono essere C115-C120-C125-C130-C135-C140-C145 programmate come categorie di precisione, a tempo tab. A o C, barrage, fasi consecutive, miste, a due manches a due percorsi.

Nella predisposizione degli avant-programmi i Comitati Organizzatori possono riservare categorie con la doppia dizione "Riservate Juniores e Young Riders" – "Riservate Children e Juniores".

### **5.11 Categorie per Amazzoni**

---

Nei Concorsi possono essere programmate categorie riservate ad amazzoni con o senza dotazione di premi in denaro.

L'articolazione di tali categorie deve essere, di volta in volta, concordata preventivamente con la F.I.S.E. in sede di programmazione.

### **5.12 Categorie per cavalieri appartenenti a Forze Armate, Forze di Polizia e assimilati**

---

Nei Concorsi possono essere programmate categorie riservate a cavalieri appartenenti alle Forze Armate, Forze di Polizia e assimilati con o senza dotazione di premi in denaro.

L'articolazione di tali categorie deve essere, di volta in volta, concordata preventivamente con la F.I.S.E. in sede di programmazione.

### **5.13 Categorie di Potenza**

---

Ad esse possono prendere parte i cavalieri seniores, young riders e juniores con Patente di 2° grado. Per particolari esigenze della manifestazione, è possibile autorizzare, in deroga, categorie di Potenza aperte ai cavalieri di 1° grado Qualificato Seniores.

Sono limitate a cavalli di 8 anni ed oltre.

### **5.14 Categorie di Elevazione e di Estensione**

---

Ad esse possono prendere parte i cavalieri seniores, young riders e juniores (che abbiano compiuto già il 18 anno di età) con Patente di 2° grado.



Sono limitate a cavalli di 8 anni ed oltre.

## **5.15 Categorie delle 6 Barriere**

Ad esse possono prendere parte i cavalieri seniores young riders e juniores con Patente di 2° grado.

Sono limitate a cavalli di 8 anni ed oltre.

In campi chiusi od in quelli all'aperto di dimensioni particolarmente ristrette, dette categorie possono essere articolate su cinque anziché sei barriere.

Per particolari esigenze della manifestazione, è possibile autorizzare, in deroga, categorie delle Sei Barriere aperte ai cavalieri di 1° grado Qualificatog Seniores, Young Riders e Juniores.

## **5.16 Norme Generali comuni a tutte le Categorie**

Una categoria potrà essere effettuata solo con almeno 5 cavalli dichiarati partenti salvo le deroghe previste per le categorie riservate ai cavalieri muniti di Patente A e B, cavalli di 4, 5, 6 e 7 anni e riservate Juniores e Young Riders.

In caso di categoria a coppie od a squadre, la categoria stessa, per essere effettuata, deve riunire almeno cinque gruppi dichiarati partenti.

### **5.16.1 Modificazione**

Per nessun motivo una categoria, dopo il suo inizio, può essere modificata nelle sue condizioni programmatiche, nel tracciato, negli ostacoli, nella distanza e relativi tempi (massimo e limite), salvo quanto previsto al successivo art. 5.16.2. Tuttavia, nelle categorie che prevedono un secondo percorso, qualora condizioni atmosferiche sfavorevoli rendessero il terreno pressoché impraticabile, le dimensioni di alcuni ostacoli possono essere ridotte. Tale modifica al percorso può essere apportata soltanto prima dell'entrata in campo del primo concorrente del secondo percorso.

L'accertamento delle circostanze eccezionali e la conseguente decisione sono di esclusiva competenza del Presidente di Giuria, sentito il parere del Direttore di Campo e del Rappresentante dei Cavalieri.

### **5.16.2 Interruzione**

Qualora per esigenze organizzative sia prestabilita l'interruzione di una categoria, la Giuria non deve indicare l'ora alla quale si inizierà l'interruzione ma deve indicare, con almeno mezz'ora di anticipo, il numero di testiera dell'ultimo concorrente partente prima dell'interruzione.

In caso di situazioni tecniche particolari, la Giuria può decidere che il percorso dei concorrenti (dopo che sia stata raggiunta la copertura dei premi previsti), venga interrotto nel momento in cui sia superata la penalizzazione che lo esclude dai premi stessi.

Qualora una causa di forza maggiore costringesse ad interrompere una categoria, essa dovrà essere ripresa esattamente dal punto in cui è stata interrotta e possibilmente con le stesse caratteristiche della gara interrotta.

Nel caso, però, di assoluta impossibilità alla ripresa di cui sopra, la categoria, qualunque sia il numero dei cavalli già partiti, deve considerarsi non svolta e per essa si applicano le norme previste al successivo paragrafo.





L'accertamento della causa di forza maggiore per l'interruzione, così come quello dell'assoluta impossibilità di ripresa, della categoria e le conseguenti decisioni sono di esclusiva competenza del Presidente di Giuria, sentito il Comitato Organizzatore e il Direttore di Campo e del Rappresentante dei Cavalieri.

### ***5.16.3 Impossibilità di effettuazione di categorie***

Qualora una categoria dovesse essere soppressa per mancanza del numero minimo prescritto di 5 cavalli dichiarati partenti (ad eccezioni delle categorie di cui all'art. 5.16), i cavalli in essa iscritti saranno ammessi a disputare altra categoria della giornata.

In questo caso i cavalli, provenienti da categorie soppresse, partiranno in aggiunta a quelli eventualmente già iscritti nella categoria dove saranno ammessi e in tutti i casi per ultimi poiché l'entità degli ostacoli sarà quella originariamente prevista per la categoria soppressa.

#### **Da Categoria alta a categoria bassa entrambe dotate di monte premi**

Classifica unica, la dotazione della categoria soppressa, sarà destinata per il 50% ad aumentare l'originario monte premi della categoria in cui potranno partecipare i cavalli della categoria non disputata, e il restante 50%, da restituire al Comitato Organizzatore.

#### **Da Categoria bassa a categoria alta entrambe dotate di monte premi**

Classifica separata, ai cavalieri facenti parte della classifica relativa alla categoria soppressa sarà destinato il 40% del montepremi della categoria stessa mentre il restante 60% verrà reincamerato dal Comitato Organizzatore.

#### **Categorie una con montepremi ed una senza montepremi**

Qualora una delle categorie (sia quella soppressa o quella dove i concorrenti vengono immessi) fosse sprovvista di monte premi, dovranno essere redatte classifiche separate. Ai cavalieri facenti parte della classifica relativa alla categoria soppressa con montepremi sarà destinato il 40% del montepremi della categoria stessa mentre il restante 60% verrà reincamerato dal Comitato Organizzatore.

#### **Categorie entrambe senza montepremi**

Qualora entrambe le categorie siano sprovviste di montepremi, dovranno essere redatte classifiche uniche. I premi in oggetto andranno assegnati nella categoria in cui saranno ammessi i concorrenti della categoria soppressa.

Qualora più categorie venissero soppresse ed i cavalli immessi in una solamente, quanto sopra detto dovrà essere rispettato per ogni categoria soppressa.

Qualora una categoria di potenza, sei barriere, di estensione, di elevazione, o amazzone e militari dovesse essere soppressa per mancanza del numero minimo prescritto di 5 cavalli dichiarati partenti, la relativa dotazione dei premi verrà incamerata per intero dal Comitato Organizzatore ed ai concorrenti verranno restituite le quote di iscrizione.



La dotazione dei premi verrà incamerata per intero dal Comitato Organizzatore ed ai concorrenti verranno restituite le quote di iscrizione solamente nel caso in cui non fosse prevista una categoria alternativa ad altra che non raggiungesse il numero minimo di cavalli dichiarati partenti.

#### ***5.16.4 Rinvio di Categorie***

Qualora per cause di forza maggiore o per impraticabilità di campo, accertate dal Presidente di Giuria, sentito il parere del Direttore di Campo e del Rappresentante dei Cavalieri, una o più o tutte le categorie di una giornata del concorso non potessero essere effettuate, le categorie stesse dovranno essere recuperate con il medesimo programma nella giornata successiva alla prevista fine del concorso.

Nel caso di comprovata impossibilità da parte del Comitato Organizzatore di realizzare lo spostamento, le categorie che non si fossero potute effettuare verranno soppresse ed i relativi montepremi dovranno essere destinati per intero ad aumentare la dotazione delle categorie dei giorni successivi, lasciando facoltà ai Comitati Organizzatori di destinarli, ove possibile, alle categorie dello stesso tipo.

In entrambi i casi nessun rimborso delle quote di iscrizione sarà dovuto ai concorrenti.

Qualora fra le categorie da effettuarsi fosse compresa la categoria più dotata del concorso sarà data facoltà al Comitato Organizzatore di farla svolgere in sostituzione di altra categoria dello stesso tipo nel giorno ritenuto più idoneo.

I premi in oggetto andranno assegnati nella categoria in cui saranno ammessi i concorrenti della categoria soppressa.

Nel caso, infine, non potessero essere effettuate la o le categorie dell'ultima giornata del concorso, sia essa la giornata prevista in programma o quella prorogata, le categorie stesse verranno definitivamente soppresse ed i premi sono incamerati per intero dal Comitato Organizzatore ed ai concorrenti verranno restituite le relative quote di iscrizione.

## **6 - PROGRAMMAZIONE DEI CONCORSI DI SALTO OSTACOLI**

### **6.1 Norme Comuni**

Possono indire manifestazioni gli Enti affiliati alla F.I.S.E. oppure Enti o Comitati organizzatori o persone fisiche che diano il necessario affidamento tecnico e finanziario.

La F.I.S.E. ha il potere di negare il riconoscimento e l'approvazione del programma di una manifestazione se non ha ottenuto, nel modo che crederà opportuno, le garanzie necessarie ad assicurare, sotto ogni aspetto, il regolare svolgimento della manifestazione stessa.

Il riconoscimento e l'approvazione del programma di una manifestazione, da parte della F.I.S.E. o dei suoi Organi Regionali, è subordinato all'impegno dell'Organizzatore di attenersi alle prescrizioni dello Statuto Federale, del presente Regolamento nonché delle eventuali disposizioni integrative.

L'idoneità per gli impianti che non abbiano mai programmato manifestazioni agonistiche e che chiedano di organizzare concorsi è di competenza della FISE Centrale, sentito il Comitato Regionale di appartenenza.

In sede di esame dei programmi dei concorsi sottoposti dai Comitati Organizzatori per l'approvazione, la F.I.S.E. o il Comitato Regionale, si riserva il diritto di apportare agli stessi tutte le modifiche e le varianti che riterrà opportune per la migliore riuscita tecnica delle manifestazioni.

Qualora un concorso, di qualsiasi Categoria, non fosse organizzato da un Ente aggregato od affiliato, o comunque da un tesserato FISE, il Comitato Organizzatore dovrà comunicare, all'atto della richiesta di inserimento in calendario, un responsabile per il Comitato Organizzatore della manifestazione. Tale responsabile dovrà essere un tesserato FISE od un Ente aggregato o affiliato soggetto, quindi, agli interventi previsti dalla normativa federale.

L'inserimento in calendario dei concorsi nazionali è di competenza dei Comitati Regionali per i concorsi ad 1 stella e della Federazione Centrale per le altre manifestazioni. I Comitati Regionali dovranno trasmettere alla FISE, non appena completato, il proprio calendario regionale, segnalando in particolare i concorsi ad 1 stella con monte premi, che verrà pubblicato sul sito federale.

In sede di inserimento dei concorsi nel calendario Nazionale deve essere obbligatoriamente specificato l'importo del montepremi totale del concorso e i giorni stabiliti per l'effettuazione delle gare. E' consentito il cambiamento di montepremi nell'ambito di una stessa formula fino a 50 giorni prima dalla data di inizio del concorso, dopo tale termine non potrà essere più variato. Per le quote di inserimento, spostamento di data, cambi di formula, variazione di montepremi si rimanda alla circolare relativa al Calendario Nazionale Salto Ostacoli.

Gli eventuali premi in oggetto di qualsiasi valore messi in palio come Premi d'onore non vanno ad aumentare il monte premi complessivo del concorso con il conseguente cambio di formula.



L'approvazione dei programmi dei concorsi di qualsiasi formula, con l'eccezione dei concorsi di interesse federale, è di competenza dei Comitati Regionali.

Il programma dei concorsi dovrà essere presentato, debitamente vistato dal Direttore di Campo incaricato dal Comitato Organizzatore, per l'approvazione al Comitato Regionale tassativamente non oltre 50 giorni dalla data di inizio della manifestazione e dovrà essere trasmesso dal Comitato Regionale stesso entro 40 giorni per e mail alla Federazione centrale per la pubblicazione sul sito federale (con l'eccezione dei concorsi ad 1 stella senza monte premi).

I Comitati Organizzatori hanno l'obbligo di indicare sul programma del concorso:

- i giorni stabiliti per l'effettuazione delle gare
- il previsto ordine di svolgimento delle stesse
- il tipo di categorie
- la dotazione dei premi in denaro, sia complessiva che per ciascuna categoria (al lordo della ritenuta)
- eventuali premi d'onore
- eventuali premi in oggetto di rilevante valore
- il nome del Direttore di campo
- il nome del Responsabile della Segreteria del concorso
- la distanza chilometrica delle scuderie qualora le stesse non fossero ubicate nelle adiacenze del campo di gara
- natura e dimensioni del terreno del campo gara e del campo prova
- il numero massimo dei cavalli o percorsi ammessi relativamente a quanto esposto all'art. 7 a proposito degli impianti ritenuti tecnicamente idonei ad una maggiore ricettività.
- Evidenziare le categorie interessate con la dizione "Categorie Qualificanti"

Inoltre, nei termini stabiliti da ciascun Comitato Regionale, dovranno comunicare:

- il nome dello Show Director
- i nomi dei componenti la Giuria
- il nome dello speaker
- il nome dello Steward (dove previsto)
- il nome del Veterinario di Servizio
- il nome del Maniscalco

(non sono consentiti i doppi incarichi)

La Giuria può essere composta:

Concorsi ad una stella per concorsi fino a 120 percorsi almeno 2 Giudici più il Presidente di Giuria (almeno 1 deve essere Giudice Nazionale) oltre 120 percorsi almeno 3 Giudici più il Presidente di Giuria (almeno 1 deve essere Giudice Nazionale).

Concorsi a due stelle e superiori per concorsi fino a 200 percorsi almeno 3 Giudici più il Presidente di Giuria (almeno 2 devono essere Giudici Nazionali)

oltre 200 percorsi ameno 4 Giudici più il Presidente di Giuria (almeno 2 devono essere Giudici Nazionali).

Nel caso di Concorsi organizzati su due o più campi in contemporanea è necessario indicare nel Programma, per ogni campo, almeno 4 giudici (5 giudici se sono previsti ostacoli che richiedano un giudice in campo es. riviera) in aggiunta al Presidente di Giuria. Inoltre, nel caso di numero elevato di iscritti, il Presidente di Giuria avrà facoltà di designare tra i giudici presenti in concorso un assistente che lo coadiuvi nei compiti di sua spettanza.

In caso di utilizzo di due campi gara (e relativi campi prova) dovranno essere previsti adeguati servizi (un direttore di campo con tanti assistenti quanti sono i campi gara, segreteria di concorso con adeguata assistenza, una ambulanza per campo, ecc...).

Nel caso in cui si utilizzino tre o più campi dovranno essere previsti due direttori di campo e tanti assistenti quanti sono i campi gara, due segreterie, tre ambulanze ecc...

In tutti i concorsi, sotto la responsabilità del Presidente di Giuria, un Candidato Giudice può presiedere la categoria o essere Giudice alla riviera.

In tutti i concorsi è auspicabile la presenza di uno Steward.

Si ricorda l'obbligo dello Speaker e del Segretario di Giuria

Non c'è obbligo della presenza e della operatività di un servizio di cronometraggio per le categorie Brevetti, per le categorie a giudizio e per tutte le categorie programmate a precisione senza monte premi in denaro o premi in oggetto di rilevante valore.

Per i concorsi Promozionali vedi art. 4.1.2 del presente Regolamento.

Al programma inviato per la approvazione devono essere allegati i fax di accettazione dell'incarico da parte dei componenti della Giuria, del Direttore di Campo, della Segreteria e del Veterinario.

Nessun programma può essere pubblicizzato dall'Organizzatore prima della sua approvazione da parte degli Organi federali. Dopo l'avvenuta approvazione nessuna modifica potrà essere apportata al programma dall'Organizzatore.

Comunque qualsiasi eventuale modifica apportata, in casi del tutto eccezionali, dal Comitato Organizzatore dopo l'approvazione di rito deve essere nuovamente sottoposta a benestare.

E' ammesso, durante il concorso per particolari esigenze organizzative connesse alla migliore riuscita della manifestazione, variare il previsto ordine di svolgimento delle gare, dopo averne ottenuta l'approvazione dal Presidente della Giuria.

Sui programmi, sui manifesti e su ogni altra eventuale pubblicazione, dovrà essere indicato che la manifestazione è riconosciuta dalla F.I.S.E. o dai suoi Organi Regionali.

A tutela del totale rispetto delle norme di attuazione previste dal presente Regolamento, la Fise, a suo insindacabile giudizio, si riserva di chiedere le garanzie ritenute idonee ed indispensabili.

**Annullamento:** E' data facoltà ai Comitati Organizzatori di annullare, per sopraggiunte difficoltà organizzative, un concorso programmato, purché tale provvedimento sia preso non oltre **8** giorni dall'inizio del concorso. Dopo tale



termine verrà applicata una sanzione amministrativa la cui entità verrà stabilita annualmente dal Consiglio Federale. Il Comitato Organizzatore ha l'obbligo di comunicare tale annullamento, a mezzo telegramma, o fax o e-mail, alla F.I.S.E., al Comitato Regionale competente ed a tutti i cavalieri iscritti.

Nel caso non venissero rigorosamente rispettati tali termini comprovati con date certe, per sopraggiunte difficoltà organizzative, fatte salve le cause di forza maggiore, il Comitato Organizzatore dovrà versare le ammende previste dal Consiglio Federale

## **6.2 Durata**

Una manifestazione si intende iniziata 24 ore prima dell'inizio della prima gara ed ultimata 1 ora dopo la fine dell'ultima gara della manifestazione stessa.

Almeno 24 ore prima dell'inizio della prima gara e fino al termine dell'ultima è vietato l'accesso dei cavalli nel campo di gara.

## **6.3 Aggiunte o sostituzioni di categorie**

A manifestazione iniziata, qualora l'organizzatore decida di aggiungere nuove categorie, le stesse dovranno essere autorizzate dall'Ente approvante che ne dovrà dare tempestiva comunicazione al Presidente di Giuria. Solo in casi del tutto eccezionali, determinati da sopravvenute esigenze tecniche, connesse a cause di forza maggiore, è consentita la sostituzione di una categoria con altra di diverso tipo.

L'accertamento delle circostanze eccezionali e la decisione definitiva sono di esclusiva competenza del Presidente di Giuria, sentito il Comitato Organizzatore, il Direttore di Campo e il Rappresentante dei Cavalieri.

Della sostituzione il Presidente di Giuria stesso dovrà darne tempestiva comunicazione alla F.I.S.E..

## **6.4 Organizzazione di Concorsi di diverso tipo sullo stesso impianto**

Non sono ammesse formule miste né si possono programmare concorsi di tipo diverso sullo stesso impianto – sia su di un campo che su più campi - anche se organizzati da Enti diversi e senza che vi sia almeno un giorno di intervallo.

Il giorno di intervallo non è prescritto qualora uno dei due concorsi sia di tipo Promozionale.

A tale norma fanno eccezione i Comitati Organizzatori che hanno a disposizione più di 1 campo gara e di un campo prova che potranno programmare nella stessa data un Concorso Internazionale di qualsiasi livello ed un Concorso Nazionale da 3 stelle o superiore.

Fanno inoltre eccezione i Campionati Italiani o manifestazioni assimilate che possono essere accorpati fra loro, prevedere categorie aggiunte, o che possono essere affiancati da un altro concorso.

Fa inoltre eccezione:

- a) l'organizzazione di 2 concorsi nazionali nel caso in cui almeno uno dei due sia riservato Juniores e/o Young Riders e/o Pony e/o Children e/o Veterani e/o Ladies o ad un insieme delle stesse tipologie (Juniores/Young Riders e/o Pony/Children).



- b) l'organizzazione di più Concorsi Internazionali purché il secondo e successivi concorsi siano riservati a Juniores e/o Young Riders e/o Pony e/o Children e/o Veterani o ad un insieme delle stesse tipologie (Juniores/Young Riders e/o Pony/Children).

Nei casi previsti nei punti a-b non potranno partecipare, in ogni caso, cavalieri muniti di Brevetto; potranno partecipare, secondo i limiti prescritti per ciascuna patente, i cavalieri in possesso della patente di Brevetto Qualificato o superiore.

## **6.5 Organizzazione di Concorsi con categorie aggiunte**

In un **Concorso Internazionale** è consentito l'inserimento di categorie aggiunte nazionali e/o internazionali purché le stesse siano riservate a Juniores e/o Young Riders e/o Pony e/o Children e/o Veterani e/o Ladies, con il seguente limite:

- riservata Juniores e/o Young Riders e/o Veterani o insieme delle stesse (Juniores/Young Riders) massimo 1 prova per giornata di gara.
- riservata Pony e/o Children o insieme delle stesse (Pony/Children) massimo 2 prove per giornata di gara.

Una categoria aggiunta nazionale del tipo di cui sopra può essere programmata solo nel caso in cui non sia stata programmata altra categoria aggiunta internazionale riservata alla medesima tipologia di cavalieri (es. categoria aggiunta Juniores internazionale e categoria aggiunta Juniores nazionale).

Qualora siano programmate più di una prova al giorno per le categorie Juniores e/o Young Riders e/o Veterani o più di due prove al giorno per le categorie Pony e/o Children, le stesse non saranno considerate categorie aggiunte, bensì un concorso a se stante.

Nei casi previsti non potranno partecipare, in ogni caso, cavalieri muniti di Brevetto; potranno partecipare, secondo i limiti prescritti per ciascuna patente, i cavalieri in possesso della patente di Brevetto Qualificato o superiore.

## **6.6 Utilizzo dei Campi**

Nel caso di programmazione di più concorsi sia nazionali che internazionali sullo stesso impianto, è obbligatorio l'uso di almeno 2 campi gara e 2 campi prova.

Nel caso di utilizzo di più campi, per i motivi di cui sopra o per quanto prescritto dall'art. 7, i doppi servizi sono prescritti solamente nel caso di uso in contemporanea dei campi.

In tal caso il Comitato Organizzatore dovrà disporre di:

In caso di utilizzo di 2 campi gara (e relativi campi prova)

- due o più ambulanze, almeno una per ciascun campo di gara (nel computo delle ambulanze necessarie non sono contemplate le ambulanze di pronto intervento es. 118 etc.)
- un Presidente di Giuria unico
- quattro Giudici (cinque se sono previsti ostacoli che richiedono un giudice in campo es. riviera) di livello idoneo per il tipo di concorso per ciascun campo di gara



- un Direttore di Campo di livello idoneo per il tipo di concorso (titolare)
- un ulteriore Direttore di Campo quale assistente per ciascun campo di gara oltre quello in cui opera il Direttore di Campo titolare (2 campi = 1 titolare + 1 assistente; l'assistente in caso di concorso internazionale, dovrà essere un Direttore di Campo almeno di 3° livello; in caso di concorso nazionale, dovrà essere un Direttore di Campo almeno del livello tecnico immediatamente inferiore a quello del Direttore di Campo titolare)
- una sola segreteria di concorso con almeno un assistente per ciascun campo di gara
- un Veterinario
- un Medico
- un Maniscalco
- un servizio di cronometraggio per ciascun campo di gara

Nel caso in cui si utilizzino tre o più campi dovranno essere previsti due direttori di campo e tanti assistenti quanti sono i campi gara, due segreterie, tre ambulanze ecc...

Inoltre, nel caso di numero elevato di iscritti, il Presidente di Giuria avrà facoltà di designare tra i giudici presenti in concorso un assistente che lo coadiuvi nei compiti di sua spettanza.

Qualora la programmazione dei concorsi preveda l'obbligo dei due campi, il Comitato Organizzatore può chiedere l'autorizzazione alla FISE di poter svolgere i concorsi su di un unico campo se alla chiusura delle iscrizioni il numero dei cavalli iscritti non eccede i limiti di cui all'art. 7.

E' inoltre data facoltà ad un Comitato Organizzatore che ha programmato il Concorso su un solo campo, di poter svolgere alcune delle gare su un secondo campo purché non in contemporanea.

## **6.7 - Rappresentante dei Cavalieri**

Nell'ambito di un concorso nazionale di 2 stelle o superiore è prevista la facoltà della nomina, da parte dei concorrenti partecipanti, di un loro rappresentante.

Tale nomina deve essere comunicata al Presidente di Giuria e resa pubblica tramite affissione in segreteria entro le ore 15,00 del primo giorno di gara.

Tale rappresentante ha esclusivamente il compito di essere portavoce, nei confronti del Presidente di Giuria e del Comitato Organizzatore, di esigenze logistiche, tecniche ed organizzative dei concorrenti.





## **7 - NUMERO MASSIMO DI CAVALLI O PERCORSI AMMISSIBILI**

Il numero massimo di percorsi ammissibili per giornata di concorso (ad eccezione dei Concorsi Promozionali art.4.1.2.) è il seguente:

**310** cavalli e/o percorsi dal primo aprile al 30 settembre e nei concorsi indoor o outdoor dotati di adeguata illuminazione artificiale.

**250** cavalli e/o percorsi negli altri mesi.

Nel computo del numero massimo dei percorsi ammissibili rientrano anche i percorsi dei Cavalli Giovani.

Alle categorie riservate ai cavalli giovani, nei concorsi Nazionali, deve essere riservato, alla chiusura delle iscrizioni, almeno il 30% del numero massimo dei cavalli consentiti.

Il numero dei secondi percorsi che possono essere autorizzati per giornata di gara è in relazione al numero dei cavalli partenti, in pratica tra il numero dei cavalli partenti ed il numero dei secondi percorsi non si debbono superare i limiti previsti.

Le limitazioni sopra riportate sono riferite ai comitati organizzatori con un solo campo gara.

Per gli impianti ritenuti tecnicamente idonei ad una maggiore ricettività, previa verifica da parte della Federazione dell'esistenza delle infrastrutture necessarie, il numero dei percorsi potranno essere aumentati, in proporzione ai Campi gara e ai Campi Prova a disposizione del Comitato Organizzatore come segue:

### **2 campi gara – 2 campi prova**

n° **560** (dal 1° aprile al 30 settembre) – n° **440** (dal 1° ottobre al 31 marzo)

### **3 campi gara – 3 campi prova**

n° **840** (dal 1° aprile al 30 settembre) – n° **660** (dal 1° ottobre al 31 marzo)

### **4 campi gara – 4 campi prova**

n° **1120** (dal 1° aprile al 30 settembre) – n° **880** (dal 1° ottobre al 31 marzo)

Per quanto riguarda i limiti di percorsi massimi ammissibili, di cui ai precedenti capoversi, è concessa una tolleranza del 5%.

I cavalli o i percorsi “fuori classifica” devono essere considerati nel computo del numero massimo ammissibile per concorso.

Per quanto riguarda Concorsi riconosciuti di “Interesse Federale”, Circuiti Cavalli Giovani ed altre manifestazioni speciali, la Federazione potrà autorizzare particolari norme in deroga.

Ai fini delle limitazioni di cui ai sopra citati punti dovrà essere tenuto conto dell'ordine prioritario delle iscrizioni in relazione alla data delle stesse.

I Comitati Organizzatori sono tenuti ad attenersi, pena provvedimenti disciplinari, ai limiti imposti dalla F.I.S.E..



La Segreteria di concorso ha la responsabilità del rispetto dei limiti di cui sopra. La stessa è tenuta a comunicare al Presidente di Giuria l'eventuale numero di cavalli o percorsi in eccedenza.

## 7.1 Sanzioni per superamento numero massimo di cavalli o percorsi

Nel caso in cui un Comitato Organizzatore superi i limiti previsti dal precedente articolo sia per quanto riguarda i cavalli che possono prendere parte al concorso che per l'effettuazione di secondi percorsi, dovrà corrispondere alla FISE Centrale un importo pari a 100 € per ogni cavallo o percorso che superi i limiti .

Calcolo dei percorsi/cavalli ai fini dell'applicazione della sanzione prevista per il superamento dei limiti consentiti

Massimo numero dei percorsi/cavalli consentiti  $310 + 5\%$  di tolleranza = 326

### 1° esempio

1 giorno 310 cavalli/percorsi

2 giorno 335 cavalli/percorsi \*\*\*

3 giorno 328 cavalli/percorsi

335 cavalli/percorsi – 326 massimo consentito = n° 9 percorsi soggetti a sanzione

### 2° esempio

1 giorno 326 cavalli/percorsi

2 giorno 330 cavalli/percorsi

3 giorno 340 cavalli/percorsi \*\*\*

340 cavalli/percorsi – 326 massimo consentito = n° 14 percorsi soggetti a sanzione

### 3° esempio

1 giorno 320 cavalli/percorsi

2 giorno 318 cavalli/percorsi

3 giorno 328 cavalli/percorsi \*\*\*

328 cavalli/percorsi – 326 massimo consentito = n° 2 percorsi soggetti a sanzione

Pertanto il giorno in cui si rileva il massimo numero di esubero dei cavalli o percorsi consentiti è quello da sanzionare.



## 8 – SCUDERIZZAZIONE

I Comitati Organizzatori di concorso, per le manifestazioni di tipo “A” (tre giorni) e di tipo “B” (due giorni), hanno l'obbligo di assicurare la scuderizzazione richiesta dai cavalieri per i cavalli partecipanti.

La scuderizzazione ed il relativo tipo (in posta od in box) deve essere richiesta dai concorrenti all'atto dell'iscrizione.

Solo in caso di accertata limitata disponibilità di posti di scuderia, che comunque non possono essere inferiori al numero di 50, e limitatamente a quelli eccedenti il prefissato numero disponibile, i predetti Comitati possono non garantire l'ospitalità ai cavalli residenti in località distanti non oltre 50 Km. dal luogo ove si svolge la manifestazione.

### 8.1 Scuderizzazione in Posta

Il Comitato Organizzatore ha l'obbligo di segnalare, sul programma, il numero di poste messe a disposizione per la manifestazione.

Tale scuderizzazione deve essere adeguata e costituita da poste aventi le seguenti caratteristiche:

- larghezza minima mt. 1.50 circa
- lunghezza minima mt. 2.70 circa
- battifianchi

Qualora non costruite in una struttura coperta quale maneggio etc., le poste dovranno essere con tetto rigido e chiusura mobile.

Unitamente alla posta deve essere garantito l'impianto di prima lettiera, costituito da una balla di paglia per ogni posta.

Le poste devono essere collocate nell'impianto dove si svolge la manifestazione o nelle immediate vicinanze. Devono essere adeguatamente protette per evitare disagi dovuti a fattori meteorologici.

Il Comitato Organizzatore può esigere dai concorrenti il pagamento delle poste solamente se le stesse corrispondono alle caratteristiche tecniche su esposte; l'importo richiesto non può essere superiore a 31 € (comprensivo di IVA) per tutte le giornate del concorso.

### 8.2 Scuderizzazione in Box

Il Comitato Organizzatore ha l'obbligo di garantire ai concorrenti, nelle manifestazioni di durata superiore ad 1 giorno, la scuderizzazione in box richiesta in sede di iscrizione. Unitamente al box deve essere garantito l'impianto di prima lettiera, costituito da una balla di paglia per ogni box.

I boxes devono essere collocati nell'impianto dove si svolge la manifestazione o nelle immediate vicinanze. Devono essere adeguatamente protetti per evitare disagi dovuti a fattori meteorologici.

L'importo è di 77 € (comprensivo di IVA) per i concorsi di tipo “A” e a 60 € (comprensivo di IVA) per i concorsi di tipo “B” per tutte le giornate di permanenza al concorso e di € 40 per i concorsi di tipo “C”.



Tale importo potrà essere elevato fino ad un massimo di € 90.00 (comprensivo di IVA) (€ 90,00 per i concorsi di tipo A, € 70,00 nei concorsi di tipo B ed € 50,00 nei concorsi di tipo C) per i box che presentano le seguenti caratteristiche:

- 1) pavimentazione solida interna e nelle zone esterne adiacenti, non in terra (es. cemento, asfalto, auto-bloccante ecc.)
- 2) dimensioni: mt.3,00 x 3,00 o superiori
- 3) beverini automatici per l'erogazione dell'acqua potabile
- 4) tetto coibentato
- 5) luce per ogni box
- 6) presa corrente ogni 10/15 box
- 7) Prima lettiera: in truciolo o in paglia atta a garantire una lettiera adeguata

Il pagamento del Box nei concorsi ad 1 stella è a giornata di gara mentre nei concorsi a 2 stelle e superiori è forfetario.

Inoltre il Comitato Organizzatore deve obbligatoriamente mettere a disposizione, in area tranquilla non accessibile al pubblico, almeno due boxes vicini di cui uno in paglia ed uno in truciolo da adibire alle attività relative al controllo antidoping.

## 9 - DIRIGENTI E SERVIZI

### 9.1 Nomine

Per ogni manifestazione riconosciuta è prevista la nomina:

a) da parte degli Organi Federali:

- di un Delegato Tecnico (ove previsto);
- di un Presidente di Giuria;

b) da parte dell'Ente Organizzatore:

- di uno Show Director
- di un Servizio di Segreteria scelto nell'apposito Elenco predisposto dalla FISE;
- di una Giuria;
- di un Direttore di campo;
- di un Commissario di campo (ove necessario);
- di uno o più Commissari agli ostacoli (ove necessario);
- di un Commissario alle partenze;
- di un Commissario al campo di prova (steward o giudice);
- di un Segretario di Giuria;
- di uno Speaker;
- di un Servizio di assistenza medica e di pronto soccorso (ambulanza); deve, inoltre, essere previsto un servizio di assistenza veterinaria (tale servizio deve essere assolto, nei concorsi di qualsiasi tipo, ai sensi del Regolamento Veterinario in vigore) e di mascalcia;
- di un Responsabile alle scuderie (ove necessario);
- di un servizio di cronometraggio.

I termini entro i quali devono prendere servizio le diverse figure sopra menzionate, ove non specificato diversamente, sono quelli richiesti dal ruolo ricoperto da ciascuno di loro e pertanto necessari per un corretto svolgimento delle loro funzioni.

#### 9.1.1 Delegato Tecnico

La FISE si riserva la facoltà di nominare per alcune manifestazioni di particolare interesse un Delegato Tecnico.

Deve collaborare con il Presidente di Giuria per la buona riuscita della manifestazione ed in particolare:

- a) assicurarsi della idoneità del campo prova e del campo gara;
- b) verificare che i percorsi, predisposti dal Direttore di Campo, siano rispondenti alle caratteristiche tecniche del tipo di concorso in cui è nominato.

### 9.1.2 *Presidente di Giuria*

In ogni manifestazione riconosciuta viene nominato dalla F.I.S.E., o da un Organo Regionale, un Presidente di Giuria; Il Presidente di Giuria ha il compito di assicurare l'osservanza, da parte di tutti coloro che hanno una qualunque funzione od incarico inerenti alla manifestazione, delle norme contenute nel presente Regolamento e nelle regolamentazioni Federali, nonché di quanto stabilito nel programma della manifestazione stessa e in tutte le normative approvate dalla F.I.S.E.

Il Presidente di Giuria non può, nell'ambito di un concorso salvo che non si tratti di concorsi ad 1 stella, presiedere lo svolgimento di una categoria, alla quale partecipino concorrenti ad esso parenti o cavalli la cui proprietà sia di parenti o, comunque, a lui cointeressata.

In via eccezionale può essere data deroga a quanto sopra da parte dell'Ente che lo ha nominato.

Sono compiti precipui del Presidente:

- a) assicurarsi, prima dell'inizio del Concorso, che siano state prese tutte le disposizioni necessarie al regolare svolgimento della manifestazione, l'alloggiamento dei cavalli, la sistemazione del personale di scuderia e l'organizzazione tecnica nei suoi particolari;
- b) assumere, collegialmente ed in accordo con gli altri componenti la Giuria, quelle decisioni che crederà opportune, atte ad assicurare il buon andamento tecnico della manifestazione anche in quei casi non previsti dal programma, e/o dalle norme vigenti;
- c) interpretare, collegialmente e in accordo con gli altri componenti la Giuria, nei casi dubbi, le norme regolamentari vigenti assumendo le conseguenti deliberazioni;
- d) contemperare gli interessi dei Concorrenti e del Comitato Organizzatore, adoperandosi per dirimere ogni eventuale controversia alla luce delle Norme Regolamentari vigenti;
- e) verificare che la Segreteria del concorso, che ne è responsabile, controlli, la regolarità della iscrizione dei cavalli nei ruoli federali, nonché quella delle autorizzazioni a montare dei concorrenti e la regolarità delle iscrizioni alla manifestazione dei cavalli e dei concorrenti partecipanti (con particolare attenzione agli Junior). Il Presidente di Giuria è tenuto ad un controllo a campione di almeno il 10% degli iscritti.
- f) Il presidente di Giuria, inoltre, sentito il parere del direttore di campo, ha facoltà di ridurre l'entità degli ostacoli previste per le varie prove, esclusivamente per cause ambientali (condizioni meteorologiche, condizioni del terreno di gara);
- g) controllare, insieme agli altri componenti la Giuria, che i prescritti servizi siano assicurati;
- h) aprire il campo per la ricognizione del percorso stesso ;
- i) inviare (entro 15 gg. dalla fine della manifestazione) la relazione scritta, compresa la relazione sui giudici, alla F.I.S.E. ed al Comitato Regionale competente (manifestazioni da 2 stelle e superiori) ed al Comitato Regionale competente (manifestazioni ad 1 stella) in merito allo svolgimento tecnico e sull'efficienza organizzativa della manifestazione stessa;



- j) controllare, per ogni singola gara, la classifica e la ripartizione di premi.
- k) assicurarsi che nella tribuna riservata alla Giuria siano presenti solo le persone indispensabili allo svolgimento della categoria in programma.

### **9.1.3 Show Director**

E' la persona indicata dal Comitato Organizzatore quale riferimento per le problematiche tecniche e organizzative.

### **9.1.4 Segreteria di concorso**

Nello svolgimento di un concorso di qualsiasi tipo la Segreteria è direttamente responsabile di quanto previsto tra i compiti demandati alle stesse dall'art. 5 della Regolamentazione del Settore Segreterie di Concorso e precisamente:

- a) verificare la regolarità delle iscrizioni secondo quanto previsto dal presente regolamento
- b) verificare la regolarità delle iscrizioni nei ruoli federali dei cavalli partenti e del possesso dell'autorizzazione a montare, rinnovata per l'anno in corso, da parte dei concorrenti partecipanti (con particolare attenzione agli Junior).
- c) garantire la regolarità dei risultati e l'esattezza dell'eventuale ripartizione del monte premi e della sua attribuzione.
- d) curare l'esattezza e la completezza dei dati riportati in tutta la documentazione e sul supporto magnetico, secondo quanto stabilito dalle normative in vigore
- e) utilizzare in modo corretto il software autorizzato dalla FISE. Curare l'inoltro dei risultati al CED della FISE, che devono pervenire per e-mail, entro quarantotto ore dalla conclusione della manifestazione
- f) curare ogni altra attività connessa per garantire il buon funzionamento della segreteria del concorso

### **9.1.5 Giuria**

I Componenti della Giuria (ad eccezione del Presidente) sono nominati dal Comitato Organizzatore ed hanno il compito di giudicare tecnicamente le prove e di formulare le classifiche conformemente alle prescrizioni delle norme regolamentari vigenti assumendo collegialmente (a maggioranza di voti) le decisioni.

Un Membro di Giuria non può presiedere lo svolgimento di una categoria, alla quale partecipino concorrenti ad esso parenti o cavalli la cui proprietà sia di parenti o, comunque, a lui cointeressata.

Nelle categorie a Giudizio un membro di Giuria, Speaker, o Segretario non dovrà far parte della Giuria durante lo svolgimento di una categoria alla quale partecipino concorrenti ad esso parenti o cavalli la cui proprietà sia di parenti o comunque a lui interessata.

La Giuria ha facoltà di avvalersi, per specifiche attribuzioni, di Commissari (agli ostacoli, al campo prova, alla partenza, alle scuderie, etc.).

Essa inoltre:



- a) agisce di propria iniziativa, senza attendere eventuali reclami, in tutti quei casi ove risultino errori o irregolarità di svolgimento delle gare;
- b) si assicura circa l'identità dei cavalli (coadiuvato dal Veterinario di Servizio ) e dei cavalieri in campo;
- c) esclude dalle gare quei cavalli che, sentito il parere del veterinario di servizio, appaiono in condizioni tali da non poter sopportare le prove o che presentino ferite non rimarginate ed appariscenti.
- d) si accerta che i premi d'onore complessivi della manifestazione, così come i premi d'onore di categoria, siano pubblicati e, in extremis, annunciati per altoparlante prima dell'inizio della manifestazione stessa o della categoria;
- e) si accerta della qualificazione dei cavalli e dei concorrenti per la partecipazione alle singole categorie;
- f) si accerta che gli ordini di partenza siano stati redatti con l'osservanza delle apposite norme.
- g) si accerta, insieme al Presidente, che siano presenti con la continuità necessaria i servizi prescritti.
- h) rimanendo la responsabilità dell'apertura del campo al Presidente di Giuria, effettua la ricognizione del percorso prima dell'inizio della categoria.

Nella tribuna o, comunque, nel recinto riservato alla Giuria, possono soltanto permanere, oltre ai Giudici ed al Presidente di Giuria il personale dei Servizi indispensabili al funzionamento della Giuria stessa.

Il numero di componenti di una Giuria di Salto Ostacoli è stabilito dal presente regolamento all'art.6.

La Giuria rimane in carica per l'intera durata della manifestazione. La partecipazione saltuaria o momentanea di un Giudice non giustifica alcun rimborso economico.

La sostituzione di membri della Giuria nel corso dello svolgimento di ogni singola categoria di concorso è ammessa soltanto in casi di forza maggiore. Tale sostituzione, così come quella che si dovesse rendere necessaria prima dell'inizio di ciascuna prova, dovrà essere effettuata con altri membri eventualmente già designati dal Comitato Organizzatore del concorso ed in mancanza con elementi designati, al momento, dallo stesso Comitato, d'intesa con il Presidente di Giuria.

Nelle eventuali sostituzioni dovrà, comunque, essere osservato quanto disposto circa la composizione delle Giurie.

### *9.1.6 Direttore di campo*

Ha il compito di vistare il Programma che il Comitato Organizzatore presenterà al Comitato Regionale o alla Fise Centrale per l'approvazione.

Ha il compito e la responsabilità di provvedere, secondo le norme del programma e quelle regolamentari vigenti, all'allestimento ed alla misurazione dei percorsi, alla costruzione dei relativi ostacoli nonché alla compilazione dei grafici dei percorsi stessi. Ha inoltre la responsabilità, per la durata della manifestazione, della idoneità del terreno di gara e dei campi di prova.





Deve, comunque, adeguarsi alle indicazioni del Presidente di Giuria o , ove previsto, del Delegato Tecnico.

Deve altresì sovrintendere, personalmente o tramite un Commissario di campo, alla ricostruzione di eventuali ostacoli abbattuti, segnalando alla Giuria il momento in cui può essere ripresa la gara, eventualmente interrotta.

Il Direttore di campo non può esercitare le sue funzioni nei concorsi nei quali sia interessato come concorrente, istruttore, proprietario o comproprietario di cavalli partecipanti.

Ha la responsabilità di affiggere in campo prova, nei modi e nei tempi corretti, il grafico del percorso.

Per quanto riguarda la classificazione dei Direttori di Campo e la loro idoneità ad operare si rinvia ad apposita normativa emanata dalla F.I.S.E..

### ***9.1.7 Commissario di campo***

Ha il compito, alle dirette dipendenze del Direttore di campo, di sovrintendere ai servizi in campo in modo da assicurare il regolare svolgimento tecnico delle gare, segnalando alla Giuria qualsiasi, inconveniente che si dovesse verificare.

### ***9.1.8 Commissari agli ostacoli***

Hanno il compito di controllare e segnalare alla Giuria, con giudizio insindacabile, gli errori verificatisi all'ostacolo o agli ostacoli affidati al loro controllo, soprattutto in quei casi in cui l'ostacolo stesso non sia visibile dalla Tribuna della Giuria.

I Commissari agli ostacoli non possono esercitare le loro funzioni nei concorsi nei quali siano interessati come concorrenti, proprietari o comproprietari di cavalli partecipanti, come genitori, figli, fratelli, coniugi di concorrenti o di proprietari o comproprietari di cavalli partecipanti.

### ***9.1.9 Commissario alle partenze***

Ha il compito, alle dirette dipendenze della Giuria, di controllare ed assicurare la sollecita e regolare presentazione dei concorrenti in campo, attenendosi al prestabilito ordine di partenza.

Chiama con anticipo i concorrenti. Il Commissario alle partenze non è comunque responsabile della mancata presentazione, alla partenza dei concorrenti al proprio turno. Tale responsabilità è esclusivamente del Concorrente.

Comunica tempestivamente alla Giuria i ritiri e gli eventuali inconvenienti che si dovessero verificare e trasmette agli interessati le comunicazioni e le disposizioni della Giuria stessa. Fa affiggere in campo di prova l'ordine di partenza aggiornato.



### **9.1.10 Commissario al campo di prova**

Ha il compito di sovrintendere al regolare svolgimento dell'attività nel campo di prova secondo le prescrizioni per lo stesso previste. Ha l'obbligo di segnalare alla Giuria tutte le eventuali inosservanze, da parte di concorrenti, delle norme che regolano la suddetta attività. Collabora con il Membro di Giuria designato al controllo del Campo Prova.

### **9.1.11 Responsabile alle scuderie**

Ha il compito di sovrintendere all'organizzazione delle scuderie e di controllare ed assicurare un'adeguata sistemazione nelle stesse dei cavalli, del personale e del materiale di selleria secondo le norme regolamentari e le disposizioni emanate dal Comitato organizzatore.

### **9.1.12 Segreteria di Giuria**

Ha il compito di provvedere, alle dirette dipendenze della Giuria, durante lo svolgimento delle gare, alla stesura degli atti riguardanti i giudizi della Giuria stessa.

### **9.1.13 Speaker**

E' il porta voce della Giuria ed opera alle dirette dipendenze della Giuria stessa.

## **9.2 Assistenza Sanitaria**

I Comitati Organizzatori di concorsi hanno l'obbligo di garantire un servizio di assistenza medica.

I predetti Comitati dovranno incaricare un medico, assicurandosi che lo stesso disponga della prevista attrezzatura per l'assistenza respiratoria e la terapia farmacologica ove tale attrezzatura non esistesse presso il campo di gara. Detto sanitario, per ogni giornata di gara, presa visione delle effettive disponibilità delle prescritte attrezzature, dovrà firmare apposito verbale da consegnarsi al Presidente di Giuria il quale solo allora potrà autorizzare l'inizio delle gare. Lo stesso sanitario dovrà redigere un elenco, da consegnare al Presidente di Giuria, dei concorrenti eventualmente soccorsi con la specifica dei medicinali somministrati e dei provvedimenti presi.

Inoltre a fine servizio dovrà nuovamente firmare il modulo consegnato in precedenza al Presidente di Giuria, attestante la sua presenza fino alla conclusione della manifestazione.

I Comitati, inoltre, dovranno garantire la presenza di ambulanza con barella. Nel caso di temporanea indisponibilità, durante la manifestazione, del medico di servizio e/o dell'ambulanza la manifestazione stessa potrà proseguire solo a condizione che l'Organizzatore possa avvalersi di altro medico e/o di altra ambulanza.

I concorrenti potranno essere esclusi dalla partecipazione ad una o più prove del concorso qualora venissero giudicati non idonei dal medico di servizio.

L'assistenza sanitaria dovrà essere garantita da mezz'ora prima l'inizio della prima gara a mezz'ora dopo il termine dell'ultima gara.

L'assistenza è intesa come intervento d'urgenza.



### **9.3 Assistenza Veterinaria**

I Comitati Organizzatori di concorsi hanno l'obbligo di garantire un servizio di assistenza veterinaria ai sensi del nuovo Regolamento Veterinario in vigore.

L'assistenza veterinaria deve essere garantita da mezz'ora prima l'inizio della prima gara a mezz'ora dopo il termine dell'ultima gara.

Il Veterinario dovrà firmare ogni giorno di gara, all'inizio ed alla fine del suo servizio, apposito modulo da consegnare al Presidente di Giuria.

L'intervento di urgenza rientra nell'assistenza veterinaria, restano comunque esclusi dalla prestazione i prodotti utilizzati.

Per ogni altro aspetto si applica il vigente Regolamento Veterinario FISE.

Si ricorda che i Veterinari Associati alla FISE, in quanto tesserati FISE, usufruiscono di copertura assicurativa Infortuni e Responsabilità Civile insita nel tesseramento stesso.

#### **Controllo del rispetto della regolamentazione federale e specifiche di Settore:**

E' svolto esclusivamente da un veterinario iscritto all'Ordine dei Medici Veterinari nella veste di "Delegato FISE" che deve far parte:

- dell'elenco dei veterinari di riferimento;
- dell'elenco degli associati.

Il veterinario nello svolgimento di tale attività svolge le funzioni di "Ufficiale di Gara".

E' consulente, per quanto attiene la regolamentazione veterinaria federale, del Comitato Organizzatore e della Giuria.

E' tenuto, 30 minuti prima dell'inizio della competizione, a compilare il previsto modulo (Allegato C Reg.Vet.) che ha anche valore di autocertificazione circa la perfetta conoscenza delle vigenti norme regolamentari.

E' tenuto, di sua iniziativa o su richiesta del Presidente di Giuria:

- al controllo del rispetto del Regolamento Veterinario Fise e delle specifiche di settore;
- ad effettuare i controlli disposti di volta in volta dal Consiglio Federale (Allegato "Norme transitorie" Reg.Vet.);
- alla compilazione del rapporto finale che deve essere inviato a sua cura alla Commissione Veterinaria Competente e comunque sempre alla Commissione Veterinaria Nazionale (Allegato G Reg.Vet.);
- al controllo e prevenzione di eventuali maltrattamenti come da art.146 FEI e norme vigenti FISE (Allegato H Reg.Vet.);
- a prestare la propria consulenza tecnica al Presidente di Giuria relativamente all'ammissione in gara o meno di cavalli sottoposti a trattamenti farmacologici terapeutici certificati, tenendo conto degli aggiornamenti normativi emanati dalla FISE nella specifica materia (Allegato E Reg.Vet.);



Viene retribuito dal Comitato Organizzatore, con tariffa non inferiore alla minima prevista dagli Ordini Veterinari relativamente all'immediata reperibilità durante il periodo dell'intera competizione.

### **Assistenza sanitaria dei cavalli partecipanti**

E' svolta da un Medico Veterinario "di Servizio" iscritto all'Ordine dei Medici Veterinari che ha il compito di tutelare la salute dei cavalli partecipanti e far fronte alle eventuali emergenze cliniche. In tale contesto il veterinario di servizio:

- si presenta alla Giuria almeno 30 minuti prima dell'inizio delle gare per firmare l'apposito modulo (Allegato D Reg.Vet.) che rappresenta autocertificazione circa il possesso dell'adeguata pratica nel settore ippiatrico e la disponibilità di tutto il materiale necessario per garantire l'adeguato servizio di pronto soccorso quale strumentario medico-chirurgico e farmaci necessari;
- interrompe il proprio servizio non prima di 30 minuti dopo il termine dell'ultima categoria della giornata;
- riferisce alla giuria sui problemi riguardanti le condizioni sanitarie dei cavalli concorrenti;
- viene retribuito dal Comitato Organizzatore, con tariffa non inferiore alla minima prevista dagli Ordini Veterinari, limitatamente all'immediata reperibilità durante il periodo oggetto del servizio;
- viene retribuito dal responsabile del cavallo per quanto attiene la prestazione professionale e gli oneri derivanti dall'impiego di farmaci e materiale sanitario in genere anche per gli incidenti occorsi in campo prova od in campo gara;
- rende conto del proprio operato tecnico-professionale al competente Ordine Provinciale.

Nonostante il Comitato Organizzatore garantisca la disponibilità di un servizio veterinario di pronto soccorso, ogni persona responsabile di un cavallo partecipante, in caso di bisogno, può ricorrere ad un medico veterinario di propria fiducia accollandosi tutti gli oneri finanziari derivanti.

Gli allegati sono disponibili sul sito federale oltre che sul programma informatico a disposizione delle Segreterie di Concorso "ASSO".

## **9.4 Mascalcia**

I Comitati Organizzatori di concorso hanno l'obbligo di garantire un servizio di mascalcia per tutta la durata del concorso.

Tale servizio deve essere inteso come intervento di urgenza, altre prestazioni dovranno essere considerate interventi professionali.

Il Maniscalco di servizio su apposito modulo apporrà le firme attestanti l'orario di inizio e di fine del suo servizio. Dovrà essere operativo 30 minuti prima dell'inizio della prima gara fino a 30 minuti dopo la fine dell'ultima.



## **9.5 Servizi di uso pubblico**

---

Qualora, per la buona riuscita della manifestazione, fossero previsti servizi aggiuntivi per cavalieri e personale di scuderia, tali servizi dovranno essere offerti a prezzi contenuti e comunque non superiori alla quotazione di mercato.

Nell'impianto in cui si svolge la manifestazione devono obbligatoriamente essere previsti servizi igienici come da normative vigenti. Devono, inoltre, essere previsti per il personale di scuderia servizi docce in numero proporzionato. Tali servizi devono essere gratuiti.

Qualora fossero previsti, nell'area riservata a parcheggi, attacchi luce per Van o Roulotte, con potenza minima garantita per attacco di 1000 Wt, il Comitato Organizzatore potrà pretendere un contributo spese di massimo 7,00 € per giornata di permanenza.



## 10 - PREMI IN DENARO

### 10.1 Dotazione

Il monte premi, come dotazione complessiva del concorso, sarà suddiviso liberamente sia nelle giornate che nelle varie categorie programmate.

I Comitati Organizzatori hanno l'obbligo di indicare nei programmi gli importi complessivi dei premi e sovrappremi effettivamente spettanti ai concorrenti per ogni singola categoria.

I monte premi espressi nel presente Regolamento o quelli riportati negli avant-programmi devono essere al lordo delle ritenute fiscali.

Per quanto erogato dalla FISE direttamente o tramite il Comitato Regionale, provvederà la FISE stessa a versare le ritenute in base a quanto distribuito e rilevabile dai risultati ufficiali.

### 10.2 Sovrappremi ai Cavalli Italiani

Come da stanziamenti specifici e con una particolare norma per la ripartizione dei sovrappremi.

#### *10.2.1 Categorie Riservate per cavalli di 4, 5, 6 e 7 anni*

Dalla dotazione dei premi in denaro non è prevista alcuna percentuale riservata ai cavalli italiani. Ai cavalli italiani iscritti al libro genealogico dell'Unire l'ente stesso destinerà dei sovrappremi stabiliti secondo una regolamentazione speciale.

#### *10.2.2 Categorie Comuni e Riservate (escluse categorie per cavalli di 4, 5, 6 e 7 anni)*

Suddivisione dei sovrappremi destinati ai cavalli italiani nelle categorie comuni come di seguito:

##### **categorie C115 - C120 - C125 - E115**

Dalla dotazione dei premi in denaro di ogni singola categoria un ammontare pari al 50% deve essere destinato quale sovrappremio ai cavalli italiani meglio classificati.

Tali sovrappremi devono essere assegnati ai cavalli italiani meglio classificati purché compresi nel primo 30% del numero dei cavalli partiti nella categoria.

##### **categorie C130 - C135 - 140 - C145 - C150 - C160**

Dalla dotazione dei premi in denaro di ogni singola categoria un ammontare pari al 20% deve essere destinato quale sovrappremio ai cavalli italiani meglio classificati.

Tali sovrappremi devono essere assegnati ai cavalli italiani meglio classificati purché compresi nel primo 30% del numero dei cavalli partiti nella categoria.

### 10.2.3 Norma Comune

Per cavalli Italiani si intendono tutti i cavalli registrati nel tesseramento on line con nazionalità italiana e non solo quelli iscritti al libro genealogico dell'UNIRE.

Nel caso che i sovrappremi non potessero essere tutti o in parte assegnati, per mancanza di cavalli qualificati, il loro importo andrà ad aumentare nella stessa categoria i premi normali già previsti in programma.

Nelle categorie a staffetta o a squadre non devono essere previsti i sovrappremi ai cavalli italiani di cui al presente articolo.

Per l'attribuzione di tali sovrappremi nelle categorie speciali all'americana è necessario che il concorrente abbia superato almeno i primi cinque ostacoli del percorso mentre nelle categorie speciali contro il tempo è necessario che il concorrente stesso abbia superato nettamente, almeno cinque ostacoli del percorso.

## 10.3 Monte Premi complessivo

L'ammontare complessivo del monte premi di un concorso è lasciato alla libera determinazione del Comitato Organizzatore secondo la seguente tabella che pone i limiti minimi e massimi a seconda delle stelle di classificazione:

	1 stella		2 stelle		3 stelle	
	Min	Max	Min	Max	Min	Max
<b>A</b>	0	9.000	12.000	17.999	18.000	25.000
<b>B</b>	0	6.000	8.000	11.999	12.000	16.666
<b>C</b>	0	3.000	4.000	5.999	6.000	8.333
	4 stelle		5 stelle		6 stelle	
	Min	Max	Min	Max	Min	Max
<b>A</b>	25.001	35.000	35.001	45.000	45.001	→
<b>B</b>	16.667	23.333	23.334	30.000	30.001	→
<b>C</b>	8.334	11.666	11.667	15.000	15.001	→

## 10.4 Monte Premi di Categoria

Il montepremi per ciascuna categoria è lasciato alla libera determinazione del Comitato Organizzatore con le seguenti eccezioni:

### 10.4.1 Categorie qualificanti

Le categorie per essere qualificanti per il passaggio dal 1° grado al 1° grado qualificato e dal 1° grado qualificato al 2° grado devono essere dotate di un monte premi minimo come di seguito riportato (in deroga a quanto sopra possono essere programmate anche senza premi in denaro se inserite nell'ambito di Circuito Didattico Regionale):



C120	€ 800.00
C125	€ 1.200,00
C130	€ 1.500,00
C135	€ 2.300,00

#### *10.4.2 Categorie riservate ai Cavalli Giovani*

Il Monte Premi delle categorie riservate ai cavalli di 4, 5, 6 e 7 anni dipende anche esso dalla classificazione del concorso a secondo della stella di appartenenza e precisamente:

1 stella: Monte Premi facoltativo.

2 stelle e superiori: dovrà essere riservato almeno il 20% del montepremi complessivo messo in palio dal Comitato Organizzatore.

I premi così determinati dovranno essere suddivisi in parti uguali tra le categorie come segue:

Concorsi di tipo A: 40% nel 2° giorno ed il 60% nel 3° giorno

Concorsi di tipo B: 40% nel 1° giorno ed il 60% nel 2° giorno

Concorsi di tipo C: suddivisione del montepremi complessivo in parti uguali tra le quattro fasce di età.

#### *10.4.3 Norma comune*

Il montepremi dovrà essere suddiviso tra le categorie giornaliere riservate ai Cavalli Giovani: concorso di tre giorni (tipo A) primo giorno warm-up senza montepremi, montepremi nella seconda e terza giornata; concorso di due giorni (tipo B) montepremi nella prima e seconda giornata; concorso di un giorno (tipo C) montepremi nella giornata.

### **10.5 Monte Premi Aggiuntivo**

Per le categorie riservate ai cavalli di **4, 5, 6 e 7 anni**

Il 40% della somma delle iscrizioni (quota fissa di iscrizione + quota di partenza) eccedenti i **cinquanta** concorrenti partiti per categoria sarà sommata (al netto di quanto dovuto alla FISE sulle iscrizioni art. 4.2) al monte premi stabilito in avantprogramma e ripartito fra gli aventi diritto a premio.

Per le categorie **C115-C120-C125**

Il 40% della somma delle iscrizioni (quota fissa di iscrizione + quota di partenza) eccedenti i **cinquanta** concorrenti partiti per categoria sarà sommata (al netto di quanto dovuto alla FISE sulle iscrizioni art. 4.2) al monte premi stabilito in avantprogramma e ripartito fra gli aventi diritto a premio.

Per le categorie **C130-C135-C140-C145-C150-C160**

Il 40% della somma delle iscrizioni (quota fissa di iscrizione + quota di partenza) eccedenti i **quaranta** concorrenti partiti per categoria sarà sommata (al netto di quanto dovuto alla FISE sulle iscrizioni art. 4.2) al monte premi stabilito in avantprogramma e ripartito fra gli aventi diritto a premio.



I percorsi “fuori classifica” non vanno considerati al fine del computo dei cavalli partiti per il calcolo del Monte Premi aggiuntivo

Percentuale spettanza FISE	Formule per calcolare il monte premi aggiunto
0%	quota di iscrizione x eccedenza x 0.40
5%	quota di iscrizione x eccedenza x 0.38
10%	quota di iscrizione x eccedenza x 0.36

## 10.6 Tabella ripartizione premi

Ai fini del computo dei cavalli partiti devono essere presi in considerazione anche quelli eventualmente non ammessi a premio.

I percorsi “fuori classifica” non vanno considerati al fine del computo dei cavalli partiti per la ripartizione dei premi in denaro.

In caso di categoria a coppie od a squadre, per la suddivisione dei premi, devono considerarsi quali unità partecipanti non già i cavalli ma i singoli gruppi.

E' fatto obbligo ai Comitati Organizzatori di effettuare il pagamento dei premi entro 3 ore dal termine dell'ultima gara.

Ai premi concorrono soltanto i cavalli qualificati, intendendosi per tali quelli che avranno portato a termine il percorso base.

La suddivisione del Monte Premi è calcolata sul numero dei cavalli partiti, intendendosi per tali quelli che si sono presentati in campo gara e regolarmente inseriti nell'ordine di partenza.

I premi in denaro di una categoria devono essere suddivisi secondo i criteri riportati nella seguente tabella.

Qualora un Comitato Organizzatore intenda distribuire totalmente il monte premi deve darne indicazione nell'avant-programma.

I sovrappremi riservati ai cavalli italiani saranno distribuiti in misura fissa ai primi tre cavalli italiani sempre considerando le condizioni esposte nell' art 10.2. Tale ripartizione sarà la seguente:

- 50% al primo classificato
- 30% al secondo classificato
- 20% al terzo classificato



<b>Cavalli partiti</b>	<b>1°</b>	<b>2°</b>	<b>3°</b>	<b>4°</b>	<b>5°</b>	<b>6°</b>	<b>7°</b>	<b>8°</b>	<b>9°</b>	<b>10°</b>
<b>fino a 9</b>	25%	18%	15%	non rip.						
<b>da 10 a 13</b>	25%	18%	15%	12%	non rip.					
<b>da 14 a 17</b>	25%	18%	15%	12%	10%	non rip.				
<b>da 18 a 21</b>	25%	18%	15%	12%	10%	4%	non rip.			
<b>da 22 a 25</b>	25%	18%	15%	12%	10%	4%	4%	non rip.		
<b>da 26 a 29</b>	25%	18%	15%	12%	10%	4%	4%	4%	non rip.	
<b>da 30 a 33</b>	25%	18%	15%	12%	10%	4%	4%	4%	4%	non rip.
<b>oltre 33</b>	25%	18%	15%	12%	10%	4%	4%	4%	4%	4%





## 11 - ISCRIZIONI

### 11.1 Termini e Modalità

Nessun cavaliere e nessun cavallo possono prendere parte ad una manifestazione riconosciuta se non risultano regolarmente iscritti alla manifestazione stessa.

Le iscrizioni degli juniores ad una qualsiasi manifestazione devono essere effettuate attraverso l'Associazione sportiva presso cui sono tesserati con il consenso dell'Istruttore. Tale obbligo cessa al compimento del 18° anno di età. Inoltre il cavaliere junior per partecipare a manifestazioni agonistiche deve essere assistito sia in gara che nei campi prova dal proprio Istruttore; qualora sia impossibilitato potrà delegare altra persona con appropriata qualifica federale (art. 16.1).

Nei Concorsi le iscrizioni non sono ritenute valide se sono state fatte anteriormente **a 40 giorni** dalla data di chiusura delle stesse. Il termine ultimo per iscriversi al concorso è di 10 gg. prima dell'inizio della manifestazione.

Il Comitato Organizzatore, nel rispetto dei limiti numerici imposti, ha facoltà di accettare le iscrizioni pervenute dopo tale termine con sempre la facoltà di applicare una penale pari al 50% della quota fissa d'iscrizione forfettaria. Per i concorsi ad una stella non si applica la suddetta penale.

Nelle iscrizioni devono essere indicati il nome del cavaliere ed il numero di autorizzazione a montare, il nome del cavallo ed il numero di iscrizione ai ruoli federali, nonché le categorie alle quali il binomio stesso intende partecipare per ogni giornata di gara. A discrezione del Comitato Organizzatore potrà essere richiesta l'iscrizione accompagnata dal pagamento del 50% delle quote fisse di iscrizione e dal 100% del costo della scuderizzazione. Nessuna iscrizione può essere accettata a concorso iniziato fatto salvo per i binomi già iscritti che intendono partecipare ad ulteriori categorie del concorso.

All'atto della regolarizzazione delle iscrizioni, l'interessato è tenuto ad indicare il nominativo della persona che lo assisterà in campo prova.

Incombenze all'atto dell'iscrizione (da **40 giorni** prima la chiusura delle iscrizioni):

- inviare l'iscrizione (su apposito modulo) con indicato il nome e il numero del certificato del cavallo, il nome del cavaliere ed il numero della sua autorizzazione a montare e le categorie cui intende partecipare

Incombenze alla regolarizzazione (all'arrivo al concorso)

- deposito dell'originale del libretto segnaletico del cavallo. In alternativa, può essere depositata anche copia del documento riservando alla segreteria la facoltà di richiedere originale in caso di controllo. Il Presidente di Giuria o alla Segreteria hanno comunque la facoltà di richiedere il deposito dell'originale qualora per motivi organizzativi (controllo ad esempio delle vaccinazioni o identificazione di un cavallo) lo si ritenesse indispensabile. Pertanto il cavaliere deve sempre avere al seguito l'originale del libretto segnaletico del cavallo.



- indicazione del nominativo della persona che assisterà il concorrente in campo prova

L'iscrizione di un cavallo può essere sostituita con quella di altro, sempreché il cavallo stesso venga montato almeno nella prima gara cui partecipa il cavallo stesso, dal medesimo cavaliere che ha effettuato la sostituzione, salvo quanto previsto per il "cambio di monta" all'art.2.8.

L'iscrizione di un cavaliere può essere sostituita con quella di altro. Detta sostituzione non e' da considerarsi cambio di monta.

La sostituzione di un binomio è consentita sempre che non si alteri il numero massimo dei percorsi.

Tali sostituzioni sono ammesse purché richieste almeno un giorno prima di quello dell'inizio delle gare.

**Ritiro delle iscrizioni:** E' fatto obbligo ai cavalieri comunicare tramite fax non oltre 10 giorni prima dell'inizio del concorso l'eventuale ritiro di iscrizione. Qualora non sia data disdetta di iscrizione nei termini e nei modi sopra indicati, il cavaliere dovrà corrispondere, al Comitato Organizzatore, il 50% della quota fissa di iscrizione ed il 100% dei boxes e/o poste relativi ai cavalli precedentemente iscritti e non partiti. Nel caso in cui un cavaliere si iscriva dopo la chiusura delle iscrizioni e successivamente si ritiri, deve comunque pagare quanto sopra più la maggiorazione prevista per la tardiva iscrizione. Qualora non corrispondesse quanto sopra verrà applicato quanto previsto dal Regolamento Nazionale Salto Ostacoli.

Un Comitato Organizzatore può richiedere il recupero di quanto a lui dovuto da concorrenti inadempienti.

Non e' consentito ad un Cavaliere, che rinunci ad un concorso dandone o meno disdetta di iscrizione nei modi e nelle modalità di cui sopra, prendere parte ad altra manifestazione programmata nelle stesse date di quella cui ha rinunciato.

Inoltre non è consentito iscrivere uno stesso cavallo a due concorsi concomitanti. Tale divieto non si applica al cavaliere.

E' responsabilità della Segreteria di concorso la regolarità delle iscrizioni e la corretta partecipazione alle categorie loro consentite di cavalli e cavalieri.

Prima dell'inizio delle gare l'elenco definitivo delle iscrizioni dovrà essere affisso, da parte della Segreteria, nei locali della segreteria.

## **11.2 Pagamenti non soddisfatti**

Un cavallo o un cavaliere non in regola con tutti i pagamenti relativi a quella manifestazione e con tutti quelli arretrati dovuti a qualunque titolo per qualsiasi altra manifestazione alla quale il cavallo o il cavaliere siano stati iscritti, su indicazione del Comitato Organizzatore creditore, verrà deferito al Giudice Unico competente territorialmente o alla Procura Federale per i provvedimenti del caso.

### 11.3 Obbligo di accettazione

In tutte le manifestazioni riconosciute, gli Enti organizzatori non potranno mai, nei limiti stabiliti dal programma e dalle norme del presente regolamento, rifiutare la iscrizione di un cavallo iscritto nei ruoli federali o di un concorrente munito di regolare autorizzazione a montare. Una tale decisione è solo di competenza della F.I.S.E., presa di sua iniziativa o su richiesta motivata dell'Ente organizzatore.

### 11.4 Quote di Iscrizione e Quote di Partenza

Le quote sono costituite da una quota base di iscrizione (che varia a seconda della formula di concorso), e da una quota di partenza pari al 1% del montepremi messo in palio nella categoria a cui si intende prendere parte (l'eventuale monte premi aggiuntivo è escluso dal calcolo della quota di partenza) . Per i secondi percorsi dovrà essere corrisposta la quota base di iscrizione più l'eventuale quota di partenza.

L'applicazione della quota di partenza sarà conseguente all'apposizione della firma sul relativo modulo indipendentemente dalla effettiva partecipazione alla categoria.

Concorso	Quota base di Iscrizione		Quota di partenza su MP di Categoria	Secondi Percorsi Quota base di iscrizione + Quota di partenza
	1, 2, 3 e 4 stelle	5 e 6 stelle		
A (3 gg.)	75,00	105,00	1%	25.00 o 35.00 + 1%
B (2 gg.)	50,00	70,00	1%	25.00 o 35.00 + 1%
C (1 gg.)	25,00	35,00	1%	25.00 o 35.00 + 1%

Per le categorie riservate ai patentati A la quota di iscrizione è di € 15.00 a categoria

Per le categorie riservate ai 4 – 5 – 6 e 7 anni la quota di iscrizione forfettaria giornaliera è di 20,00 per ciascuna categoria senza montepremi. Per le categorie con un montepremi si pagherà una quota forfettaria giornaliera di iscrizione di €20,00 e una quota di partenza pari al 1% del montepremi messo in palio dal Comitato Organizzatore nella categoria stessa.

Concorso	Quota base di Iscrizione	Quota di partenza
A (3 gg.)	60,00	1% sul MP di Categoria
B (2 gg.)	40,00	1% sul MP di Categoria
C (1 gg.)	20,00	1% sul MP di Categoria

La quota di iscrizione per un cavallo che partecipi ad un concorso esclusivamente fuori classifica è la quota base più la quota di partenza pari al 1% del monte premi messo in palio dal Comitato Organizzatore, salvo per i cavalli non iscritti ai ruoli federali la cui quota base di iscrizione è doppia più la quota di partenza.



Qualora invece nell'arco di una stessa giornata, partecipi ad una categoria fuori classifica come seconda categoria, dovrà corrispondere per tale percorso la sola quota base di iscrizione.

Il pagamento della quota base di iscrizione è per giornata di gara nei concorsi ad 1 stella, forfettario in tutti gli altri.



## 12 - DICHIARAZIONE DI PARTENZA

### 12.1 Termini e Modalità

Per la partecipazione ad ogni singola categoria i cavalieri hanno l'obbligo di dare la dichiarazione di partenza, mediante firma leggibile e per esteso all'atto dell'iscrizione su apposita scheda a ciò predisposta, senza la quale l'iscrizione è considerata nulla.

Dal giorno prima dell'inizio del concorso le Segreterie responsabili della regolarità e validità delle iscrizioni, dopo aver verificato la presenza nei ruoli Federali ed i rinnovi annuali dei cavalli iscritti, dovranno predisporre appositi elenchi per le categorie di tutte le giornate della manifestazione, in cui siano riportati i cavalieri così come da domanda di iscrizione.

E' fatto obbligo ai cavalieri di dare firma di adesione alla categoria o di eventuale modifica.

Tali firme, per il 1° giorno di gara, devono essere date almeno 1 ora prima dall'inizio di ciascuna categoria.

Per i giorni successivi, detta dichiarazione, deve essere data per tutte le categorie, la sera precedente il loro previsto svolgimento, entro 30 minuti dalla fine dell'ultima categoria in programma.

Le Segreterie sono obbligate a predisporre e pubblicizzare gli ordini di partenza per ciascuna categoria almeno mezz'ora prima dell'inizio della stessa per il primo giorno di concorso ed un'ora prima per i giorni successivi.

Qualora un concorrente omettesse di dare eventuali variazioni di partecipazione alle categorie, e l'ordine di partenza fosse già stato predisposto dalla Segreteria, potrà ottenere quanto richiesto, ma sarà soggetto ad una multa di 50 € a cavallo da versare alla FISE Centrale.

### 12.2 Ordini di Partenza

L'ordine di partenza dei cavalli è stabilito per sorteggio. Tale sorteggio dovrà essere fatto una sola volta prima dell'inizio del concorso.

L'ordine di partenza delle singole giornate sarà così regolato e predisposto: effettuato il sorteggio e disposti i cavalli in ordine progressivo, essi saranno suddivisi in tanti gruppi quante sono le giornate del concorso. Nella prima giornata le gare avranno inizio dal numero 1; nelle successive si comincerà invece dal primo numero del gruppo corrispondente a quello progressivo delle giornate.

Su richiesta di un concorrente, prima dell'inizio della gara nella quale debba montare diversi cavalli la Segreteria potrà effettuare lo spostamento dei medesimi in modo che tra l'uno e l'altro ci sia un minimo di dieci binomi, con spostamenti in avanti, anticipando così la partenza del cavallo che risulti per primo nel previsto ordine del programma di partenza.

Lo spostamento in caso di cavaliere che monta più cavalli non deve essere fatto automaticamente dalla Segreteria al momento della predisposizione degli ordini di partenza, ma solo su richiesta del cavaliere interessato.

Ove tale spostamento non fosse materialmente possibile, la Giuria dovrà concedere al concorrente, per l'entrata in campo un margine di tempo, corrispondente al tempo massimo di dieci percorsi.



Lo spostamento indietro può essere autorizzato per cause di forza maggiore, o per intervento di mascalcia a seguito di perdita del ferro, riconosciute tali ad insindacabile giudizio della Giuria.

Nel barrage, i concorrenti partiranno secondo l'originario ordine di partenza previsto per il percorso base, ad eccezione della categoria a due manches a barrage nella quale l'ordine di partenza del barrage è lo stesso di quello della seconda manche.

Nel caso in cui nell'ordine di partenza del percorso base vengano anticipati dei binomi la segreteria dovrà segnalare tali spostamenti alla giuria.

Ogni cavallo mantiene lo stesso numero di sorteggio per tutto il concorso.

Le dichiarazioni stesse ed il previsto ordine di partenza dovranno essere consegnate alla Giuria, da parte della Segreteria del concorso, almeno 15 minuti prima dell'inizio di ogni singola categoria.

L'inosservanza di tutti gli obblighi di cui sopra comporta l'esclusione del cavallo dalle gare.

Il Comitato Organizzatore potrà predisporre, se possibile, un programma orario delle categorie. Tale programma orario deve essere predisposto d'intesa con il Presidente di Giuria.

### **12.3 Numeri di Testiera**

Salvo che nei concorsi nazionali ad 1 stella o promozionali, un apposito cartellino, in plastica o cartone, riportante il numero di testiera, sarà consegnato dalla Segreteria della manifestazione ai concorrenti prima dell'inizio delle gare. I suddetti cartellini, dovranno essere applicati, ben visibili, alla bardatura (preferibilmente alla testiera) del cavallo onde poterlo facilmente individuare sia in campo di prova che in quello di gara. I cavalli dovranno uscire dalla scuderia (anche se dissellati) sempre con il numero di testiera per l'identificazione. Il mancato rispetto delle disposizioni inerenti la possibilità di identificazione comporta in ogni caso l'applicazione di una ammenda.



## 13 - PREMI D'ONORE

Sono costituiti da premi in oggetto. Per essere considerati tali essi non devono sostituire i premi in denaro.

Possono essere messi in palio sia in singole categorie di un concorso che come premi complessivi del concorso stesso.

La dotazione complessiva dei premi d'onore deve essere indicata nel programma generale e nei programmi giornalieri, nei quali devono risultare, altresì, i premi d'onore che non era stato possibile indicare nel programma generale.

In ogni caso eventuali premi d'onore non elencati nei programmi dovranno essere annunciati con altoparlante.

La messa in palio di tali premi va resa nota prima dell'inizio della prima gara per quelli complessivi e prima dell'inizio di ogni categoria per gli altri.

A categoria iniziata, nessun premio d'onore può essere aggiunto.

I concorrenti perdono il diritto a detti premi qualora non si presentino, personalmente, in campo, alla premiazione per il loro ritiro, salvo i casi in cui i concorrenti stessi, previo assenso dell'Organizzatore, d'intesa con la Giuria, abbiano delegato altra persona a tale ritiro.

Per l'assegnazione dei premi d'onore, siano essi di una singola categoria di un concorso o premi complessivi del concorso stesso, quando la dizione programmatica non specifichi diversamente, valgono le seguenti norme:

Ai fini dell'attribuzione dei punteggi, sull'avant-programma, il Comitato Organizzatore deve indicare se un'eventuale premio d'onore è destinato a Patentati di 1° o 1° qualificato o 2° grado; in mancanza di specifica si intende che il premio d'onore è destinato a Patentati di 2° grado.

Per "cavaliere" o "concorrente" deve intendersi chiunque abbia partecipato alla gara o alle gare del concorso indipendentemente dalla sua qualifica in base all'art. 3.2;

Per le altre dizioni programmatiche, qualora non si specifichi diversamente si fa riferimento a quanto riportato nell'art. 3.2 Qualificazione (Amazzoni, Young Rider, junior, junior allievo, giovanissimi, children, veterano, professionista, militare)

Per l'assegnazione di premi d'onore in una specifica categoria e destinati a concorrenti con una determinata qualifica (amazzoni, militari, juniores, ecc.) possono essere presi in considerazione soltanto i classificati nel primo 50% della classifica generale della categoria stessa.

Nel caso di impossibilità di assegnazione per mancanza di classificati i premi stessi non vanno assegnati e devono essere destinati allo stesso o ad eventuale diverso titolo in altre categorie del concorso.

Questi premi, ove conseguiti con lo stesso cavallo, non sono cumulabili. Quando, pertanto, in un concorso, un binomio si aggiudica più premi d'onore dovrà optare per uno solo di essi e di conseguenza i premi non assegnati saranno attribuiti ai concorrenti che seguono nelle classifiche delle rispettive qualifiche.



Quando, per la determinazione della classifica, concorrono più cavalli montati dallo stesso concorrente (categorie a due o più cavalli) il concorrente riceve il punteggio pieno per ogni cavallo.

Per la determinazione della classifica ai fini dell'assegnazione di detti premi non possono essere presi in considerazione i risultati conseguiti nelle categorie a coppie od a squadre.

In particolare, ai fini dell'assegnazione dei premi d'onore complessivi, sempre che tale assegnazione non sia diversamente regolata da specifiche disposizioni programmatiche, devono essere osservate oltre alle disposizioni di cui sopra le seguenti norme:

- i punti di classifica cumulabili sono soltanto quelli conseguiti dal concorrente classificatosi con lo stesso cavallo;
- non possono essere presi in considerazione i risultati conseguiti nelle categorie di potenza, delle sei barriere, di elevazione, di estensione nonché nelle categorie riservate od a partecipazione comunque limitata.

Nel caso una categoria della giornata non si potesse effettuare per cause di forza maggiore nessun punto verrà assegnato ai concorrenti iscritti in quella categoria, mentre tutte le categorie regolarmente svolte nella stessa giornata avranno il punteggio come previsto.

Per la determinazione della classifica sono presi in considerazione, in ogni categoria valida per l'aggiudicazione dei premi d'onore complessivi, i primi dieci concorrenti classificati ed a ciascuno di essi va attribuito il punteggio stabilito dalle tabelle.

Sempre per la determinazione della classifica ai fini dell'assegnazione di detti premi, in caso di classifiche ex aequo nelle singole prove, a ciascuno dei concorrenti ex aequo verrà attribuito il punteggio pieno relativo al posto di classifica conseguito.

In caso di soppressione di categorie per mancanza del numero minimo di 5 cavalli dichiarati partenti e conseguente partecipazione dei cavalli in esse iscritti ad altre categorie, il punteggio da attribuire agli stessi è quello del posto di classifica generale effettivamente conseguito nella categoria alla quale hanno partecipato. Il punteggio stesso resta però quello previsto per la categoria soppressa.

Nel caso di ex aequo nella classifica finale vale il miglior piazzamento conseguito nella gara di entità superiore.

In tutti i concorsi i premi d'onore complessivi possono essere assegnati solo se il concorso prevede più di una giornata. Nel caso che il concorso preveda una sola giornata, in esso possono essere assegnati soltanto premi d'onore nelle singole gare della giornata stessa.

I premi d'onore di una singola categoria, così come quelli tipo challenge e quelli destinati ai proprietari dei cavalli, intendendosi come tali quelli risultanti dal Libretto Segnaletico del cavallo, sono comunque cumulabili.

Considerata la normativa che prevede per un Patentato di 1°, 1° qualificato o 2° grado di partecipare con lo stesso cavallo, nella stessa giornata, a due categorie differenti, ai fini dell'assegnazione dei premi d'onore deve essere preso in considerazione il miglior risultato ottenuto nella stessa giornata.

In ogni categoria, e' fatto obbligo agli Organizzatori di destinare a tutti i cavalli classificati - con riferimento alla tabella di suddivisione dei premi in denaro -



una coccarda da consegnarsi in campo, nella cerimonia della premiazione, unitamente agli altri eventuali premi d'onore. Nella stessa premiazione, inoltre, dovrà essere chiamato in campo lo Junior meglio classificato, purché compreso nel primo 50% della classifica generale della categoria, per la consegna allo stesso di una coccarda e di un eventuale premio d'onore.

**TABELLA PUNTEGGI PREMI D'ONORE**

1°	2°	3°	4°	5°	6°	7°	8°	9°	10°
12	10	8	7	6	5	4	3	2	1

▪ **Patentati di 1° grado**

categorie **C115** coefficiente 1.00

categorie **C120** coefficiente 1.25

categorie **C125** coefficiente 1.50

▪ **Patentati di 1° grado qualificato**

categorie **C120** coefficiente 1.00

categorie **C125** coefficiente 1.25

categorie **C130** coefficiente 1.50

categorie **C135** coefficiente 1.75

▪ **Patentati di 2° grado**

categorie **C130** coefficiente 1.00

categorie **C135** coefficiente 1.25

categorie **C140** coefficiente 1.50

categorie **C145** coefficiente 1.75

categorie **C150** coefficiente 2.00

categorie **C160** coefficiente 2.50

Nelle categorie di “GRAN PREMIO” i sopradetti coefficienti saranno aumentati di 0,25

Per l'assegnazione dell'eventuale premio d'onore al miglior cavaliere con una particolare qualifica (es. junior, Young Rider ecc..) il Comitato Organizzatore dovrà specificare sul programma il riferimento di patente che si vuole individuare

Per lo Junior di 2° grado gli eventuali piazzamenti conseguiti nelle categorie C120 (con pony) e C125 non attribuiranno punteggio alcuno.



### **13.1 Premi d'onore trasmissibili (challenges)**

---

Nel caso che, per ottenere la definitiva assegnazione di un premio trasmissibile, sia necessario che esso sia vinto più di una volta dallo stesso cavaliere o dallo stesso gruppo o squadra, le condizioni generali della prova nella quale il premio stesso è posto in palio non potranno essere modificate finché il premio non sia stato definitivamente aggiudicato.

Trascorsi, comunque, cinque anni dalla sua prima assegnazione senza che il premio sia stato definitivamente aggiudicato, le condizioni generali della prova e/o i criteri di assegnazione possono essere modificati. In tale caso, però, è fatto obbligo di darne preventiva comunicazione inserendo apposito avviso nel programma generale del concorso.



## 14 – DEL GIOCO

Per poter far funzionare il gioco nelle manifestazioni riconosciute, gli Enti organizzatori devono, indipendentemente dalle altre condizioni di legge, domandare l'autorizzazione alla F.I.S.E. inviando alla stessa, in tempo utile, il regolamento o le norme con i quali il gioco verrà regolato.

Copia di detto regolamento dovrà essere esposta al pubblico sul campo di gara.

Nelle manifestazioni nelle quali il gioco è autorizzato, gli Enti organizzatori possono prendere, d'accordo con il Presidente di Giuria, tutte le disposizioni ritenute utili e necessarie per il suo regolare funzionamento (divisione delle categorie in gruppi, anticipazioni nella dichiarazione dei cavalli partenti, ecc.).

I concorrenti hanno l'obbligo di uniformarsi ad esse.



# PARTE SECONDA

---

## 15 - CAMPO DI GARA

Il Campo di Gara è uno spazio recintato e chiuso destinato dall'Organizzazione allo svolgimento delle categorie del Concorso.

Le dimensioni e la natura del terreno degli stessi devono essere tali da non compromettere l'integrità fisica dei cavalli e lo svolgimento tecnico della manifestazione programmata. La F.I.S.E. ha il potere di vietare lo svolgimento di un concorso su campi ritenuti insufficienti o inadeguati.

Il campo di gara deve essere recintato con un qualsiasi sistema (staccionata, transenne, siepi naturali) di altezza dal terreno di almeno 1 metro quando risulta l'unico elemento di separazione con il pubblico.

Durante la gara, quando il cavallo è in campo, tutte le entrate e le uscite, così come tutti i possibili varchi, devono essere chiusi.

La chiusura del campo gara può essere costituita anche da un apposito corridoio che consenta l'accesso in campo lateralmente anziché con accesso diretto come nelle chiusure tradizionali. La porzione di campo che costituisce il corridoio deve essere considerato campo gara.

Possibilmente tra ostacoli e recinzione perimetrale deve essere lasciato uno spazio perché il cavallo vi possa passare alle tre andature.

E' proibito ai concorrenti, sotto pena di squalifica, per tutta la durata del concorso, esercitare i loro cavalli sul campo di gara. Tale disposizione può essere derogata per particolari condizioni tecniche, in base a provvedimenti assunti dalla Giuria in accordo con il Comitato Organizzatore.

## 16 - CAMPO DI PROVA

Il campo prova è uno spazio recintato destinato dalla Organizzazione all'esercizio dei cavalli partecipanti alle gare; la responsabilità della sua funzionalità è di competenza del Direttore di Campo. Per il lavoro dei cavalli i concorrenti potranno utilizzare esclusivamente i campi prova negli orari stabiliti dalla Giuria (in accordo con il Comitato Organizzatore) secondo le norme del presente Regolamento.

Le dimensioni e la natura del terreno del Campo Prova devono essere tali da non compromettere l'integrità fisica dei cavalli, nonché garantire un uso adeguato e rispondente alle finalità previste.

Ove necessario, il numero dei concorrenti, ammessi al lavoro preparatorio nei Campi di Prova, sarà limitato proporzionalmente alle dimensioni dei Campi stessi. Compete al Presidente di Giuria determinare tale numero ed assicurare, mediante l'opera dell'apposito Commissario, il regolare avvicinarsi dei concorrenti nel numero fissato e nella successione stabilita dall'ordine di partenza.

Salvo prescrizioni particolari della Giuria è permesso lavorare i cavalli in Campo Prova da due ore prima dell'inizio della prima categoria a un'ora dopo la fine dell'ultima categoria della giornata. Salvo gli orari prima detti, il Campo Prova deve essere considerato chiuso.

L'ingresso al Campo Prova è limitato strettamente alle persone addette ai lavori nel numero massimo di una per ogni binomio e con le limitazioni eventualmente previste dal presente Regolamento e da eventuali norme particolari stabilite dalla F.I.S.E.

L'assistenza sanitaria (compresa ambulanza) e veterinaria deve essere garantita da mezz'ora prima dell'inizio della prima gara a mezz'ora dopo il termine dell'ultima gara.

Il giorno precedente l'inizio del concorso il Campo Prova può essere considerato aperto, ma senza l'obbligo dell'assistenza sanitaria (compresa ambulanza) e veterinaria.

Dal giorno precedente quello d'inizio delle gare e per l'intera durata del concorso, è obbligatorio l'uso del cap da parte di chiunque monti a cavallo nei campi di prova effettuando dei salti.

I Giovanissimi, gli Juniores e gli Young Riders devono portare il cap allacciato sia nel lavoro in piano che sui salti, mentre i senior (allacciato) solo sui salti.

In Campo Prova è proibito lavorare i cavalli alla corda salvo che, ove le dimensioni lo consentano, nello stesso sia predisposta un'apposita area opportunamente delimitata. Sarebbe consigliato mettere a disposizione uno spazio apposito, con terreno idoneo e non scivoloso, per il lavoro dei cavalli alla corda. Qualora previsto, il Comitato Organizzatore dovrà menzionarlo nel Programma del concorso. In Campo Prova devono essere disposti almeno due ostacoli (uno dritto ed uno largo), inquadrati dalle prescritte bandiere, rossa a destra e bianca a sinistra, che definiscano e regolino la direzione dei salti. In sostituzione delle bandiere possono essere dipinte le estremità dei ripari in vernice bianca e rossa così che la punta dei ripari/candelieri indichi la direzione del salto.



Ove le dimensioni del Campo lo consentano, a giudizio della Giuria, potranno essere collocati più ostacoli ed eventualmente una combinazione.

Non si possono saltare ostacoli di dimensioni superiori di 10 cm. (altezza e/o larghezza) rispetto alle dimensioni massime previste per la categoria in programma che si sta svolgendo e comunque non superiore i cm. 160 di altezza e cm 180 di larghezza.

Per le categorie riservate 4, 5, 6, 7 anni la dimensione massima è quella prevista per la relativa categoria senza la possibilità di incrementare tale altezza di 10 cm. (altezza e/o larghezza).

Non è autorizzato il salto di un ostacolo costituito da una sola barriera posta ad altezza superiore a cm. 120.

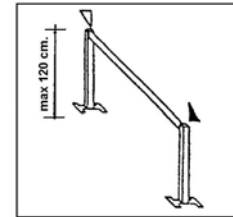

E' vietato l'uso di barriere monocolori.

E' vietato l'uso, per la costruzione di ostacoli, di materiale diverso da quello messo a disposizione dall'Ente Organizzatore, e comunque di materiale che non sia a disposizione di tutti i Concorrenti fino dall'inizio di ogni singola prova e sino al termine della stessa.

E' vietato appoggiare sulle barriere o elementi dell'ostacolo in Campo Prova coperte, giacche ed altro.

Gli ostacoli o parte di essi non possono mai essere tenuti a mano.

Le estremità delle barriere devono poggiare completamente sui supporti. Se appoggiate sul bordo del supporto, è autorizzato solo quello dalla parte in cui il cavallo si riceve.

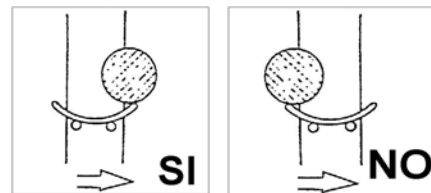

E', inoltre, vietato saltare ostacoli larghi alla rovescia, e comunque, ostacoli di costruzione difforme da quella normalmente impiegata in gara.

E' consentito saltare, nei Campi Prova, ostacoli i cui elementi che lo determinano, non siano paralleli alla linea del terreno, purché tali ostacoli abbiano le seguenti caratteristiche:

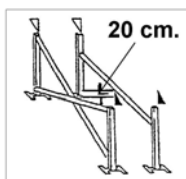
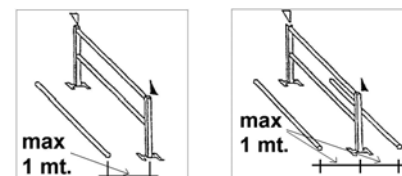

- altezza degli estremi delle barriere non superiori a m. 1,20
- fronte dell'ostacolo non inferiore a m 3,50
- possibilità delle singole barriere di cadere indipendentemente.

Si possono utilizzare ostacoli larghi costituiti da una croce (davanti) e da una barriera orizzontale (dietro), purché tale barriera sia posta ad una altezza di almeno 20 cm superiore al punto di incrocio.

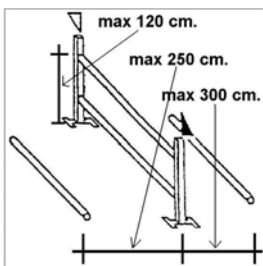

Barriere di invito possono essere collocate a terra davanti ad ostacoli verticali ad una distanza non superiore a m. 1,00 dagli ostacoli stessi. In questo caso possono essere collocate barriere anche al di là degli ostacoli verticali, cioè dalla parte dove il cavallo si riceve, sempre ad una distanza uguale e massima di un metro.

Nei casi in cui siano collocati più di due ostacoli, una sola barriera a terra davanti ad un ostacolo (verticale) può essere collocata ad una distanza non inferiore a m. 2,50 dall'ostacolo stesso. L'altezza di tale ostacolo

non deve essere superiore a quella prevista per la categoria cui il binomio è iscritto e comunque massima di m. 1,20. Una barriera a terra può essere posizionata anche dalla parte in cui il cavallo si riceve, ma deve essere posta ad una distanza non inferiore a mt. 3,00.

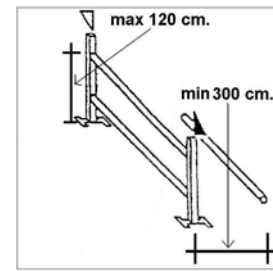

Può inoltre essere prevista una sola barriera a terra posizionata dalla parte in cui il cavallo si riceve, ma deve essere posta ad una distanza non inferiore a m. 3,00 e l'altezza di tale ostacolo non deve essere superiore a quella prevista per la categoria in cui il binomio è iscritto, e comunque non superiore a m. 1,20

L'inosservanza dei divieti sopra indicati è punibile con ammenda o con la squalifica del cavallo e/o cavaliere.

## 16.1 Normativa per l'accesso al campo prova durante i concorsi

E' consentito l'ingresso al campo prova alle seguenti persone:

Per accompagnare Cavalieri Juniores:

- a) l'Istruttore Federale di 1°, 2° e 3° livello
- b) OTB (con almeno il 1° grado) e Tecnici di Equitazione di campagna (con almeno il 1° grado) con delega scritta dall'istruttore dell'allievo

Per accompagnare Cavalieri Seniores e/o Young Riders che abbiano compiuto il 18° anno di età:

- a) l'Istruttore Federale di 1°, 2° e 3° livello
- b) OTB (con almeno il 1° grado) e Tecnici di Equitazione di campagna (con almeno il 1° grado) con delega scritta dall'istruttore dell'allievo
- c) Personale al seguito dei Cavalieri, anche non Patentato Federale, ma delegato dal cavaliere per iscritto già nell'atto d'iscrizione al concorso, purchè lo stesso personale abbia compiuto il 16° anno di età

I Comitati Organizzatori se lo desiderano hanno facoltà di identificare (bracciale, braccialetto, tesserino ecc. ) le persone autorizzate.

L'elenco nominativo delle persone aventi diritto all'ingresso al campo di prova deve essere appeso all'ingresso dello stesso.

Il cavaliere è direttamente responsabile del comportamento delle persone da lui autorizzate all'ingresso in campo prova.

Altre persone al di fuori di quanto sopra indicato non sono ammesse al campo di prova.

## 16.2 Partecipazione pony nei concorsi di salto ostacoli

I cavalieri Juniores under 16 montati su pony devono poter usufruire di un campo prova a loro riservato, anche durante l'effettuazione delle categorie cavalli nelle quali partecipino pony.

Ai fini dell'applicazione di quanto sopra è possibile:

- prevedere due campi prova diversi
- medesimo campo prova per pony e cavalli diviso a metà

- predisporre l'ordine di partenza affinché prima partano tutti i cavalli e successivamente tutti i pony o viceversa, intervallando dette sezioni di 10 minuti.

E' fatto obbligo all'Istruttore dichiarare, all'atto dell'iscrizione, se il suo allievo monti un pony od un cavallo.

### 16.3 Ginnastica in campo prova

I concorrenti possono lavorare i loro cavalli con esercizi di "ginnastica", usando barriere a terra e cavalletti, ma gli ostacoli impiegati non potranno superare l'altezza e la larghezza previste per la prova cui i binomi sono iscritti e comunque tali misure non potranno superare rispettivamente: m. 1,30 (altezza) ed 1,60 (larghezza).

Devono essere rispettate le norme relative al divieto di sbarrare ed usare brutalità nei confronti dei cavalli (art. 27).

<b>Autorizzati</b>		<b>"V" non deve essere posto sulla barriera più alta</b>
SI	NO	<b>Non autorizzato</b>
<b>Le barriere devono restare sul supporto</b>		

Il lavoro di "ginnastica" deve essere regolamentato dalla Giuria, in accordo con il Comitato Organizzatore, in orari e campi, che non interferiscano con la preparazione alla gara dei cavalli in Campo Prova.

La regolarità del lavoro di "ginnastica" deve essere garantita dalla presenza di un componente della Giuria e/o da un Commissario.

### 16.4 Ostacolo facoltativo di prova

In caso di insufficienza o di impraticabilità del campo prova, un ostacolo di prova, non facente parte del percorso deve essere posizionato nel campo gara.

In nessuna altra circostanza gli ostacoli facoltativi o di prova possono essere autorizzati. (categoria di Potenza inclusa).



Saltare più di una volta tale ostacolo o saltarlo al contrario comporta la eliminazione. Non sono comunque ammessi più di due tentativi di salto su detto ostacolo.

Tale salto, o tentativi, devono essere effettuati entro 90 secondi a partire dal momento in cui il concorrente si è presentato alla Giuria e la stessa ha dato il segnale di partenza con un suono della campana. Il tempo per la ricostruzione dell'ostacolo, eventualmente abbattuto in un tentativo viene neutralizzato.

Dopo il salto dell'ostacolo o dopo due tentativi di salto o allo scadere dei 90 secondi, la Giuria con due suoni della campana darà, al concorrente, il segnale di partenza.



## 17 - PERCORSO

### 17.1 Lunghezza e misurazione

Si definisce percorso il tracciato che un concorrente deve seguire sul terreno per effettuare una determinata prova. Il percorso ha inizio dal momento in cui il Concorrente passa la linea di partenza, nel senso indicato dalle bandiere, o alla fine del conto alla rovescia dei 45" dal suono della campana dato per segnalare la partenza, e finisce nel momento in cui, dopo aver saltato l'ultimo ostacolo, viene attraversata la linea di arrivo, sempre nel senso indicato dalle bandiere.

La lunghezza deve essere calcolata con approssimazione di pochi metri e tenendo conto, specialmente nelle curve, della percorrenza media seguita da un cavallo ad iniziare dalla linea di partenza sino alla linea di arrivo, passando per il centro degli ostacoli.

A categoria iniziata, la Giuria può decidere che un evidente errore è stato commesso nella misurazione del percorso. Tale decisione deve essere presa dopo che il terzo concorrente, della categoria, abbia completato il percorso stesso e prima della partenza del quarto. Sono esclusi dal computo i concorrenti ritirati e/o eliminati e tutti quei percorsi che, a giudizio della Giuria, non rendono possibile una corretta valutazione della cadenza. In questo caso la Giuria può modificare il tempo accordato, tramite valutazione teorica e/o eventuale ripetizione della misurazione. I risultati dei primi tre concorrenti saranno modificati in conseguenza. Tale procedura può essere seguita anche nel caso in cui la Giuria valuti la misurazione eccessiva.

La eventuale rettifica della misurazione del percorso, come noto, deve essere decisa alla fine del terzo percorso valutabile, ma vanno sempre comunicati i tempi e le relative eventuali penalità dei primi due concorrenti che, ove occorra, saranno successivamente rettificate

In nessun altro caso la lunghezza del percorso può essere rimisurata e/o modificata.

La lunghezza totale non dovrà superare quella derivante dal numero degli ostacoli della categoria moltiplicato per 60.

La lunghezza del percorso della categoria maggiormente dotata (Gran Premio) di un concorso di qualsiasi formula deve essere misurata anche dal Presidente di Giuria.

### 17.2 Linea di partenza e di arrivo

La linea di partenza e la linea di arrivo non devono essere a meno di 6 metri, ed a più di 15 dal primo ostacolo e dall'ultimo ostacolo. Queste due linee, di partenza e di arrivo, devono essere contrassegnate con una bandiera interamente rossa a destra e con una bandiera interamente bianca a sinistra, tra le quali è obbligatorio passare per iniziare e per terminare il percorso.

## 18 - TEMPI E VELOCITÀ

### 18.1 Tempo del percorso

Il tempo di un percorso è quello impiegato da un concorrente per effettuare quel percorso.

Il tempo viene calcolato, a mezzo di cronometro, dal momento in cui il cavallo, montato, passa la linea di partenza nel senso indicato dalle bandiere o alla fine del conto alla rovescia dei 45" dal suono della campana dato per segnalare la partenza, al momento in cui il concorrente, a cavallo, taglia la linea di arrivo nel senso sempre indicato dalle bandiere e dopo aver saltato l'ultimo ostacolo (salvo che in speciali categorie).

Nelle prove nelle quali il concorrente è tenuto a saltare il maggior numero di ostacoli in un tempo prefissato, questo non potrà mai superare i 90".

### 18.2 Tempo massimo

Il tempo massimo di un percorso è quello stabilito in base alla lunghezza del percorso stesso ed alla velocità prevista.

Esso deve essere obbligatoriamente indicato sul grafico del percorso.

Il superamento del tempo massimo è penalizzato secondo la tabella adottata e le prescrizioni che regolano il genere della prova.

La formula per il calcolo del tempo massimo è la seguente:

$$TM = \frac{D \times 60}{V}$$

dove TM è il Tempo Massimo, D la distanza in metri e V la velocità in metri al minuto. Il risultato dell'operazione deve essere arrotondato per eccesso.

#### Tablelle per il calcolo veloce dei tempi

Nella prima colonna i metri in centinaia, nella prima riga i metri in decine.



### m. 300 al minuto

m.	00	10	20	30	40	50	60	70	80	90
1	20	22	24	26	28	30	32	34	36	38
2	40	42	44	46	48	50	52	54	56	58
3	60	62	64	66	68	70	72	74	76	78
4	80	82	84	86	88	90	92	94	96	98
5	100	102	104	106	108	110	112	114	116	118
6	120	122	124	126	128	130	132	134	136	138
7	140	142	144	146	148	150	152	154	156	158
8	160	162	164	166	168	170	172	174	176	178
9	180	182	184	186	188	190	192	194	196	198

### m. 325 al minuto

m.	00	10	20	30	40	50	60	70	80	90
1	19	21	23	24	26	28	30	32	34	36
2	37	39	41	43	45	47	48	50	52	54
3	56	58	60	61	63	65	67	69	71	72
4	74	76	78	80	82	84	85	87	89	91
5	93	95	96	98	100	102	104	106	108	109
6	111	113	115	117	119	120	122	124	126	128
7	130	132	133	135	137	139	141	143	144	146
8	148	150	152	154	156	157	159	161	163	165
9	167	169	170	172	174	176	178	180	181	183

### m. 350 al minuto

m.	00	10	20	30	40	50	60	70	80	90
1	18	19	21	23	24	26	28	30	31	33
2	35	36	38	40	42	43	45	47	48	50
3	52	54	55	57	59	60	62	64	66	67
4	69	71	72	74	76	78	79	81	82	84
5	86	88	90	91	93	95	96	98	100	102
6	103	105	107	108	110	112	114	115	117	119
7	120	122	124	126	127	129	131	132	134	136
8	138	139	141	143	144	146	148	150	151	153
9	155	156	158	160	162	163	165	167	168	170



### **m. 375 al minuto**

m.	00	10	20	30	40	50	60	70	80	90
1	16	18	20	21	23	24	26	28	29	31
2	32	34	36	37	39	40	42	44	45	47
3	48	50	52	53	55	56	58	60	61	63
4	64	66	68	69	71	72	74	76	77	79
5	80	82	84	85	87	88	90	92	93	95
6	96	98	100	101	103	104	106	108	109	111
7	112	114	116	117	119	120	122	124	125	127
8	128	130	132	133	135	136	138	140	141	143
9	144	146	148	149	151	152	154	156	157	159

### **m. 400 al minuto**

m.	00	10	20	30	40	50	60	70	80	90
1	15	17	18	20	21	23	24	26	27	29
2	30	32	33	35	36	38	39	41	42	44
3	45	47	48	50	51	53	54	56	57	59
4	60	62	63	65	66	68	69	71	72	74
5	75	77	78	80	81	83	84	86	87	89
6	90	92	93	95	96	98	99	101	102	104
7	105	107	108	110	111	113	114	116	117	119
8	120	122	123	125	126	128	129	131	132	134
9	135	137	138	140	141	143	144	146	147	149

## **18.3 Tempo limite**

Il tempo limite, che deve obbligatoriamente figurare sul grafico del percorso, è il doppio del tempo massimo nella Tab. A. Nella Tab. C il tempo limite è di 3 minuti se il percorso è più lungo di 600 mt. – 2 minuti se inferiore a 600 mt..

Il superamento del tempo limite comporta l'eliminazione.

## **18.4 Cronometraggio**

Il cronometraggio, sia che venga effettuato a mano da cronometristi muniti di cronometro, sia con apparecchiature elettroniche, deve essere eseguito al decimo di secondo o, se le apparecchiature lo consentono, al centesimo di secondo.

Nel caso di cronometraggio con apparecchi elettronici, i cronometristi devono sempre essere muniti ed avvalersi anche di un cronometro manuale di controllo.

Nessuna manifestazione può aver luogo senza un servizio di cronometraggio, salvo quanto previsto dal presente regolamento per le categorie a giudizio, e/o di precisione senza montepremi e dal Regolamento Pony.





## **18.5 Interruzione e correzione del tempo**

---

Se un ostacolo o una bandiera in caso di riviera od ostacoli naturali (vedi art. 25.2) vengono abbattuti o spostati a seguito di una disobbedienza, il cronometro sarà immediatamente arrestato ed il concorrente, avvertito con il suono della campana, dovrà arrestarsi sino al momento in cui un nuovo suono della campana lo autorizzerà a riprendere il percorso. La possibilità di riprendere il percorso interrotto deve obbligatoriamente essere segnalata alla Giuria dal Direttore di Campo o da un Commissario. In quel momento il cronometro sarà riattivato ed il concorrente dovrà ripartire direttamente verso l'ostacolo, cioè senza eseguire una volta per non essere penalizzato.

Per quanto sopra il concorrente verrà penalizzato per un rifiuto e 4 secondi di correzione di tempo saranno aggiunti al tempo impiegato dallo stesso per portare a termine il proprio percorso.

In caso di circostanze impreviste nel momento in cui il concorrente si avvicina per affrontare un ostacolo (ostacolo non rimesso a posto, elemento di ostacolo, riparo abbattuti, pericolo in campo o qualsiasi altra causa che impediscono al cavallo di saltare un ostacolo) il segnale della campana dovrà indicare al concorrente che deve fermarsi. Quando il concorrente si ferma il cronometro sarà arrestato. Al segnale della campana indicante che tutto è a posto per riprendere il percorso, il cronometro sarà rimesso in marcia.

Il concorrente, che non si è arrestato, malgrado il suono della campana, può essere eliminato a giudizio della Giuria; la discrezionalità dell'eliminazione dipende esclusivamente dal fatto che il concorrente potrebbe non aver sentito il suono della campana. Se il concorrente non è eliminato rimarranno validi i risultati conseguiti agli ostacoli affrontati successivamente all'ordine di fermarsi.

Durante il periodo di neutralizzazione del tempo il concorrente è libero dei suoi movimenti fino al segnale della campana, che l'autorizza a ripartire.

Durante il periodo di neutralizzazione del tempo le disobbedienze non sono penalizzate, mentre lo sono le cadute del cavallo o del concorrente tenendo sempre presenti le casistiche riguardanti la prima o la seconda caduta (art. 30). Restano in vigore le prescrizioni che regolano le eliminazioni.

I 4 secondi di correzione del tempo vengono attribuiti esclusivamente se vi è stata interruzione del tempo stesso.

## **18.6 Cronometro supplementare**

---

Un cronometro supplementare a mano deve essere sempre a disposizione del Presidente di Categoria o del Giudice da lui delegato, per i seguenti casi:

- il tempo impiegato per saltare due ostacoli consecutivi a seguito di disobbedienza o di caduta;
- il tempo delle difese.

In tutti i casi previsti, il cronometro supplementare sarà arrestato non appena cessata la causa che ne abbia determinato l'impiego.



## 18.7 Velocità

---

Per le categorie di concorso di salto ostacoli le velocità da richiedersi e che dovranno figurare in programma sono le seguenti:

- categoria juniores: 350 m. al minuto come minimo o 375 m. al minuto come massimo
- categorie 4 anni 300 (1° periodo) - 325 (2° periodo)
- categorie 5 anni 325 (1° periodo) - 350 (2° periodo)
- categorie 6 anni 350 (1° periodo) – 350 percorso base e 375 per la 2° fase (2° periodo)
- categorie 7 anni 350 percorso base e 375 per la 2° fase (1° periodo) – 375 percorso base e 2° fase (2° periodo)
- categorie normali: 350 m. al minuto come minimo o 400 m. al minuto come massimo.

Nel caso di concorsi al chiuso al velocità può essere ridotta di 25 m. al minuto rispetto a quella stabilita.



## 19 - GRAFICO DEL PERCORSO

Il grafico del percorso, contenente tutte le indicazioni necessarie, deve essere affisso, a cura del Direttore di Campo, in modo visibile, nelle prossimità del campo di prova o di gara, almeno 30 minuti prima dell'inizio della categoria. Una copia deve essere consegnata alla Giuria e alla Segreteria.

Il grafico dovrà riportare: gli ostacoli progressivamente numerati, con l'indicazione di gabbie, doppie gabbie e di quelli per eventuali barrages; le combinazioni da considerare chiuse o parzialmente chiuse; le linee di partenza e di arrivo; gli eventuali passaggi obbligati, la lunghezza del percorso, la velocità richiesta; il tempo massimo ed il tempo limite; la tabella usata per il computo degli errori.

Quando il grafico non precisi il tracciato (con una linea continua), il cavaliere è libero di passare dove meglio crede, purché superi gli ostacoli secondo la direzione e la progressione indicate dal loro numero.

Quando invece il tracciato è indicato con una linea continua, il cavaliere dovrà seguire il percorso attenendosi strettamente alla linea tracciata lasciando gli ostacoli, le aiuole o qualunque altro elemento esistente sul campo, segnalati sul grafico (anche se non fanno parte del percorso) dalla parte per ciascuno indicata.

Una volta esposto, il grafico non può essere modificato se non con l'autorizzazione della Giuria. La Giuria dovrà a sua volta preavvisare i concorrenti delle variazioni apportate e far modificare i grafici esposti.

I concorrenti hanno il dovere di consultare il grafico definitivo prima di entrare in campo ed hanno comunque l'obbligo di attenersi a tutte le indicazioni in esso contenute anche nei casi di eventuali divergenze con gli elementi indicativi in campo, dovute ad errori od omissioni, sugli ostacoli o sul percorso (numeri, bandiere ecc.).



## 20 - BANDIERE

### 20.1 Uso e piazzamento

Bandiere, con aste in legno o plastica, interamente bianche e interamente rosse sulle due facce devono essere usate per stabilire:

- a) la linea di partenza;
- b) i limiti degli ostacoli;
- c) i passaggi obbligati;
- d) la linea di arrivo.

Le bandiere devono essere disposte in modo che il cavaliere abbia sempre alla sua sinistra le bianche e alla sua destra le rosse. Il passare tra esse è obbligatorio.

Le bandiere devono essere collocate ai limiti che definiscono l'eventuale parte errorabile dell'ostacolo.

Se un concorrente sorpassa le bandiere di cui ai sopraccitati punti c) e/o d) dalla parte errata, deve tornare indietro e passarle dalla parte giusta. Così facendo gli sarà computato un errore di percorso rettificato. Se non rettifica, sarà eliminato.

### 20.2 Abbattimento

L'abbattimento di una bandiera, dovunque sia posizionata, non comporta alcuna penalità.

Se una bandiera delimitante un ostacolo, un passaggio obbligato o il traguardo di arrivo è stata abbattuta a seguito di un rifiuto o scarto o a causa di circostanze impreviste (nel caso del traguardo di arrivo senza averlo superato), la bandierina non deve essere riposizionata; il concorrente deve continuare il suo percorso e l'ostacolo/passaggio obbligato sarà giudicato come se la bandierina fosse al suo posto.

La bandiera deve essere rimessa a posto prima che sia data la partenza al concorrente successivo.

Nel caso, però, in cui a seguito di un rifiuto o scarto o a causa di circostanze impreviste sia abbattuta una bandiera che delimita la "Riviera" od un "ostacolo naturale", il percorso deve essere interrotto con il suono della campana ed il cronometro arrestato. Il concorrente sarà penalizzato di 4 secondi.

Egli dovrà ripartire al suono della campana dopo che la bandiera sarà stata rimessa al suo posto. Al suono stesso della campana il cronometro sarà rimesso in marcia.

## 21 – OSTACOLI

### 21.1 Generalità

Gli ostacoli devono avere, per la loro forma e il loro fronte, caratteristiche tali da impegnare i cavalli al salto e devono essere il più possibile variati. Devono, essi stessi e gli elementi che li compongono, poter essere abbattuti ed essere né troppo leggeri, tali da cadere al minimo urto, né troppo pesanti, tali da causare la caduta dei cavalli.

La loro resistenza all'urto deve essere il più possibile la stessa per tutti gli ostacoli del percorso.

Quelli non facenti parte del percorso devono essere sbarrati.

In nessun caso, salvo nelle categorie di potenza, delle sei barriere, elevazione ed estensione, gli ostacoli possono avere un'altezza superiore a mt. 1,70 ed una larghezza superiore a mt. 2,00, anche in caso di barrages, fatta eccezione delle triplici che possono avere una larghezza massima di mt 2,20. La riviera non può superare mt. 4,50 di larghezza, invito compreso.

I supporti od ogni altro sistema di appoggio utilizzati per sostenere le estremità delle barriere non possono mai essere tali da impedire la caduta delle barriere e devono consentire che le medesime possano su di essi ruotare.

E' fatto obbligo, in tutti i concorsi, utilizzare i Ferri di Sicurezza. Tali supporti devono essere utilizzati per sostenere la barriera di uscita di un ostacolo "largo" e anche per il secondo elemento di una triplice. La responsabilità dell'uso dei Ferri di Sicurezza è del Direttore di Campo. Tale obbligo è valido anche per il campo prova.

Il supporto deve avere una profondità fra i 18 ed i 30 mm.

Nei casi di cancelli, tavole, speciali barriere od altri particolari elementi di ostacoli, tali supporti possono essere quasi o completamente piatti.

Il fronte di ogni ostacolo è sempre delimitato da bandiere regolamentari: interamente rosse a destra e interamente bianche a sinistra.

Per quanto concerne le altezze e le larghezze degli ostacoli nelle diverse formule dei concorsi si osservano le norme in vigore previste dal presente Regolamento, dal "Regolamento Pony" e dalle eventuali disposizioni integrative.

Nel caso, comunque, una dimensione massima (altezza o larghezza) venisse leggermente superata (5 cm massimo in altezza

e 10 cm massimo in larghezza) a causa del materiale utilizzato per la costruzione e/o della posizione dell'ostacolo sul terreno, le dimensioni massime prescritte non si considerano superate.

Gli ostacoli non devono, per materiale e/o difettosa costruzione, essere antisportivi, cioè tali da poter produrre danni al cavallo e/o al concorrente.

## 21.2 Ostacolo dritto

Un ostacolo è considerato dritto, quando tutti gli elementi che lo compongono sono situati su un solo piano verticale dalla parte affrontata dal cavallo nel salto. Non si considerano altro piano verticale gli elementi di invito purché poggino a terra.

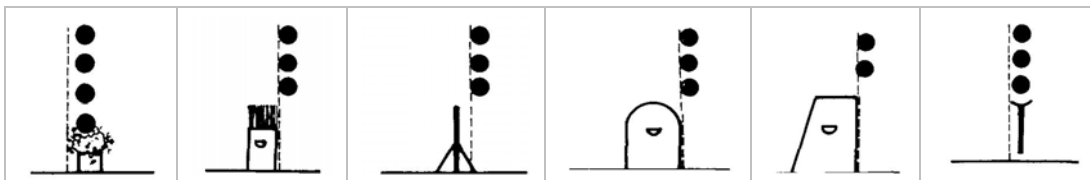

## 21.3 Ostacolo largo

E' considerato largo un ostacolo quando i suoi elementi sono situati su più piani verticali, in modo tale cioè che il cavallo per superarlo debba compiere un salto sia in altezza che in larghezza.

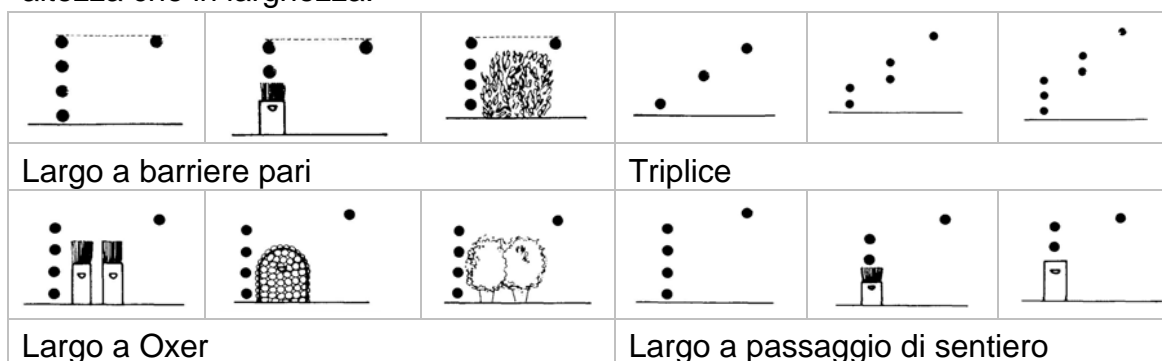
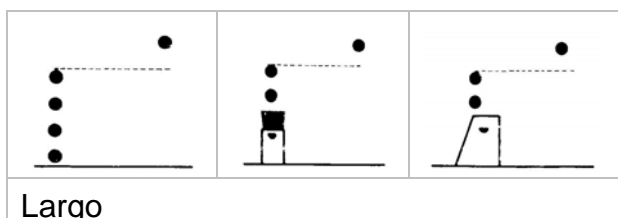

## 21.4 Riviera

Un ostacolo largo è definito “riviera” qualora costituito da uno specchio d’acqua che non deve avere alcun ostacolo né davanti, né in mezzo, né oltre lo stesso specchio d’acqua. Può soltanto essere preceduta, sul bordo della partenza, da un invito basso posizionato sul terreno (siepe, muretto o barriera); la siepe o il muretto, non possono, anche se inclinati, avere un’altezza inferiore a 40 cm. e superiore a 50 cm. dal piano del terreno. Tali elementi devono essere inclusi nella misurazione totale della larghezza. La larghezza della riviera, che deve essere al minimo 2.50 mt. e massimo 4.50 mt. (invito compreso), è sempre delimitata da un nastro o da un listello di legno bianchi, di circa 6-8 cm., sistemati sul bordo di arrivo, eventualmente ricoperti da plastilina. Il fronte della riviera deve misurare almeno 5 mt.

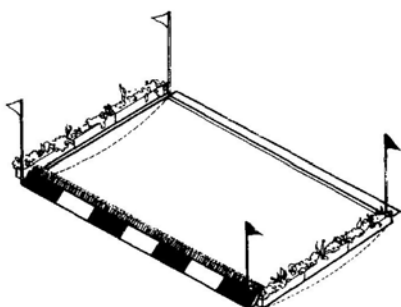

Un nastro o listello di legno possono essere sistemati sul bordo di partenza, a meno che non

vi sia un invito che di per sé ne determini il limite. Quello che segna il bordo di arrivo deve essere sistemato al limite dell'acqua. Un tappeto di gomma o di cocco deve essere posizionato sul fondo della riviera e può oltrepassare il nastro del bordo di arrivo (al massimo 20 cm.).

Se la riviera è delimitata da due listelli, uno sul bordo di partenza e l'altro sul bordo di arrivo, anche l'errore sul solo listello di partenza comporta penalizzazione.

La riviera deve essere esattamente inquadrata da quattro bandiere sempre bianche a sinistra e rosse a destra.

Una o più barriere possono essere utilizzate sopra la riviera, come ostacolo verticale, esse non possono essere posizionate a più di 2.00 mt. dal piede dell'ostacolo. L'altezza delle barriere non può essere superiore a mt. 1.50 e devono essere obbligatoriamente utilizzate con i ferri di sicurezza.

Tale ostacolo non può essere considerato e giudicato come una riviera e lo specchio d'acqua non può essere delimitato da nastro, listello di legno o qualsiasi altro sistema (salvo quanto espressamente normato in deroga per specifiche categorie).

Escluso quanto sopra, se la riviera è utilizzata davanti, dietro o sotto un ostacolo, la larghezza totale di tale ostacolo non può superare i 2.00 metri (incluso lo specchio d'acqua).

Quanto sopra può non essere applicato per le categorie riservate ai Cavalli Giovani

Per le categorie riservate ai cavalli di 4, 5, 6 e 7 anni la riviera montata a fosso deve prevedere il listello bianco dove il cavallo si riceve. Se il cavallo tocca, ricevendosi, il listello bianco o mette un piede nell'acqua non costituisce errore.

## 21.5 Fosso

Può essere mobile o fisso, con o senza acqua e può essere preceduto, sormontato o seguito da un ostacolo.

Un tappeto di gomma o di cocco deve essere sistemato sul fondo del fosso qualora tale fondo sia costruito in cemento.

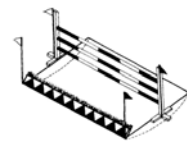

## 21.6 Ostacoli combinati (gabbie)

Un ostacolo combinato (gabbia, doppia gabbia, etc.), si compone di due, tre o più elementi (salti) distanti tra loro non meno di 7 mt e non più di 12 mt, misurati tra le facce interne.

Nei percorsi giudicati secondo la tabella C e per gli ostacoli fissi, la distanza tra due elementi può anche essere inferiore a mt 7.

Negli ostacoli combinati (gabbie) ogni ostacolo componente l'insieme, deve essere saltato separatamente e consecutivamente senza girare attorno ad alcun elemento.

Un ostacolo costruito a triplice potrà essere utilizzato esclusivamente come primo elemento di una combinazione.



Quando fra gli elementi di un ostacolo combinato si verifichi una disobbedienza, o una caduta nelle prove di Campionato, il concorrente è obbligato, sotto pena di eliminazione, a riaffrontare tutti gli elementi che costituiscono l'ostacolo anche se precedentemente superati, a meno che non si tratti di ostacoli chiusi. Tutte le penalità riportate in ciascun salto (compresi i salti eventualmente ripetuti) sono conteggiate separatamente e vengono sommate le une alle altre. Nelle prove di Campionato non viene penalizzato il rifiuto ad un secondo o successivo elemento di un ostacolo combinato se causato da caduta del cavallo, del cavaliere o di entrambi nel salto dell'elemento precedente.

Nei casi in cui venga soppresso uno degli elementi di una gabbia, doppia o tripla, non potrà mai essere soppresso un elemento intermedio (es: elemento B in doppia gabbia).

**Tripla gabbia:** è permessa la sua utilizzazione soltanto come alternativa alla doppia gabbia consentendo, nella stessa gara, l'eventuale aggiunta di una sola altra combinazione (gabbia). La tripla gabbia, potrà essere inserita solo nel percorso della categoria di maggior entità sia tecnica che economica della singola giornata di gara. Non potrà avere più di 2 ostacoli larghi consecutivi e dovrà avere, nella luce interna tra i suoi elementi, almeno una distanza a 2 tempi di galoppo. E' comunque vietato l'inserimento di tale combinazione in qualsiasi categoria riservata ai Cavalli Giovani.

## 21.7 Ostacoli chiusi

Un ostacolo combinato è considerato chiuso se i limiti che lo circondano possono essere superati soltanto con un salto.

Negli ostacoli completamente chiusi se il concorrente, una volta dentro, esce da un lato diverso da quello indicato nel tracciato, sarà eliminato. Se invece, una volta dentro, si verifica un rifiuto o una caduta (vedi art.30) il cavaliere potrà cercare di uscire seguendo il suo cammino nel senso del percorso. Se non vi riesce nel termine di **45** secondi o dopo che i rifiuti, nell'insieme del percorso, hanno raggiunto il numero di due, sarà eliminato.

Se, deliberatamente, un concorrente sposta o fa spostare o modificare uno qualsiasi degli elementi che compongono l'ostacolo senza tentare di uscire con un salto, è eliminato.

Un ostacolo viene considerato "chiuso" quando è indicato come tale nel grafico.

Se nell'interno di un ostacolo chiuso si verifica una caduta ed il cavallo scosso ne esce in un qualsiasi modo, il concorrente è eliminato, anche nelle gare di Campionato.

Una doppia gabbia, una tripla gabbia ecc. può essere composta da elementi aperti e da elementi chiusi. La descrizione deve essere indicata sul grafico del percorso. Per la parte degli elementi chiusi si osservano le prescrizioni sopra descritte.

## 21.8 Banchine e talus

Le banchine, i talus ed i salti in dislivello in genere, guarniti o meno di ostacoli di qualunque forma e quale che sia il loro fronte di direzione, debbono essere considerati come gabbie (semplici, doppie, triple, ecc.) purché gli ostacoli o dislivelli da saltare non siano fra loro ad una distanza superiore a 12 metri e a meno che non siano considerati come ostacoli completamente chiusi.



Ciascun elemento dell'ostacolo deve essere superato separatamente, così come separatamente sono computati gli eventuali errori. Fa eccezione la banchina, non munita di ostacoli o guarnita con una sola barriera, che può essere superata con unico salto senza che ciò costituisca errore.

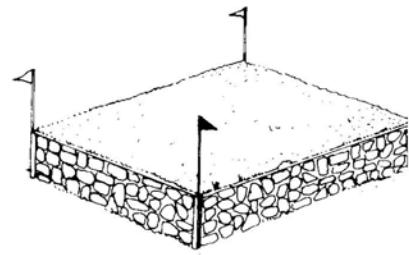

Se banchine e talus non sono considerati come ostacoli chiusi, il cavaliere - in caso di disobbedienza fra un ostacolo e l'altro - è tenuto a comportarsi come prescritto per le gabbie (semplici, doppie, triple). Se invece sono considerati come ostacoli completamente chiusi, il cavaliere è tenuto, sotto pena di eliminazione, a continuare comunque il suo percorso in avanti senza uscire e senza ripetere gli elementi superati.



Prima della prova, deve essere precisato se l'ostacolo è da considerarsi chiuso o meno e tale precisazione deve essere riportata

sul grafico del percorso.

## 21.9 Ostacolo alternativo

Può essere previsto un ostacolo alternativo ad altro facente parte del percorso, purché espressamente indicato come tale sul grafico del percorso stesso. In caso di disobbedienza su uno dei due ostacoli alternativi, il Concorrente non è obbligato a saltare l'ostacolo sul quale ha commesso la stessa, ma è libero di saltare eventualmente l'altro.

## 21.10 Soppressione di un ostacolo

Qualora la Giuria si trovasse nella condizione di sopprimere forzatamente un ostacolo in quanto divenuto pericoloso per impraticabilità del terreno, deve sostituirlo con un passaggio obbligato posto nella stessa posizione. Deve altresì annullare le penalità conseguite su quell'ostacolo da tutti i concorrenti che hanno effettuato il percorso prima della soppressione dell'ostacolo stesso. I concorrenti eliminati naturalmente non vengono riammessi in gara.

## 22 – BARRAGES

### 22.1 Generalità

I barrages sono quei secondi o terzi percorsi destinati ad aggiudicare il primo posto in classifica.

Sono soggetti alle stesse norme che regolano i percorsi iniziali e possono aver luogo su un percorso che preveda due ostacoli singoli diversi. Tali ostacoli devono essere indicati nel grafico del percorso e possono essere o due dritti o due larghi od un dritto ed un largo.

L'ordine di successione degli ostacoli può essere variato soltanto nel caso che gli ostacoli vengano ridotti di numero.

Secondo quanto previsto dal programma generale, i barrages possono essere effettuati con tutti o parte degli ostacoli rialzati ed allargati e su percorso intero o ridotto; l'altezza degli ostacoli non può essere di dimensioni superiori a 10 cm. (altezza e larghezza) di quella prevista nel percorso base.

Il numero degli ostacoli non potrà comunque mai essere inferiore a sei, salvo che nelle prove di potenza e delle sei barriere.

La composizione ed il tipo degli ostacoli non possono essere modificati (così pure la distanza tra gli elementi di una gabbia o di una doppia o tripla gabbia), ma è consentito di sopprimere degli elementi di una gabbia, doppia o tripla (tranne un elemento intermedio es: elemento B in doppia gabbia).

Gli ostacoli, nei barrages, non possono essere rialzati e allargati nel caso che i concorrenti qualificati siano stati penalizzati nel percorso precedente.

Gli ostacoli non facenti parte dei barrages dovranno essere sbarrati.

Gli ostacoli di un barrage devono essere preventivamente indicati sul grafico del percorso, così pure la velocità richiesta, la lunghezza del percorso, il tempo massimo ed il tempo limite.

Salvo il caso delle categorie di potenza e delle sei barriere per le quali si rinvia alla particolare normativa, il numero dei barrages non può essere superiore a due.

Se dopo il secondo barrage non si addivene alla determinazione del vincitore, la Giuria interrompe la gara e procede alla classifica ex aequo.

Nel barrage, l'ordine di partenza deve rimanere identico a quello originariamente previsto per il percorso base, quindi i concorrenti anticipati o posticipati nello stesso, devono riprendere la posizione originale.

Nel caso in cui nell'ordine di partenza del percorso base vengano anticipati dei binomi la segreteria dovrà segnalare tali spostamenti alla giuria.

### 22.2 Ritiro o rifiuto di partecipare ai barrages

Quando tutti i concorrenti, ex aequo al primo posto, rifiutano per qualunque ragione di partecipare ad un barrage o percorso di spareggio o si ritirano nel corso di esso, non possono mai conseguire il primo premio. Essi sono classificati all'ultimo posto dei concorrenti qualificati per quel barrage e ciascuno di essi riceverà l'equivalente dell'ammontare del premio spettante al concorrente che, fra quelli ammessi a quel barrage, sarebbe stato ultimo in classifica.



Il concorrente od i concorrenti che non partecipano ad un barrage sono sempre classificati dopo quelli che, nel corso del barrage stesso, si sono ritirati.

A loro volta i concorrenti ritirati nel corso di un barrage sono sempre classificati dopo quelli che, nello stesso barrage, sono stati eliminati.

Se in un qualunque barrage o spareggio un concorrente cercasse di farsi eliminare simulando con infruttuosi tentativi di voler affrontare l'ostacolo, la Giuria dovrà escluderlo dalla classifica di gara, salvo adottare, nei suoi riguardi, eventuali altri provvedimenti di ordine disciplinare.

Quanto sopra detto per i barrages o percorsi di spareggio, si applica alle categorie a 2 o più manches, a 2 percorsi o fasi che determinano la classifica di una categoria.

## 22.3 Classifica nei barrages

La classifica deve essere stilata tenendo presente il seguente ordine:

- in testa: il o i concorrenti che hanno completato il barrage
- a seguire il o i concorrenti eliminati nello stesso barrage. Nel caso non vi fossero concorrenti che hanno completato il barrage, gli eliminati passeranno in testa, ma non potranno mai conseguire il primo posto di classifica. In tal caso non essendo attribuibile il 1° premio, gli eliminati verranno classificati 2° ex aequo. I binomi ritirati o non partiti conserveranno il loro posto acquisito.

### esempio

5 premi da assegnare 1 binomio 0/eliminato – 1 binomio 0/ritirato – 2 binomi 0/non partiti – 1 binomio non ammesso al barrage con 4 penalità

1° classificato non assegnato – il binomio eliminato riceve il 2° premio pieno

2° classificato - 0/rit. = 2° premio pieno

3° classificato ex aequo - 0/np = 3+4 premio diviso 2

3° classificato ex aequo - 0/np = 3+4 premio diviso 2

5° classificato – 4 = 5° premio pieno

L'esempio di cui sopra si riferisce alla distribuzione dei premi in denaro ed alla assegnazione dei punti per i premi d'onore.

Per quanto riguarda eventuali premi di categoria in oggetto, si deve seguire la normale prassi nel senso che potranno ricevere i premi relativi al primo posto anche i cavalieri che non avranno portato a termine il percorso (eliminati).

- a seguire il o i concorrenti che si ritirino
- a seguire il o i concorrenti non partiti



## **23 - RICOGNIZIONE DEL PERCORSO**

Alla ricognizione del percorso sono ammessi i concorrenti interessati, gli eventuali loro accompagnatori tecnici, nonché rappresentanti della stampa autorizzati dal Comitato Organizzatore.

La ricognizione del percorso può essere effettuata nella tenuta prescritta una sola volta, a piedi, prima dell'inizio di ogni prova, anche nelle prove con barrages.

Il divieto di entrare in campo dovrà essere segnalato a mezzo di un cartello "campo chiuso" piazzato all'ingresso o bene in vista, in mezzo al campo. L'autorizzazione ad entrare sarà data dalla Giuria con il suono della campana e l'annuncio con altoparlante.

In categorie con un numero elevato di partecipanti, a discrezione del Presidente di Giuria d'intesa con il Comitato Organizzatore, possono essere autorizzate due ricognizioni del percorso e precisamente una prima all'inizio ed una durante lo svolgimento delle categorie stesse, preannunciando prima dell'inizio a quale numero di testiera sarà effettuata l'interruzione.

Nelle prove in due manches che prevedono due percorsi differenti, la ricognizione deve essere autorizzata anche prima del secondo percorso.

Salvo autorizzazione della Giuria, è proibito ai concorrenti, sotto pena di eliminazione, di entrare a piedi nel campo di gara, a prova iniziata.



## **24 - PRESENTAZIONE DEI CONCORRENTI IN CAMPO**

Sotto pena di eliminazione, a discrezione della Giuria, i concorrenti hanno l'obbligo di presentarsi in campo alla chiamata del loro numero nonché entrare ed uscire dal campo stesso a cavallo salvo autorizzazione da parte della Giuria stessa o in caso di incidente durante il percorso.

Sotto pena di ammenda i concorrenti stessi devono entrare ed uscire dal campo di gara al trotto od al galoppo e, salvo che non sia diversamente disposto, i concorrenti devono, appena entrati in campo, presentarsi direttamente alla Giuria, salutare, se richiesto, dire il loro nome, il nome del loro cavallo e quant'altro venga loro domandato.

Nei concorsi di ogni formula e tipo è obbligatoria la presenza in campo di due binomi sempre seguendo l'ordine di partenza previsto. All'uscita del primo binomio che ha effettuato il percorso, il terzo binomio sarà autorizzato ad entrare in campo e così di seguito. Ove il Presidente di Giuria non ne ravvisi la necessità, od in particolari categorie, potrà derogare da tale disposizione.

## 25 - BARDATURA ED IMBOCCATURE

Nessuna restrizione è imposta per ciò che riguarda la sella.

Per ragioni di sicurezza, gli staffili e le staffe non possono essere legati alla cinghia del sottopancia. Il piede od altre parti del corpo del cavaliere non possono essere in alcun modo fissati alla sella e/o alle staffe.

Per quanto concerne le categorie Cavali Giovani, di Equitazione e le categorie riservate a pony, si rimanda rispettivamente al presente Regolamento e al Regolamento Pony.

### Nei campi di gara è vietato:

- a) l'impiego di qualsiasi sistema di paraocchi o di cappuccio paraocchi - è consentito l'uso di protezioni in pelo di agnello applicate ai montanti dell'imboccatura, purché le stesse non superino lo spessore complessivo di 3 cm. misurati a partire dalla guancia;
- b) l'uso di martingale fisse, redini di ritorno, tiranti in gomma e sistemi di abbassatesta;
- c) l'uso di imboccature ritenute costrittive e/o dolorose a giudizio della Giuria;

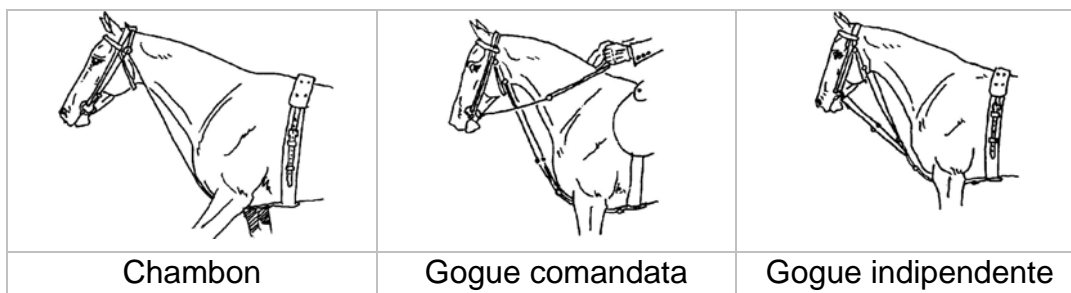

### Nei campi di gara sono autorizzati:

- a) l'uso di martingale fisse nelle categorie 4 anni e 5 anni;
- b) l'uso di martingale fisse e/o delle redini di ritorno nelle categorie Addestrative

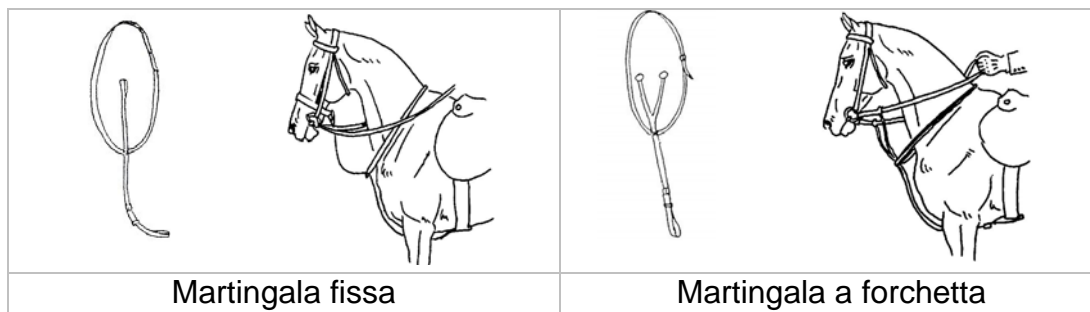

### Nei campi prova è vietato:

- a) l'impiego di qualsiasi sistema di paraocchi o di cappuccio paraocchi - è consentito l'uso di protezioni in pelo di agnello applicate ai montanti dell'imboccatura, purché le stesse non superino lo spessore complessivo di 3 cm. misurati a partire dalla guancia;
- b) l'uso di imboccature ritenute costrittive e/o dolorose a giudizio della Giuria;

- c) saltare con tiranti in gomma e sistemi di abbassatesta.

**Nei campi prova sono autorizzati:**

- a) tutte le imboccature autorizzate nei campi di gara;
- b) le redini di ritorno escluse le categorie riservate ai Brevetti;
- c) la martingala fissa anche nel salto;
- d) tiranti in gomma e sistemi di abbassatesta per il lavoro in piano.

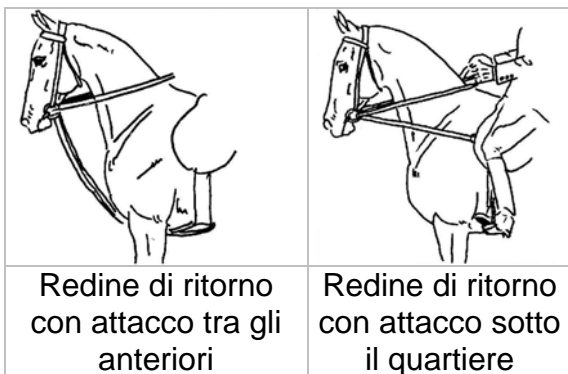

Al Brevetto Qualificato è consentito l'utilizzo delle redini di ritorno nelle categorie 4 e 5 anni limitatamente al lavoro in piano.

L'inosservanza delle Norme di cui sopra è punibile con ammenda o con squalifica del cavallo e/o del cavaliere.

Particolari norme relative ai Cavalli Giovani sono riportate negli specifici articoli (art.2.2). Inoltre, sempre in

relazione ai cavalli giovani, come di seguito illustrato, è vietato l'uso di protezioni rigide e/o alte ai posteriori e, comunque, qualsiasi tipo di protezione appesantite.

<b>Paranocche classiche consentite</b> Rivestimenti interni: agnello cuoio panno neoprene gomma			

Le protezioni consentite (paranocche classiche) dovranno avere una misura non superiore ai 18 cm di altezza ed un peso complessivo non superiore ai 250 gr. Dette indicazioni sono comprensive di imbottiture (agnello, neoprene etc.)



## **26 - FRUSTA E SPERONI**

In campo gara ed in campo prova è proibito l'uso di frusta, la cui lunghezza superi i 75 cm. ovvero con piombo all'estremità.

In campo prova, esclusivamente per il lavoro in piano, è autorizzato l'uso della frusta lunga da dressage (max 110 cm).

E' proibito l'uso di speroni che possano ferire il cavallo.

E' proibito l'impiego da terra di qualsiasi frusta, ad esclusione di quella utilizzata per il movimento alla corda, ove sia previsto uno spazio riservato.

L'inosservanza dei divieti di cui sopra è punibile con ammenda o con la squalifica del cavallo e/o del cavaliere.





## **27 - SBARRARE I CAVALLI E BRUTALITÀ**

Prima, durante e dopo una prova, in qualsiasi luogo e in qualsiasi momento, durante il concorso è proibito sbarrare i cavalli in qualsiasi maniera e compiere ogni atto di crudeltà verso i cavalli stessi.

Per “sbarrare” si intendono tutte le possibili tecniche volte ad obbligare i cavalli a saltare più alto e/o con maggior attenzione in gara.

E' proibito quindi saltare ostacoli costruiti per altezza, larghezza, dislocazione di barriere a terra (o altro) in modo tale da indurre il cavallo ad urtare violentemente barriere o parti dell'ostacolo stesso.

E' altresì proibito provocare deliberatamente (a giudizio del Giudice preposto o del Commissario al campo prova) l'abbattimento di ostacoli in modo violento.

Oltre ai divieti sanciti dal paragrafo “Campi di prova”, “Frusta e speroni” è assolutamente vietato l'uso di sbarre a mano, di macchine, di stinchiere illecitamente modificate o di qualunque altro mezzo usato per provocare dolore al cavallo.

La constatata inosservanza dei divieti sopra indicati (da parte dei cavalieri e/o di assistenti a terra) è punibile con ammenda o con la squalifica del cavallo e/o del concorrente.

### **27.1 Controllo Fasce e Stinchiere**

In prossimità del campo gara, deve essere prevista una zona nella quale effettuare, da parte degli Stewart e/o dei Giudici incaricati a tale servizio, il controllo di fasce o stinchiere possibilmente con la presenza di un veterinario.

Le dimensioni di ciascuna zona devono essere di mt 4X4, devono avere una pulita ed adeguata pavimentazione con gomma o moquette pesante (si consiglia di evitare il colore azzurro o colori sgargianti che possano infastidire i cavalli) che consenta il rilevamento di eventuale materiale frappositosi tra la bardatura e le gambe del cavallo.

Deve essere previsto uno spazio adeguato per l'attesa dei cavalli che devono essere sottoposti al controllo.

## 28 – ERRORI

### 28.1 Generalità

Sono computati come errori agli ostacoli solo quelli commessi nel percorso.

Gli errori sono computati in punti o in minuti secondi, in base alla tabella adottata o alla particolare regolamentazione di alcune categorie speciali.

Le transizioni al trotto e al passo sono penalizzate automaticamente dal tempo. Gli arresti sono penalizzati come una disobbedienza.

Nessuna penalità viene applicata (in caso di prove di campionato) se un cavallo scosso salta un ostacolo (salvo il caso di ostacolo chiuso, per cui ne consegue la eliminazione) o taglia il traguardo di arrivo.

### 28.2 Ostacolo abbattuto

Un ostacolo è considerato abbattuto quando per causa del cavallo o del concorrente, saltandolo:

- a) una o più parti che lo compongono cadono (salvo quanto disposto per le bandierine all'art.20.2), anche se la caduta viene arrestata da un qualsiasi altro elemento dell'ostacolo;
- b) almeno una delle sue estremità non poggia più sul suo supporto.

Toccate, sfiorate e spostamenti in qualunque senso durante il salto non vengono penalizzate.

Un ostacolo urtato nel salto, durante il percorso, e che cade dopo che il concorrente ha oltrepassato la linea di arrivo non determina errore. E' invece, considerato errore l'abbattimento dell'ultimo ostacolo (o se composto da una combinazione dell'ultimo elemento della stessa), anche se l'elemento abbattuto arriva a terra dopo che il concorrente ha tagliato la linea del traguardo di arrivo. Tale norma è applicata anche all'ultimo ostacolo (o se composto da una combinazione dell'ultimo elemento della stessa) della prima fase nella categoria a fasi consecutive.

Se un elemento di un ostacolo, che è stato abbattuto, impedisce al cavallo di saltare un altro ostacolo, deve essere rimosso. Il tempo impiegato a far ciò deve essere dedotto dal tempo totale del percorso. L'interruzione del percorso e la ripresa devono essere segnalati con il suono della Campana.

Quando un ostacolo è composto da più elementi sovrapposti, situati su uno stesso piano verticale, è penalizzata solo la caduta dell'elemento superiore.

Quando un ostacolo da superare in un solo salto è composto da elementi situati su più piani verticali (oxer, triplice ecc.) la caduta di uno o più elementi conta per un solo errore, qualunque sia il numero degli elementi caduti.

Quando un ostacolo comprende elementi di invito (siepe, muretto, cancello, ecc.), non situati sullo stesso piano verticale di altri elementi ad essi sovrapposti, lo spostamento o la caduta di tali elementi di invito non costituiscono errore sempre che gli elementi stessi poggino direttamente sul terreno.

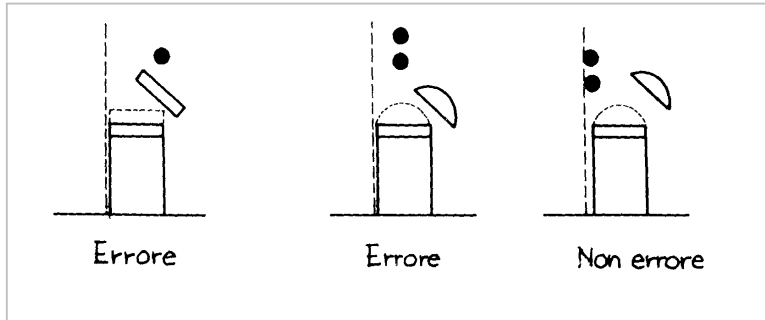

Nel caso che l'invito sia costituito da muro sormontato da cupoline o cassette situate non sullo stesso piano verticale degli altri sovrastanti elementi mobili dell'ostacolo (barriere, tavole, ecc.), la caduta di dette

cupoline o cassette determina errore.

Lo spostamento e la caduta di vasi di fiori o altro utilizzati per ornare l'ostacolo non costituiscono errore.

Il superamento di un ostacolo abbattuto che trovasi in tali situazioni da prima dell'inizio del percorso o comunque per causa non attribuibile al concorrente, non comporta alcuna penalizzazione.

### 28.3 Errore alla riviera

Alla riviera deve essere destinato un Giudice e/o Candidato Giudice Nazionale, in quanto il giudizio è inappellabile e non può essere modificato neanche dalla Giuria. Nel caso in cui non sia disponibile un Giudice per tale compito è indispensabile trasformare la riviera in fosso.

Si ha errore alla riviera quando il cavallo con qualsiasi parte dell'arto o degli arti tocca il nastro o listello, che la delimita, o l'acqua.

Lo spostamento dell'elemento di invito (siepe, muretto o barriera) non è considerato errore così, pure, non è considerato errore il piede che poggia su tale invito.

Saltare la riviera fra le due bandiere rosse o fra le due bandiere bianche deve considerarsi come uno scarto.

Nel caso che una delle quattro bandiere che delimitano la riviera sia abbattuta o spostata nel salto della riviera stessa, spetta al Giudice a tale ostacolo decidere se trattasi di scarto.

### 28.4 Errore di percorso

Si ha l'errore di percorso quando il concorrente:

- non compie il percorso conformemente al grafico affisso;
- trascuri le indicazioni del grafico indicanti il tracciato da seguire;
- non salti gli ostacoli nell'ordine stabilito;
- salti un ostacolo non facente parte del percorso.

Un errore di percorso rettificabile e non rettificato comporta l'eliminazione.

## 29 – DISOBEDIENZE

### 29.1 Generalità

Sono considerate disobbedienze e penalizzate come tali:

- il rifiuto;
- lo scarto;
- la difesa;
- l'arresto;
- la volta.

Non costituisce disobbedienza il fatto di arrivare su un ostacolo di traverso o a zig-zag o con una brusca girata.

Nello svolgimento del percorso non è penalizzato recuperare terreno, volontariamente, oltrepassando il prolungamento della linea dell'ostacolo già saltato per affrontare quello successivo, come pure oltrepassare il prolungamento della linea di quest'ultimo e/o effettuare dei circoli attorno

all'ostacolo già saltato (Fig. C.7) e/o a quello da saltare (Fig. C.3), salvo che, sul grafico, tra i due ostacoli non sia tracciata una linea continua che li unisce (Fig. D.1) e nelle combinazioni (gabbie).

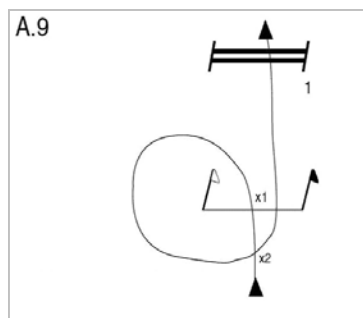
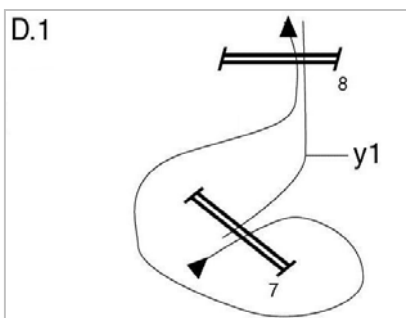
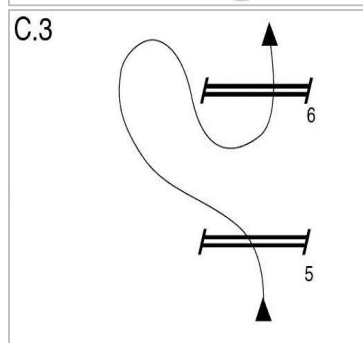
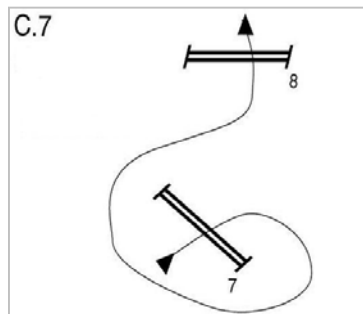

Tagliare una seconda volta la linea di partenza dopo il suono della campana, nella giusta direzione, prima di saltare il primo ostacolo, è considerata disobbedienza (Fig. A.9).



## 29.2 Rifiuto

---

Si ha il “rifiuto” quando il cavallo si arresta davanti ad un ostacolo che avrebbe dovuto saltare, sia che l’abbia o meno abbattuto o spostato.

L’arresto davanti ad un ostacolo o ad un passaggio obbligato - senza averlo rovesciato e senza che il cavallo abbia rinculato - seguito immediatamente dal salto a piè fermo, non è penalizzato.

Se l’arresto si prolunga o se il cavallo - volontariamente o meno - rincula di un solo passo o comunque riprende terreno, è considerato un “rifiuto” e penalizzato come tale.

Se un cavallo che ha abbattuto l’ostacolo lo passa senza lasciare il tempo di rimmetterlo a posto, è eliminato.

Se un cavallo scivola attraverso un ostacolo, sta alla Giuria decidere se gli si debba conteggiare un errore, per il rovesciamento dell’ostacolo, oppure un rifiuto. Nel caso in cui la Giuria decida che si tratta di rifiuto, il concorrente è immediatamente avvertito con il suono della campana ed è obbligato a ritornare sui suoi passi e disporsi per risaltare l’ostacolo (appena questo, sia stato ricostruito). Se invece prosegue e salta un altro ostacolo del percorso, viene eliminato, a meno che ciò avvenga in una combinazione di ostacoli (gabbia, doppia gabbia, ecc.), nel qual caso il salto di un elemento successivo, dopo il suono della campana indicante un rifiuto nell’elemento precedente, non implica l’eliminazione. Il cavaliere deve in questo caso ripetere l’ostacolo per intero e non sarà tenuto conto né dell’elemento saltato in più, né degli errori eventuali in esso commessi.

Se la Giuria decide che non vi sia stato rifiuto, la campana non sarà suonata ed il concorrente dovrà continuare il suo percorso. In tal caso gli verranno attribuite le penalità previste per l’ostacolo abbattuto.

<p>A.1</p>	<p>A.2</p>	<p>A.3</p>
<p>NON è penalizzato</p>	<p>NON è penalizzato</p>	<p>NON è penalizzato</p>
<p>A.4</p>	<p>A.5</p>	<p>A.6</p>
<p>E' penalizzato. In x1 taglia la traccia del suo cammino. In caso di dubbio non penalizzare</p>	<p>NON è penalizzato</p>	<p>E' penalizzato. In x1 taglia il traguardo. In x2 taglia la traccia del suo cammino. In caso dubbio non penalizzare.</p>
<p>A.7</p>	<p>A.8</p>	<p>A.9</p>
<p>E' penalizzato. In x1 passa il traguardo. In x2 chiude la volta</p>	<p>NON è penalizzato. In x1 chiude la volta prima di passare il traguardo in x2</p>	<p>E' penalizzato in quanto taglia due volte il traguardo. In x2 non chiude la volta perché la traccia del suo cammino è annullata da x1</p>

<p>A.10</p>	<p>A.12</p>
<p>E' penalizzato. In x1 passa il traguardo, in x2 chiude la volta perché la traccia del suo cammino NON è annullata da x1</p>	<p>E' penalizzato. In x1 passa il traguardo, in x2 chiude la volta perché la traccia del suo cammino NON è annullata da x1</p>

<p>D.1</p>	<p>D.2</p>	<p>D.3</p>
<p>E' penalizzato. Sul grafico è riportata una linea continua (y1) tra l'ostacolo 7 e 8</p>	<p>E' penalizzato. Sul grafico è riportata una linea continua (y1) tra l'ostacolo 7 e 8</p>	<p>E' penalizzato. Sul grafico è riportata una linea continua (y1) tra la linea di partenza e l'ostacolo n. 1</p>
<p>D.4</p>	<p>D.5</p>	<p>D.6</p>
<p>E' penalizzato. Sul grafico è riportata una linea continua (y1) tra la linea di partenza e l'ostacolo n. 1</p>	<p>E' penalizzato. Sul grafico è riportata una linea continua (y1) tra l'ostacolo 5 e 6</p>	<p>E' penalizzato. Sul grafico è riportata una linea continua (y1) tra l'ostacolo 5 e 6</p>

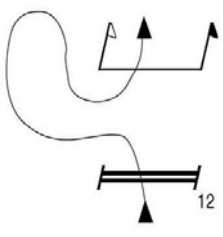
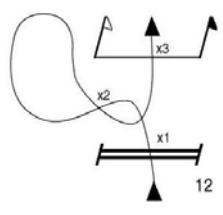
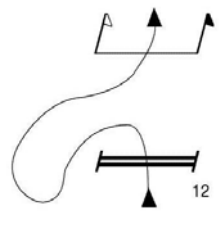
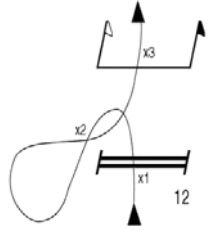
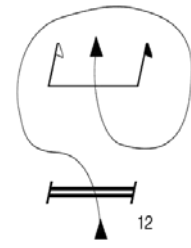
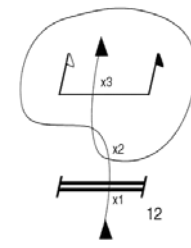
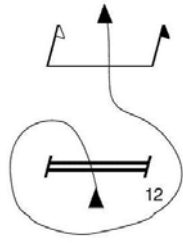
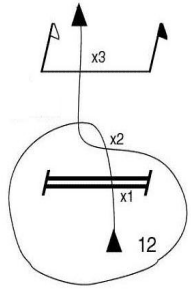
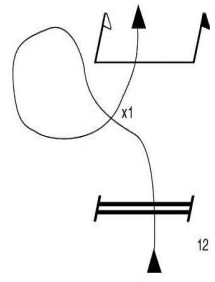
<p>B.1</p> 	<p>B.2</p> 	<p>B.3</p> 
<p>NON è penalizzato</p>	<p>E' penalizzato. Tra il salto dell'ostacoli in x1 e il taglio del traguardo in x3 taglia la traccia del suo cammino in x2. Nel dubbio se ha tagliato o meno in x2 NON penalizzare</p>	<p>NON è penalizzato</p>
<p>B.4</p> 	<p>B.5</p> 	<p>B.6</p> 
<p>E' penalizzato. Tra il salto dell'ostacoli in x1 e il taglio del traguardo in x3 taglia la traccia del suo cammino in x2. Nel dubbio se ha tagliato o meno in x2 NON penalizzare</p>	<p>NON è penalizzato</p>	<p>E' penalizzato. Tra il salto dell'ostacoli in x1 e il taglio del traguardo in x3 taglia la traccia del suo cammino in x2. Nel dubbio se ha tagliato o meno in x2 NON penalizzare</p>
<p>B.7</p> 	<p>B.8</p> 	<p>B.9</p> 
<p>NON è penalizzato</p>	<p>E' penalizzato. Tra il salto dell'ostacoli in x1 e il taglio del traguardo in x3 taglia la traccia del suo cammino in x2. Nel dubbio se ha tagliato o meno in x2 NON penalizzare</p>	<p>E' penalizzato. Chiude la volta in x1</p>



<p>B.10</p>	<p>C.1</p>	<p>C.2</p>
<p>E' penalizzato. Chiude la volta in x1</p>	<p>NON è penalizzato</p>	<p>E' penalizzato. Dopo il salto del n. 5 in x1 e prima del salto n. 6 in x3 taglia la traccia del suo cammino in x2. Nel dubbio NON penalizzare</p>
<p>C.3</p>	<p>C.4</p>	<p>C.5</p>
<p>NON è penalizzato</p>	<p>NON è penalizzato</p>	<p>NON è penalizzato</p>
<p>C.6</p>	<p>C.7</p>	<p>C.8</p>
<p>E' penalizzato. In x1 passa l'ostacolo n. 5, in x2 taglia la traccia del suo cammini. Nel dubbio NON penalizzare</p>	<p>NON è penalizzato</p>	<p>NON è penalizzato</p>

Tenuto conto della necessità di assumere in tali casi una decisione immediata, la responsabilità del giudizio è demandata al Giudice che, nel momento particolare, presiede la categoria.

Nelle prove di campionato, non viene penalizzato il rifiuto ad un secondo o successivo elemento di un ostacolo combinato se causato da caduta del concorrente nel salto dell'elemento precedente.



### **29.3 Scarto**

---

Si ha lo scarto:

- 1) quando il cavallo evita l'ostacolo che deve saltare;
- 2) quando il cavallo salta l'ostacolo al di fuori delle bandiere che lo inquadrano.

### **29.4 Difesa**

---

La difesa si verifica quando il cavallo cerca di sottrarsi al movimento in avanti (arresto con o senza rinculo, indietreggiare, dietro-front, impennata, ecc.).

Il cavallo che si difende per oltre 45" durante il percorso viene eliminato.

### **29.5 Arresto**

---

Si ha l'arresto quando, durante il percorso, il concorrente, per qualunque motivo, ferma il proprio cavallo, ossia ne arresta il movimento in avanti.

Non si considera arresto il caso in cui il concorrente fermi il proprio cavallo per segnalare alla Giuria che un ostacolo è abbattuto, mal ricostruito o che esista una qualche causa di impedimento alla prosecuzione del percorso.

Nei casi però di simulata segnalazione o comunque di insussistenza di una delle suddette cause l'arresto è penalizzato come tale.

### **29.6 Volta**

---

Si ha la volta quando il cavallo, tra due ostacoli consecutivi, taglia la traccia del suo cammino percorso fra gli stessi ostacoli ad eccezione di quella o di quelle eseguite per ricondurre il cavallo all'ostacolo dopo il rifiuto o scarto e di quelle conseguenti ad una difesa, salvo quelle di cui al precedente art. 29.1.

Le volte, comunque fatte in qualsiasi punto del campo, durante il percorso, sono considerate disobbedienze e penalizzate come tali.



## **30 – CADUTA**

### **30.1 Caduta del concorrente**

---

Vi è caduta del concorrente quando, non essendo il cavallo caduto, si verifica una separazione tra il cavallo ed il concorrente e quest'ultimo abbia toccato il terreno o abbia trovato un appoggio, di qualunque natura esso sia, che gli impedisca di toccare il terreno stesso.

### **30.2 Caduta del cavallo**

---

Il cavallo è considerato caduto allorché la spalla e l'anca toccano il terreno oppure un ostacolo ed il terreno.

### **30.3 Penalizzazione**

---

Tabella A

Nei concorsi di qualsiasi formula la prima caduta del cavallo, del cavaliere o di entrambi comporta l'eliminazione.

Nelle prove di Campionato o assimilate la prima caduta del cavaliere comporta 8 penalità, la prima caduta del cavallo o la seconda del cavaliere comporta l'eliminazione.

Tabella C

Nei concorsi di qualsiasi formula la prima caduta del cavallo, del cavaliere o di entrambi comporta l'eliminazione.

Nelle prove di Campionato o assimilate la prima caduta del cavaliere non comporta alcuna penalità, la prima caduta del cavallo o la seconda del cavaliere comporta l'eliminazione.



## **31 - AIUTI DI COMPIACENZA**

Sotto pena di eliminazione, sono vietati gli aiuti di compiacenza. E' considerato tale qualsiasi intervento, sollecitato o no da chiunque promosso, fatto con lo scopo di facilitare il compito del concorrente o di aiutare il suo cavallo nell'affrontare il percorso.

In casi particolari la Giuria può autorizzare il concorrente ad entrare in campo con l'aiuto di un'altra persona.

Non sono considerati aiuti di compiacenza tutti gli aiuti ad un concorrente a terra.

Sono invece considerati aiuti di compiacenza tutti gli interventi a favore di un concorrente in sella durante lo svolgimento di un percorso.

Non sarà, in nessun caso, considerato aiuto di compiacenza porgere ad un concorrente occhiali e/o cap.

A quest'ultimo fine, il percorso si intende iniziato e terminato quando il concorrente ha tagliato rispettivamente la linea di partenza e di arrivo dopo il salto dell'ultimo ostacolo nella giusta direzione.



## 32 – CAMPANA

La campana viene utilizzata per comunicare con il concorrente. Il componente della Giuria che presiede la Categoria, ha la responsabilità della sua utilizzazione.

Essa serve:

- a) ad autorizzare i concorrenti ad entrare in campo per la ricognizione del percorso ed a lasciare lo stesso al termine del periodo accordato;
- b) a dare il segnale di partenza per il conto alla rovescia dei 45" visibile su apposito tabellone. Dopo tale segnale il concorrente deve partire entro 45"; se il concorrente non ha tagliato la linea di partenza alla fine dei 45", il tempo del suo percorso inizierà in quel preciso momento. Dopo che la campana è stata suonata per indicare al concorrente la partenza, la Giuria può, per circostanze impreviste, interrompere il conto alla rovescia dei 45";

Qualora il conteggio dei 45", a disposizione del concorrente per tagliare il traguardo di partenza dal suono della campana, venga interrotto dal Giudice che presiede la categoria per circostanze impreviste, il conteggio dei secondi riprenderà dal momento in cui è stato interrotto.

Le disobbedienze, le cadute etc. non sono penalizzanti fino al momento in cui il concorrente non taglia la linea di partenza anche se il tempo continua.

Allo scadere dei 45" il concorrente ha a disposizione il tempo limite per effettuare il percorso.

Allo scadere del tempo limite il concorrente viene eliminato.

Il concorrente viene altresì eliminato qualora impieghi più di 45" a saltare il primo ostacolo dopo il segnale di partenza e dopo che il tempo del percorso è iniziato.

Esempio: la Giuria suona la campana per dare il segnale di partenza ad un concorrente; dopo tale segnale il concorrente deve partire entro 45"; se il concorrente non ha tagliato la linea di partenza alla fine dei 45", il tempo del suo percorso inizierà in quel preciso momento. Se il concorrente impiega più di 45" a saltare il primo ostacolo, dall'inizio del tempo del suo percorso, viene eliminato.

- c) ad interrompere il percorso a seguito di un fatto imprevisto;
- d) a segnalare che l'ostacolo deve essere ripetuto dopo un rifiuto con spostamento o rovesciamento dell'ostacolo.
- e) a dare il segnale di riprendere il percorso dopo una interruzione;
- f) a segnalare - con suoni ripetuti - l'eliminazione ed il conseguente ordine di lasciare il campo.

Se il concorrente non obbedisce al segnale d'arresto dato con la campana può essere eliminato, a giudizio della Giuria.

Se dopo un'interruzione, il concorrente riparte senza aver atteso il suono della campana, viene eliminato (eliminazione automatica art. 33.2).

## 33 – PENALITÀ E RELATIVE TABELLE

### 33.1 Generalità

Gli errori sono computati in punti di penalità o in secondi in funzione delle seguenti tabelle. Devono essere presi in considerazione gli errori commessi tra la linea di partenza e quella di arrivo.

### 33.2 Tabella A

Azione	Specifiche	Penalità
Prima disobbedienza		4 punti
Ostacolo abbattuto saltando (per i muri caduta di uno o più mattoni o cupole)		4 punti
Errore alla riviera		4 punti
Disobbedienza più abbattimento di ostacolo	Penalità	4 punti
	Tempo: correz. secondi	4 secondi
Seconda disobbedienza (le disobbedienze si addizionano non solo allo stesso ostacolo, ma anche nell'insieme del percorso)		Eliminazione
<b>Caduta</b>	Nei concorsi di qualsiasi formula: prima caduta del cavallo, del cavaliere o di entrambi	Eliminazione
	Prove di Campionato o assimilate: prima caduta del cavaliere	8 punti
	Prove di Campionato o assimilate: prima caduta del cavallo o seconda del cavaliere	Eliminazione
Tempo massimo superato per ogni 4 secondi iniziati		1 punto
Tempo massimo superato nei barrage per ogni secondo iniziato		1 punto
Tempo limite superato		Eliminazione



### 33.3 Tabella C

Gli errori sono calcolati in secondi che si aggiungono al tempo impiegato dal concorrente per effettuare il percorso

Il coefficiente di penalizzazione per ogni ostacolo abbattuto è di 4 secondi, 3 secondi nei barrage e nella seconda fase delle categorie a fasi consecutive.

Azione	Specifiche	Penalità
Ostacolo abbattuto saltando (per i muri caduta di uno o più mattoni o cupole)		4 secondi
Errore alla riviera		4 secondi
nei barrage e nella seconda fase delle categorie a fasi consecutive		3 secondi
Prima disobbedienza		nessuna
Seconda disobbedienza		Eliminazione
Disobbedienza più abbattimento di ostacolo: correzione del tempo in secondi		4 secondi
<b>Caduta</b>	Nei concorsi di qualsiasi formula: prima caduta del cavallo, del cavaliere o di entrambi	Eliminazione
	Prove di Campionato o assimilate: prima caduta del cavaliere	nessuna
	Prove di Campionato o assimilate: prima caduta del cavallo o seconda del cavaliere	Eliminazione
Tempo limite superato		Eliminazione

Il tempo limite è di 3 minuti se il percorso è più lungo di 600 mt. – 2 minuti se inferiore a 600 mt.

#### Calcolo del risultato finale del binomio in tabella C

Somma del tempo effettivamente impiegato più eventuali correzioni di tempo (4") più 4" per errori agli ostacoli (3" nella seconda fase delle categorie a fasi consecutive e nei barrage).

## 34 – ELIMINAZIONI

L'eliminazione comporta il divieto per il concorrente di iniziare o di continuare la prova in corso.

### 34.1 Cause di eliminazione a discrezione della Giuria

- non entrare in campo alla chiamata del proprio numero;
- entrare in campo non a cavallo od uscire a piedi;
- ricevere aiuti di compiacenza;
- entrare in campo a piedi dopo l'inizio della categoria;
- non fermarsi al suono della campana;
- non riprendere il percorso nello stesso punto in cui è avvenuta la caduta (prove di campionato - vedi art. 33.2);
- non indossare la tenuta regolamentare;
- saltare un ostacolo in campo dopo aver tagliato la linea di arrivo, salvo il salto di un ostacolo situato dopo l'arrivo nella stessa direzione dell'ultimo del percorso e non facilmente evitabile.

### 34.2 Cause di eliminazione automatica applicata dalla Giuria

- saltare in campo un ostacolo prima del suono della campana;
- partire prima che sia dato il segnale della campana e saltare o tentare di saltare il primo ostacolo del percorso;
- superare il tempo limite;
- mostrare al cavallo un ostacolo da saltare prima della partenza (non è penalizzato mostrare l'ostacolo dopo un rifiuto);
- incorrere in una difesa del cavallo superiore a 45" di seguito durante il percorso;
- impiegare più di 45" a saltare un ostacolo sia in caso di disobbedienza sia in caso di caduta;
- saltare un ostacolo senza aver rettificato un errore di percorso;
- nei concorsi di qualsiasi formula: prima caduta del cavallo, del cavaliere o di entrambi – nelle prove di Campionato o assimilate: prima caduta del cavallo o seconda del cavaliere;
- saltare un ostacolo non nell'ordine indicato;
- saltare un ostacolo non facente parte del percorso;
- omettere di saltare un ostacolo del percorso;
- saltare un ostacolo in senso contrario a quello indicato dalle bandiere;
- saltare un ostacolo abbattuto a seguito di disobbedienza prima che sia stato rimesso in ordine. Qualora, però, un concorrente salti un ostacolo abbattuto che trovasi in tale situazione da prima dell'inizio del percorso o, comunque, per causa non ad egli attribuibile, il superamento di detto ostacolo non comporta né eliminazione né penalizzazione. Resta tuttavia al concorrente,





accortosi in tempo di un ostacolo abbattuto, la possibilità di arrestarsi, di farlo sistemare e di riprendere il percorso. Il tempo necessario per la sistemazione deve essere neutralizzato;

- ripartire dopo un'interruzione senza aver atteso il suono della campana;
- saltare più di una volta un ostacolo facoltativo in campo o saltarlo in senso contrario;
- non ripetere tutti i salti di una gabbia o doppia gabbia dopo un rifiuto, uno scarto (o una caduta nelle prove di campionato);
- non saltare separatamente ogni elemento di una gabbia o doppia gabbia;
- saltare il primo ostacolo del percorso senza aver tagliato il traguardo di partenza;
- non passare a cavallo il traguardo di arrivo prima di lasciare il campo;
- uscire, concorrente e/o cavallo, dal campo prima della fine del percorso, così come prima di tagliare il traguardo di partenza senza la autorizzazione della Giuria;
- accettare a cavallo qualsiasi oggetto durante il percorso salvo gli occhiali ed il cap;
- non uscire da una gabbia chiusa secondo la giusta direzione o apportare o fare apportare spostamenti agli elementi costituenti la gabbia stessa;
- uscita del cavallo scosso da una gabbia chiusa;
- commettere la seconda disobbedienza nell'insieme del percorso.
- impiegare più di 45", dopo il segnale di partenza e dopo che il tempo del percorso sia iniziato, per saltare il 1° ostacolo

Il concorrente, che, eliminato, non obbedisce all'ordine dato dalla Giuria con il suono della campana di interrompere il percorso, è passibile di ammenda.

Qualora persista nell'inosservanza, malgrado il nuovo ordine dato dalla Giuria con un successivo suono della campana, è passibile di squalifica.

### **34.3 Salto facoltativo dopo eliminazione o ritiro**

Un concorrente eliminato o ritiratosi durante il percorso è autorizzato, prima di lasciare il campo, ad effettuare un solo tentativo su un ostacolo del percorso nella debita direzione. Sono escluse le combinazioni.

Qualora un concorrente sia stato eliminato per caduta non è autorizzato ad effettuare il salto di prova.

Il concorrente che non si attiene a quanto sopra è punibile con una ammenda ed è invitato dalla Giuria, con il suono della campana ad abbandonare il campo.

Qualora egli persista nella inosservanza, è passibile anche di squalifica.

N.B. nelle categorie riservate a Brevetti, 4, 5 e 6 anni il binomio, eliminato per seconda disobbedienza, può proseguire – comunque non oltre la terza disobbedienza – la sua prova fino al termine.



## **35 – INCIDENTI**

Durante lo svolgimento di una prova un concorrente che abbia avuto un incidente che gli impedisca di terminare la prova stessa non può essere sostituito ed il cavallo è eliminato. Analogamente se il medico di servizio giudichi che il Concorrente non sia in grado di terminare la prova.



## **36 - FRODI**

La partecipazione di un concorrente o di un cavallo ad una categoria alla quale non sono qualificati e qualunque irregolarità riguardante i documenti e l'origine dei cavalli comporta la squalifica del cavallo e/o del concorrente da tutte le prove del concorso nonché il deferimento del concorrente medesimo e/o del proprietario del cavallo stesso alla Commissione di disciplina competente anche se la scoperta dell'abuso o dell'irregolarità è avvenuta posteriormente ad una manifestazione in sede di revisione dei risultati o in qualunque altra occasione.

## 37 – DOPING

L'uso di sostanze o metodiche non ammesse, costituenti doping, debitamente constatato dal veterinario di servizio, comporta la squalifica del cavallo e/o del concorrente da tutte le prove del concorso nonché il deferimento del concorrente medesimo e/o del proprietario/responsabile del cavallo stesso alla Commissione di Disciplina competente. Qualora la positività sia accertata da un eventuale esame di laboratorio, il concorrente medesimo e/o del proprietario/responsabile del cavallo stesso verrà deferito alla Commissione di Disciplina competente, per i provvedimenti del caso.

Nel caso in cui durante lo svolgimento di una manifestazione, le condizioni di un cavallo rendano necessaria la somministrazione di un medicinale (di qualsiasi natura) il proprietario/responsabile del cavallo dovrà farne richiesta al veterinario addetto alla manifestazione. Questi, constatata l'opportunità e compilato l'allegato E (Reg.Vet.), ne richiederà l'autorizzazione alla somministrazione al Presidente di Giuria, il quale dovrà decidere insieme al veterinario se autorizzare la partecipazione del cavallo alle categorie del Concorso. Per la procedura e le prescrizioni particolari si rinvia al Regolamento Veterinario, Anti-doping, emanato dalla F.I.S.E.

## 38 – RECLAMI

### 38.1 Facoltà e modalità

La facoltà di reclamare, in merito ad una qualunque irregolarità che si verifichi nello svolgimento di una manifestazione, spetta ai concorrenti partecipanti e/o ai proprietari/responsabili dei cavalli, quali risultano dai documenti depositati presso la F.I.S.E. Per la rappresentanza dei Giovanissimi, degli Juniores e degli Juniores-Allievi valgono le norme previste dall'apposito paragrafo.

Ai fini della suddetta facoltà di reclamare, durante lo svolgimento di una prova è assolutamente vietata, sotto pena di ammenda o di squalifica, qualunque discussione o consultazione con la Giuria.

I reclami, sotto pena di nullità, devono essere redatti per iscritto, forniti di elementi atti a provarne la fondatezza, accompagnati da un deposito di €100

### 38.2 Termini di presentazione

Sotto pena di nullità, i reclami devono essere presentati nei seguenti termini di tempo:

- 1) prima dell'inizio di una prova, in relazione ad ogni irregolarità riguardante gli ostacoli e le loro dimensioni, le distanze, il percorso, il previsto ordine di partenza, la qualificazione dei concorrenti e dei cavalli anche per quanto attiene alle limitazioni di partecipazione alla gara, e la formula della categoria;
- 2) entro mezz'ora dall'affissione dei risultati, in relazione ad ogni irregolarità riguardante l'osservanza del previsto ordine di partenza, i risultati individuali e la classifica della categoria nonché ogni altro inconveniente avvenuto durante la gara stessa;
- 3) entro un'ora dall'affissione dei risultati, in relazione ad ogni irregolarità riguardante i documenti e l'origine dei cavalli avvenute sia in buona fede o per negligenza che in modo fraudolento.

### 38.3 Decisioni in prima istanza

I reclami di cui al punto 1) del precedente articolo devono essere presentati al Presidente di Giuria cui resta demandata l'esclusiva competenza sull'accoglimento o meno dei reclami stessi.

I reclami di cui ai punti 2) e 3) devono essere diretti alla Giuria e presentati per il tramite del Presidente di Giuria il quale dovrà fare comunque opera conciliativa e cercare di dirimere la controversia che ha determinato il reclamo. Su tali reclami decideranno collegialmente il Presidente di Giuria ed i membri della Giuria a maggioranza di voti (in caso di parità sarà determinante il voto del Presidente di Giuria).

Le decisioni in ordine ai reclami di cui ai punti 2) e 3) devono essere adottate entro il termine massimo di due ore dalla fine dell'ultima categoria della giornata.

## **38.4 Appello**

---

Contro il verdetto emesso in prima istanza il reclamante può ricorrere in seconda istanza alla F.I.S.E. la quale sottoporrà il reclamo alla inappellabile decisione del Consiglio federale o, per esso, del Comitato di Presidenza.

Per le controversie che si dovessero verificare nell'ambito delle manifestazioni nazionali ad 1 stella, il reclamo in seconda istanza dovrà essere presentato al competente Comitato Regionale il quale sottoporrà il reclamo stesso all'inappellabile decisione del Consiglio Regionale.

I reclami diretti in seconda istanza alla F.I.S.E. o ai Comitati Regionali, pena la loro nullità, devono essere accompagnati da un deposito € 200 e devono essere inoltrati entro 10 giorni dal termine della manifestazione.

## **38.5 Restituzione depositi e premi**

---

I depositi saranno restituiti agli interessati soltanto nel caso in cui i loro reclami vengano accolti perché ritenuti fondati.

Nel caso di conciliazione realizzata dal Presidente di Giuria e quando il reclamo presentato in appello venga ritirato prima che su questo si siano pronunciati la F.I.S.E. o il Comitato Regionale, i depositi saranno restituiti al reclamante.

In caso di reclamo in prima istanza i risultati proclamati rimarranno provvisoriamente validi. In caso di accoglimento del reclamo in prima istanza, così come nel caso che la F.I.S.E. od il Comitato Regionale decida in appello in modo contrario al verdetto emesso in precedenza, i concorrenti interessati sono obbligati a restituire i premi ricevuti che saranno nuovamente assegnati secondo il definitivo giudizio.

## 39 – SANZIONI

### 39.1 Generalità

I concorrenti ed i proprietari/responsabili dei cavalli che personalmente o per l'azione di loro dipendenti presenti ad una manifestazione riconosciuta si rendano colpevoli di infrazioni al presente Regolamento (e norme federali) o che tengano un contegno scorretto nei confronti del Presidente di Giuria, della Giuria, del Direttore del Campo, dei Commissari, dei Responsabili dei servizi e dei Rappresentanti dell'Ente organizzatore o che non si adeguino alle disposizioni emanate dall'Ente stesso o che commettano scorrettezze sportive o di qualunque genere, che possano turbare o pregiudicare il buon andamento della manifestazione, sono passibili delle sanzioni disciplinari previste dal presente Regolamento e dallo Statuto federale.

Al Presidente di Giuria ed alle Giurie compete l'applicazione delle seguenti sanzioni:

- avvertimento;
- pena pecuniaria (ammenda) da €25 a €200;
- esclusione (squalifica) del concorrente e/o del cavallo da una prova o da più o da tutte le prove della manifestazione.

Ove le Giurie abbiano applicato la sanzione di cui al punto 3), devono, entro cinque giorni dal termine della manifestazione, inoltrare dettagliato rapporto agli Organi disciplinari preposti dalla Federazione (vedi Regolamento di Giustizia) per il tramite delle rispettive segreterie della F.I.S.E. o dei Comitati Regionali.

I provvedimenti delle Giurie, motivati e comunicati agli interessati, sono immediatamente esecutivi.

Avverso a tali provvedimenti gli interessati possono, a termini dello Statuto federale, ricorrere, entro dieci giorni dalla fine della manifestazione, agli Organi disciplinari preposti dalla Federazione (vedi Regolamento di Giustizia), quale giudice di secondo grado, per il tramite delle rispettive segreterie della F.I.S.E. o dei Comitati Regionali.

## 39.2 Squalifica

---

La squalifica comporta per il concorrente e/o per il cavallo l'esclusione da una o da più o da tutte le prove del concorso.

L'applicazione della squalifica da parte delle Giurie non esclude l'eventuale applicabilità anche delle altre più gravi sanzioni disciplinari previste dallo Statuto federale.

Sono cause di squalifica:

- la partecipazione di un concorrente ad un concorso senza essere in possesso dell'autorizzazione a montare per l'anno in corso;
- la partecipazione ad un concorso di un cavallo non iscritto nei ruoli federali;
- le simulazioni tendenti, da parte di un concorrente, a farsi eliminare in un barrage,
- la mancata osservanza delle prescrizioni concernenti la bardatura e le imboccature;
- l'uso di frusta e speroni non consentiti;
- l'esercitare i cavalli sul campo di gara (esclusi i casi autorizzati);
- la reiterata inosservanza del segnale della campana con il quale la Giuria ordina di sospendere il percorso o di abbandonare il campo dopo l'eliminazione o il ritiro;
- l'inosservanza dei divieti concernenti l'attività nei campi di prova;
- lo sbarrare i cavalli e/o il compiere brutalità verso gli stessi;
- le frodi;
- il doping,
- il contegno scorretto nei confronti del Presidente di Giuria, della Giuria, del Direttore di campo, dei Commissari, dei Responsabili dei servizi e dei Rappresentanti dell'Ente organizzatore;
- le scorrettezze sportive o di qualunque genere che possano turbare o pregiudicare la buona riuscita della manifestazione.
- Il discutere con la Giuria o consultare la stessa durante lo svolgimento di una prova per contestazioni o reclami.

## 39.3 Ammenda

---

L'ammenda è una pena pecuniaria variante da un minimo di € 25 ad un massimo di € 200.

E' perseguibile con ammenda qualsiasi infrazione alle norme regolamentari che per la sua gravità non debba essere punita con la squalifica.

In particolare sono perseguibili con ammenda le seguenti infrazioni:

- il non comunicare il ritiro di un cavallo dichiarato partente;
- il non essere in ordine con la tenuta obbligatoria;
- l'entrare in campo di gara durante l'allestimento del percorso e prima che il campo stesso sia stato dichiarato "aperto" dalla Giuria;
- L'entrare od uscire dal campo di gara al passo;





- il non presentarsi direttamente e non salutare la Giuria appena entrata in campo;
- il non portare applicato, il numero di testiera dal momento in cui il cavallo esce dal box e, in particolar modo, in campo di prova ed in quello di gara;
- la mancata osservanza del segnale della campana con il quale la Giuria ordina di sospendere il percorso o di abbandonare il campo dopo l'eliminazione e il ritiro;
- il discutere con la Giuria o consultare la stessa durante lo svolgimento di una prova per contestazioni o reclami;
- il non presentarsi rapidamente in Giuria chiamato, ed in caso di inadempimento non avvisare la stessa;
- l'inosservanza dei divieti concernenti attività nei campi di prova.

In caso di recidiva o di particolare gravità, tutte le suddette infrazioni possono essere punite con la squalifica.

### **39.4 Carta di avvertimento**

Qualora il concorrente e/o il proprietario/responsabile del cavallo incorra in una infrazione causa di squalifica ai sensi dell'art. 39.2 ad esclusione di:

- partecipazione di un concorrente senza l'autorizzazione a montare;
- partecipazione di un cavallo non iscritto nei ruoli federali;
- sbarrare i cavalli e/o compiere brutalità giudicate tali da provocare la squalifica;
- frodi.

La Giuria può, anziché adottare il provvedimento della squalifica ed il deferimento ai competenti organi disciplinari, indirizzare all'interessato una "carta di avvertimento".

Il destinatario può accettare o rifiutare la carta di avvertimento: nel caso di rifiuto saranno applicate le sanzioni previste dall'articolo precedente. Qualora il cavaliere e/o il proprietario/ responsabile del cavallo riceva nello stesso od anche in altri successivi concorsi, complessivamente due carte di avvertimento, verrà automaticamente deferito agli organi di disciplina; per la terza, e per eventuali successive infrazioni si terrà nel debito conto anche l'aggravante della recidiva.

Ogni carta di avvertimento è considerata quale carico pendente per un periodo di mesi 12, pertanto perde la sua efficacia allo scadere di tale periodo.



## 40 - DISTINTIVI NAZIONALI

- I Cavalieri che hanno partecipato ad OLIMPIADI possono portare qualsiasi distintivo con i cerchi olimpici.
- I Cavalieri che hanno partecipato a CSIO o a CAMPIONATI CONTINENTALI, MONDIALI come componenti la squadra, possono portare il bavero tricolore.
- I Cavalieri, componenti la squadra ufficiale, devono portare nel Concorso Internazionale Ufficiali cui partecipano, sia in Italia che all'estero, il bavero tricolore.
- Gli Juniores che hanno partecipato a Coppe delle Nazioni di CSIOJ o a CAMPIONATI CONTINENTALI possono portare il bavero tricolore fino al 31 dicembre successivo al compimento del 18 anno di età.
- Gli Young Riders che hanno partecipato a Coppe delle Nazioni di CSIOY o a CAMPIONATI CONTINENTALI possono portare il bavero tricolore fino al 31 dicembre successivo al compimento del 21 anno di età.
- Il Campione Italiano di ogni qualifica deve portare lo scudetto tricolore fino a nuova assegnazione di titolo.
- La bandiera italiana sulla copertina sottosella e' obbligatoria per cavalli partecipanti in rappresentanza della Squadra Nazionale in tutte le categorie del concorso.

## 41 - REGOLAMENTAZIONE TROFEI

La regolamentazione di Trofei o comunque di Premi Speciali attribuiti in base a classifiche su uno o più concorsi (più avanti per semplicità denominati anch'essi Trofei) deve essere sottoposta alla approvazione della FISE Centrale, previa relativa approvazione da parte dei Comitati Regionali, almeno 60 giorni prima dell'inizio del Trofeo. Il loro inserimento in calendario deve avvenire entro la data stabilita per le conferme.

I trofei sono classificati in tre tipi:

- a) Trofei con programmazione su Concorsi di 2 stelle e superiori nel rispetto della Regolamentazione Salto Ostacoli in vigore e si possono svolgere su più concorsi nella stessa od in diverse Regioni
- b) Trofei Speciali su più concorsi con libera programmazione nella stessa Regione e promossi dal Comitato Regionale competente

La sostanziale differenza tra i due tipi di trofeo è che quelli di tipo a) possono essere programmati esclusivamente in concorsi di 2 stelle e superiori nel pieno rispetto delle norme tecniche che li regolano e non possono essere previste varianti sullo svolgimento tecnico degli stessi. I trofei di tipo b) sono a libera programmazione nel senso che gli stessi interessano concorsi il cui avant-programma può prevedere varianti rispetto alle norme federali per l'organizzazione dei concorsi di Salto Ostacoli e devono essere predisposti in accordo con il Comitato Regionale competente.

- c) Trofei Regionali su più concorsi nazionali da 1 stella approvati dal Comitato Regionale se il Monte premi complessivo della classifica finale del Trofeo (compresi premi in oggetto) non supera 5.000,00 €, se è superiore l'approvazione è di competenza della FISE Centrale, previa autorizzazione dei concorsi nazionali ed internazionali \* (ex CSI C) entro i 200 Km.

Se il Trofeo è organizzato su concorsi situati su più Regioni l'approvazione è sempre di competenza della FISE Centrale.

### 41.1 Trofei

1. la richiesta di organizzazione deve essere sottoposta alla FISE prima della stesura del calendario nazionale. In caso di inserimento fuori termine, lo stesso sarà condizionato da quanto disposto, dalla circolare relativa al regolamento del Calendario dei Concorsi Nazionali di Salto Ostacoli in vigore, per i concorsi a 2 o più stelle.
2. la richiesta di cui al punto 1 deve essere seguita da specifico regolamento (da presentarsi almeno 50 giorni prima l'inizio del Trofeo) in cui siano riportati:
  - 2.1. Comitato Organizzatore
  - 2.2. Referente organizzativo e disciplinare
  - 2.3. località, date, e formula dei concorsi interessati
  - 2.4. partecipazione:
    - eventuali modalità per cavalieri
    - eventuali modalità per cavalli
    - limiti di partecipazione e relative prescrizioni



- 2.5. criteri di assegnazione del trofeo con modalità per tappa e per finale
- 2.6. monte premi (sia in denaro che in oggetti) per tappa e per finale
- 2.7. quote di iscrizione per tappa, per finale, eventuali quote complessive
3. la FISE si riserva di condizionare l'approvazione ad una fidejussione bancaria sul monte premi in relazione all'entità dello stesso

## **41.2 Trofei Speciali**

---

1. tali trofei possono essere organizzati solamente se rispettano le seguenti condizioni:
  - 1.1. l'organizzazione deve essere predisposta in accordo con il Comitato Regionale competente che ne diventa anche promotore
  - 1.2. le manifestazioni agonistiche, che fanno parte del circuito, devono essere organizzate in località di particolare interesse turistico e/o promozionale e quindi non negli usuali impianti di Associazione o Circoli
  - 1.3. la loro programmazione deve garantire una immagine per lo sport e quindi devono essere improntati non solo come manifestazioni agonistiche, ma devono avere contenuti promozionali per lo sport equestre. Non può essere programmato più di un Trofeo per Regione.
2. la richiesta di organizzazione deve essere sottoposta alla FISE tramite il Comitato Regionale prima della stesura del calendario nazionale. In caso di inserimento fuori termine, lo stesso sarà condizionato da quanto disposto, dalla circolare relativa al regolamento del Calendario dei Concorsi Nazionali di Salto Ostacoli in vigore, per i concorsi a 2 o più stelle.
3. la richiesta di cui al punto 2 deve essere seguita da specifico regolamento (da presentarsi almeno 50 giorni prima l'inizio del Trofeo) in cui siano riportati:
  - 3.1. Comitato Organizzatore
  - 3.2. Referente organizzativo e disciplinare
  - 3.3. località, date, e formula dei concorsi interessati:
    - le località devono rispettare quanto detto al punto 1
    - è necessario sottoporre per ogni tappa preciso programma di gare specificando le categorie programmate con tutte le modalità previste per lo svolgimento della tappa stessa
  - 3.4. partecipazione:
    - eventuali modalità per cavalieri
    - eventuali modalità per cavalli
    - limiti di partecipazione e relative prescrizioni
  - 3.5. criteri di assegnazione del trofeo con modalità per tappa e per finale
  - 3.6. monte premi (sia in denaro che in oggetti) per tappa e per finale
  - 3.7. quote di iscrizione per tappa, per finale, eventuali quote complessive
4. la Fise si riserva di condizionare l'approvazione ad una fidejussione bancaria in relazione all'entità del monte premi

### **NORME COMUNI**

1. Nelle classifiche complessive dei Trofei riservati a Brevetti i Comitati Organizzatori possono mettere in palio premi in denaro



2. Le modalità di erogazione ed il trattamento fiscale dei premi in denaro dei Trofei seguono le stesse regole dei montepremi messi in palio nelle singole categorie
3. Il Comitato Organizzatore dovrà versare la percentuale di spettanza del Comitato Regionale o della FISE calcolando l'ammontare sulle iscrizioni alle gare e sulle quote di iscrizione al Trofeo.



# PRONTUARIO

---

## PRONTUARIO F.I.S.E.

Per facilitare la compilazione dei programmi dei concorsi di salto ostacoli, sono state predisposte alcune formule-tipo di categorie.

Nulla vieta che altre formule o varianti siano programmate previo benestare della F.I.S.E.

N. PF	Descrizione
1	Categoria di precisione - Tab. A
2	Categoria di precisione a barrage - Tab. A
3	Categoria a tempo - Tab. A
4	Categoria a tempo - Tab. C
5	Categoria di ..con percorso dicaccia - Tab. C
6	Categoria a barrage - Tab. A
7	Categoria mista - Tab. A
8	Categoria a due manches - Tab. A
9	Categoria a due manches a barrage - Tab. A
9 bis	Categoria a tre manches - Tab. A
10	Categoria a barrages successivi - Tab. A
10 bis	Categoria a barrage consecutivo - tab.A
11	Categoria a due percorsi a tempo - Tab. A
12	Categoria a due percorsi a barrage - Tab. A
13	Categoria su gabbie a tempo - Tab. A
14	Categoria su gabbie a barrage - Tab. A
15	Categoria speciale contro il tempo
16	Categoria speciale all'americana con limite di tempo
17	Categoria speciale all'americana con limite di ostacoli
18	Categoria speciale a fasi consecutive - Tab. A
18 bis	Categoria speciale fasi consecutive - Tab. A
19	Categoria speciale fasi consecutive - Tab. A
19 bis	Categoria speciale fasi consecutive - Tab.A prima fase - Tab.C seconda fase
20	Categoria speciale a fasi consecutive - Tab. A
20 bis	Categoria speciale a fasi consecutive - Tab. A
21	Categoria speciale con percorso da ripetersi consecutivamente in senso inverso - Tab. A
22	Categoria speciale a difficoltà progressive a tempo
23	Categoria speciale a difficoltà progressive a barrage
24	Categoria speciale con libera scelta del percorso - Tab. A
25	Categoria speciale a due cavalli a tempo - Tab.A o C
26	Categoria speciale a punti a tempo
27	Categoria speciale ad eliminazioni successive
28	Categoria speciale a staffetta all'americana
29	Categoria speciale a staffetta a sostituzioni illimitate
30	Categoria speciale a staffetta a libere sostituzioni illimitate
31	Categoria speciale a staffetta sullo stesso percorso - di precisione - Tab. A
32	Categoria speciale a staffetta sullo stesso percorso - a tempo - Tab. A o C



33	Categoria speciale a staffetta su percorsi diversi - a tempo - Tab. A o C
34	Categoria speciale a staffetta con partenza da recinto - a tempo - Tab. A o C
35	Categoria a squadre a tempo - Tab. A
36	Categoria a squadre a barrage - Tab. A
37	Categoria di potenza - Tab. A
38	Categoria delle sei barriere - Tab. A





## **1 - Categoria di precisione - Tab. A**

---

Partecipazione, percorso ed entità degli ostacoli come da Norme in vigore.

Velocità m. 300/325/350 al minuto.

A parità di penalità, classifica ex aequo.

## **2 - Categoria di precisione a barrage - Tab. A**

---

Partecipazione, percorso ed entità degli ostacoli come da Norme in vigore.

Velocità m. 300/325/350 al minuto.

A parità di penalità, per il solo primo posto, barrage su percorso (da specificare) intero o ridotto con tutti o in parte gli ostacoli eventualmente rialzati e/o allargati. In questo barrage, a parità di penalità, classifica ex aequo.

Per i non ammessi al barrage, a parità di penalità, classifica ex aequo.

### **Categorie di precisione - Tabella A.**

In tali categorie il tempo impiegato a compiere il percorso non è determinante ai fini della classifica, semprechè non superi il tempo massimo.

In esse deve sempre essere previsto un tempo massimo ed un tempo limite.

I concorrenti a parità di penalità, anche per il 1° posto, vengono classificati ex equo.

Tali categorie possono essere programmate:

- ad un solo percorso;
- a barrage: per gli ex equo al 1° posto dopo il percorso base.
- a barrages successivi, fino ad un massimo di due: per gli ex equo al 1° posto dopo il 1° barrage.

Nel o nei barrages il percorso può essere ridotto fino ad un minimo di sei ostacoli le cui dimensioni possono, eventualmente, essere aumentate in tutti o in parte.

## **3 - Categoria a tempo - Tab. A**

---

Partecipazione, percorso ed entità degli ostacoli come da Norme in vigore.

Velocità m. 350/400 al minuto.

A parità di penalità, classifica il minor tempo impiegato.

Nel caso di parità (penalità e tempo), per il solo primo posto, spareggio a tempo sullo stesso percorso senza variare le dimensioni degli ostacoli. In questo spareggio, in caso di ulteriore parità, classifica ex aequo.

### **Categorie a tempo - Tabella A.**

In tali categorie la velocità è determinante ai fini della classifica. In esse, infatti, a parità di penalità, classifica il minor tempo impiegato a compiere il percorso. In dette categorie deve sempre essere previsto un tempo massimo ed un tempo limite.

In caso di ex aequo, soltanto per il primo posto (parità di penalità e tempo), uno spareggio a tempo è obbligatorio sullo stesso o su percorso ridotto, fino ad un minimo di sei ostacoli le cui dimensioni non devono essere variate.



## 4 - Categoria a tempo - Tab. C

---

Partecipazione, percorso ed entità degli ostacoli come da Norme in vigore.

Velocità m. 375/400 al minuto.

Classifica in base al minor tempo determinato aggiungendo al tempo effettivamente impiegato le penalità agli ostacoli ridotte in secondi.

Nel caso di parità, per il solo primo posto, spareggio a tempo sullo stesso percorso senza variare le dimensioni degli ostacoli. In questo spareggio, in caso di ulteriore parità, classifica ex aequo.

### **Categorie a tempo - Tabella C.**

In tali categorie ha valore determinante, oltre che la velocità, la maneggevolezza dei cavalli. In esse, infatti, il tracciato del percorso deve essere sinuoso e con numerosi e repentini cambi di direzione che, pur non avendo le caratteristiche naturali di un percorso di caccia, servono a mettere in evidenza la rispondenza dei cavalli, portati ad affrontare gli ostacoli con frequenti cambiamenti di cadenza nella scelta di un itinerario il più breve possibile.

In dette categorie deve sempre essere previsto un tempo limite.

Solo in casi di assoluta necessità possono essere stabiliti passaggi obbligati.

Gli errori vengono tradotti in secondi secondo il coefficiente di penalizzazione previsto per la tabella C.

La classifica viene effettuata in base al minor tempo determinato aggiungendo al tempo effettivamente impiegato le penalità agli ostacoli tradotte in secondi.

In caso di ex aequo, soltanto per il primo posto (parità di tempo), uno spareggio a tempo, con le stesse modalità di gara, è obbligatorio sullo stesso o su percorso ridotto, fino ad un minimo di sei ostacoli le cui dimensioni non devono essere variate.

## 5 - Categoria di caccia - Tab. C

---

Partecipazione, percorso ed entità degli ostacoli come da Norme in vigore.

Velocità m. 400 al minuto.

Una parte del percorso può svilupparsi anche fuori dal normale campo di gara. La mancata esecuzione di eventuali fermate, passaggi al passo od al trotto, etc., che possono essere previsti dal grafico del percorso, comporta l'eliminazione.

Classifica in base al minor tempo determinato aggiungendo al tempo effettivamente impiegato le penalità agli ostacoli ridotte in secondi.

Nel caso di parità, per il solo primo posto, spareggio a tempo sullo stesso percorso senza variare le dimensioni degli ostacoli. In questo spareggio, in caso di ulteriore parità, classifica ex aequo.

### **Categorie con percorso di caccia - Tabella C.**

In tali categorie, il tracciato e gli ostacoli devono avere il più possibile attinenza ad un percorso di campagna. Una parte del percorso può svilupparsi anche



fuori dal normale campo di gara. Possono essere previsti ostacoli naturali, eventuali fermate, passaggi al trotto, al passo, passaggi con il cavallo a mano ecc.

In esse deve sempre essere previsto un tempo limite.

Soltanto in casi di assoluta necessità possono essere stabiliti passaggi obbligati.

In tali categorie la distanza tra due elementi di una combinazione può anche essere inferiore a 7 metri.

Ai concorrenti deve essere lasciata la possibilità di scegliersi il percorso per affrontare gli ostacoli.

Gli errori vengono tradotti in secondi secondo il coefficiente di penalizzazione previsto per la tabella C.

La classifica viene effettuata in base al minor tempo determinato aggiungendo al tempo effettivamente impiegato le penalità agli ostacoli tradotte in secondi.

In caso di ex aequo, soltanto per il primo posto (parità di tempo), uno spareggio a tempo, con le stesse modalità di gara, è obbligatorio sullo stesso o su percorso ridotto, fino ad un minimo di sei ostacoli le cui dimensioni non devono essere variate.

## **6 - Categoria a barrage - Tab. A**

---

Partecipazione, percorso ed entità degli ostacoli come da Norme in vigore.

Velocità m. 350/400 al minuto.

A parità di penalità, per il solo primo posto, barrage su percorso (da specificare) intero o ridotto con tutti o in parte gli ostacoli eventualmente rialzati e/o allargati.

In questo barrage, a parità di penalità, è determinante il minor tempo impiegato.

In caso di ulteriore parità (penalità e tempo), sempre per il solo primo posto, secondo barrage a tempo sullo stesso percorso del primo, senza variare le dimensioni degli ostacoli. In questo barrage, in caso di parità, classifica ex aequo.

Per i non ammessi al barrage, a parità di penalità, classifica ex aequo.

### **Categorie a barrage - Tabella A.**

Tali categorie si svolgono su un percorso base e su uno o successivi barrages fino ad un massimo di due.

In esse deve essere previsto un tempo massimo ed un limite sia per il percorso base che per i barrages.

Nel caso di un solo barrage, al termine del percorso base, per il solo 1° posto in classifica, i concorrenti ex aequo per parità di penalità (il miglior tempo non conta) effettuano un barrage a tempo sullo stesso o su percorso ridotto, fino ad un minimo di sei ostacoli le cui dimensioni possono, eventualmente, essere aumentate in tutti o in parte. La classifica viene determinata, a parità di penalità, dal miglior tempo impiegato nel barrage. Per i non ammessi al barrage, a parità di penalità, classifica ex equo.

Nel caso di due barrages, al termine del percorso base, per il solo primo posto in classifica, i concorrenti ex equo per parità di penalità (il miglior tempo non



conta) effettuano un primo barrage sullo stesso o su percorso ridotto, fino ad un minimo di sei ostacoli le cui dimensioni possono, eventualmente, essere aumentate in tutti o in parte. Al termine di tale primo barrage, per il solo primo posto in classifica, i concorrenti ex aequo per parità di penalità (il miglior tempo non conta) effettuano un secondo barrage a tempo sullo stesso o su percorso ridotto, fino ad un minimo di sei ostacoli le cui dimensioni possono, eventualmente, essere aumentate in tutti o in parte. La classifica viene determinata, a parità di penalità, dal miglior tempo impiegato nel 2° barrage. Per i non ammessi ai barrages, a parità di penalità, classifica ex equo.

## **7 - Categoria mista - Tab. A**

---

Partecipazione, percorso ed entità degli ostacoli come da Norme in vigore.  
Velocità m. 350/400 al minuto.

A parità di penalità, per il solo primo posto, barrage su percorso (da specificare) intero o ridotto con tutti o in parte gli ostacoli eventualmente rialzati e/o allargati. In questo barrage, e parità di penalità, è determinante il minor tempo impiegato. In caso di ulteriore parità (penalità e tempo), sempre per il solo primo posto, secondo barrage a tempo sullo stesso percorso del primo, senza variare le dimensioni degli ostacoli. In questo barrage, in caso di parità, classifica ex aequo.

Per i non ammessi al barrage, classifica, in base alle penalità e al tempo del percorso base.

### **Categorie miste - Tabella A.**

Tali categorie si differenziano da quelle a barrage soltanto per la determinazione della classifica.

In esse infatti, i concorrenti non ammessi al o ai barrages vengono classificati in base alle penalità riportate ed al tempo impiegato nel percorso base o nel 1° barrage.

## **8 - Categoria a due manches - Tab. A**

---

Partecipazione, percorso ed entità degli ostacoli come da Norme in vigore.  
Velocità m. 350/400 al minuto

Dopo la prima manche, i cavalli classificati in base al numero dei premi da assegnare oppure i primi cavalli classificati (comunque in numero non inferiore a quello dei premi da assegnare), considerando le penalità ed il tempo della prima manche, ammettendo comunque tutti i cavalli che hanno effettuato percorso netto, effettueranno una seconda manche su diverso percorso o sullo stesso percorso ridotto (da specificare) con tutti o in parte gli ostacoli eventualmente rialzati a/o allargati.

Classifica in base alla somma delle penalità delle due manches. In caso di parità è determinante il minor tempo impiegato nella seconda manche. Per i non ammessi alla seconda manches, classifica in base al tempo della prima manche.



In caso di parità (penalità e tempo), per il solo primo posto, spareggio a tempo sullo stesso percorso della seconda manche, senza variare le dimensioni degli ostacoli. In questo spareggio, in caso di parità, classifica ex aequo.

Nella seconda manche l'ordine di partenza è stabilito cominciando dai concorrenti più penalizzati, considerando penalità e tempo.

### **Categorie a due manches (o a due percorsi).**

Tali categorie si disputano su due percorsi, identici o differenti, che il concorrente deve compiere con lo stesso cavallo.

Tutti i concorrenti effettuano il primo percorso (1a manche).

Secondo quanto stabilito in programma, possono essere ammessi ad effettuare il secondo percorso (2a manche), tutti i concorrenti, eccetto quelli eliminati o che si sono ritirati durante il primo percorso, oppure un numero limitato di concorrenti secondo la loro classifica dopo il primo percorso.

In questa prova, i due percorsi sono giudicati secondo la tabella A e la classifica può essere determinata:

- in base alla somma delle penalità e dei tempi dei due percorsi;

oppure:

- in base alla somma delle sole penalità dei due percorsi; in caso di parità, per il solo primo posto, barrage su percorso ridotto con ostacoli eventualmente, in tutto o in parte, rialzati e/o allargati; in questo barrage, a parità di penalità, classifica il tempo: per i non ammessi al barrage e per quelli eventualmente non ammessi al secondo percorso, classifica ex aequo;

oppure:

- in base alla somma delle penalità dei due percorsi ed in caso di parità in base al miglior tempo del secondo percorso; per i concorrenti eventualmente non ammessi al secondo percorso, classifica ex aequo.

## **9 - Categoria a due manches a barrage - Tab. A**

---

Partecipazione, percorso ed entità degli ostacoli come da Norme in vigore.

Velocità m. 400 al minuto.

Dopo la prima manche, i cavalli classificati in base al numero dei premi da assegnare (oppure i primi.....cavalli classificati, comunque in numero non inferiore a quello dei premi da assegnare), considerando le penalità ed il tempo della prima manche, ammettendo comunque tutti i cavalli che hanno effettuato percorso netto, effettueranno una seconda manche su diverso percorso o sullo stesso percorso ridotto (da specificare) senza variare le dimensioni degli ostacoli.

In caso di parità di penalità delle due manches, per il solo primo posto, barrage con tutti o in parte gli ostacoli eventualmente rialzati e/o allargati.

Per i non ammessi alla seconda manche. a parità di penalità, classifica il tempo della prima manche.

Per i non ammessi al barrage classifica in base alla somma delle penalità delle due manches ed al tempo della seconda manches

Nella seconda manche l'ordine di partenza, è stabilito cominciando dai concorrenti più penalizzati, considerando penalità e tempo.

Nel barrage l'ordine di partenza sarà lo stesso della seconda manches.



## **9 bis - Categoria a tre manches - Tab. A**

---

Partecipazione, percorso ed entità degli ostacoli come da Norme in vigore.

Velocità mt.400 al minuto.

Dopo la prima manche, i primi..... cavalli classificati (comunque in numero non inferiore a quello dei premi da assegnare), considerando le penalità ed il tempo della prima manche, ammettendo comunque tutti i cavalli che hanno effettuato percorso netto, effettueranno una seconda manche su percorso ridotto con ostacoli eventualmente rialzati ed allargati.

Dopo la seconda manche i primi..... cavalli classificati in base alla somma delle penalità della prima e seconda manche ed al tempo della seconda manche, effettueranno una terza manche su percorso ulteriormente ridotto con ostacoli eventualmente rialzati ed allargati.

Classifica in base alla somma delle penalità delle tre manches ed al tempo della terza manche.

In caso di parità (penalità e tempo) per il solo primo posto, spareggio a tempo sullo stesso percorso della terza manche, senza variare le dimensioni degli ostacoli. In questo spareggio, in caso di parità, classifica ex aequo.

Per i non ammessi alla terza manche, classifica in base alla somma delle penalità della prima e seconda manche e tempo della seconda manche.

Per i non ammessi al barrage classifica in base alla somma delle penalità delle due manches ed al tempo della seconda manches

Nella seconda e terza manche l'ordine di partenza, è stabilito cominciando dai concorrenti più penalizzati, considerando penalità e tempo.

## **10 - Categoria a barrages successivi - Tab. A**

---

Partecipazione, percorso ed entità degli ostacoli come da Norme in vigore.

Velocità m. 350/400 al minuto.

Dopo il percorso base, i cavalli a parità di penalità, per il solo primo posto, effettueranno un primo barrage su percorso ridotto con tutti o in parte gli ostacoli eventualmente rialzati e/o allargati.

Dopo il primo barrage, i concorrenti ancora a parità di penalità, per il solo primo posto, effettueranno un secondo barrage sullo stesso percorso del primo con tutti o in parte gli ostacoli eventualmente rialzati e/o allargati. In questo secondo barrage, a parità di penalità è determinante il minor tempo impiegato.

Dopo tale secondo barrage, in caso di parità (penalità e tempo), classifica ex aequo.

Per i non ammessi al secondo barrage, a parità di penalità nel primo barrage, classifica ex aequo.

Per i non ammessi al primo barrage, a parità di penalità nel percorso base, classifica ex aequo.



## **10 bis - Categoria a barrage consecutivo - tab.A**

---

Partecipazione, percorso ed entità degli ostacoli come da norme in vigore.

Velocità mt.350/400 al minuto.

In questa prova i Concorrenti non penalizzati nel percorso base, dopo il taglio del traguardo di arrivo, saranno avvisati dalla Giuria con un primo suono della campana che sono ammessi ad effettuare il barrage.

Dopo 15 secondi con un secondo suono della campana, la Giuria avviserà il Concorrente che può dare inizio, entro i prescritti 45 secondi, al percorso del barrage.

Detto barrage dovrà essere previsto sullo stesso percorso, ridotto, senza variare le dimensioni degli ostacoli. Possono essere inclusi 1 o 2 ostacoli singoli non facenti parte del percorso base.

Dopo il taglio del traguardo di arrivo del percorso base e l'inizio del barrage, il Concorrente ha l'obbligo di restare in campo a cavallo ed è soggetto a tutte le prescrizioni previste per il Concorrente in campo.

Qualora nessun concorrente abbia portato a termine il percorso base senza penalità, i concorrenti a parità di penalità, per il solo primo posto, saranno riammessi in campo per effettuare il barrage.

Classifica in base alle penalità ed al tempo del barrage.

In caso di parità nel barrage (penalità e tempo), sempre per il solo primo posto, secondo barrage a tempo sullo stesso percorso del primo, senza variare le dimensioni degli ostacoli.

In questo barrage, in caso di parità, classifica ex aequo

Per i non ammessi al barrage, a parità di penalità, classifica ex aequo.

## **11 - Categoria a due percorsi a tempo - Tab. A**

---

Partecipazione, percorso ed entità degli ostacoli come da Norme in vigore.

Velocità m. 350/400 al minuto.

Percorso da effettuarsi due volte con lo stesso cavallo.

Effettuato il primo percorso da tutti i concorrenti, avrà inizio il secondo percorso seguendo lo stesso ordine di partenza.

Un concorrente eliminato o ritiratosi nel primo percorso non può effettuare il secondo. Un concorrente eliminato o ritirato nel secondo percorso non può essere classificato.

Classifica in base alla somma delle penalità e dei tempi dei due percorsi.

Nel caso di parità (penalità e tempo), per il solo primo posto, spareggio a tempo su percorso ridotto senza variare le dimensioni degli ostacoli. In questo spareggio, in caso di parità, classifica ex aequo.

## **12 - Categoria a due percorsi a barrage - Tab. A**

---

Partecipazione, percorso ed entità degli ostacoli come da Norme in vigore.

Velocità m. 350 al minuto.

Percorso da effettuarsi due volte con lo stesso cavallo.



Effettuato il primo percorso da tutti i concorrenti, avrà inizio il secondo percorso seguendo lo stesso ordine di partenza.

Un concorrente eliminato o ritiratosi nel primo percorso non può effettuare il secondo. Un concorrente eliminato o ritirato nel secondo percorso non può essere classificato.

Classifica in base alla somma delle penalità riportate nei due percorsi.

Nel caso di parità di penalità, per il solo primo posto, barrage da effettuarsi su percorso ridotto con ostacoli eventualmente rialzati e/o allargati. In questo barrage, a parità di penalità, è determinante il minor tempo impiegato. Per gli eliminati, ritirati o non partiti nel barrage la classifica segue la norma generale delle categorie a barrage.

In caso di ulteriore parità (penalità e tempo), per il solo primo posto, un secondo barrage a tempo sullo stesso percorso del primo, senza variare le dimensioni degli ostacoli, porrà termine alla gara.

Per i non ammessi al barrage, a parità di penalità, classifica ex aequo.

### **13 - Categoria su gabbie a tempo - Tab. A**

---

Partecipazione percorso ed entità degli ostacoli come da Norme in vigore.

Velocità m. 350 al minuto.

Percorso composto da 6 ostacoli costituiti da gabbie. Una o due doppie gabbie sono eventualmente ammesse. L'ostacolo n. 1 può essere eventualmente costituito da un ostacolo semplice al posto di una gabbia.

A parità di penalità classifica il minor tempo impiegato.

Nel caso di parità (penalità a tempo), per il solo primo posto, spareggio a tempo sullo stesso percorso senza variare le dimensioni degli ostacoli. In questo spareggio, in caso di ulteriore parità, classifica ex aequo.

### **14 - Categoria su gabbie a barrage - Tab. A**

---

Partecipazione percorso ed entità degli ostacoli come da Norme in vigore.

Velocità m. 350 al minuto.

Percorso composto da 6 ostacoli costituiti da gabbie. Una o due doppie gabbie sono eventualmente ammesse. L'ostacolo n. 1 può essere eventualmente costituito da un ostacolo semplice al posto di una gabbia.

A parità di penalità, per il solo primo posto, barrage a tempo con ostacoli eventualmente rialzati e/o allargati.

In questo barrage il percorso deve comprendere 6 ostacoli di cui o una gabbia ed una doppia gabbia e 4 ostacoli semplici o 3 gabbie e 3 ostacoli semplici. In caso di ulteriore parità (penalità e tempo), sempre per il solo primo posto, spareggio a tempo senza variare le dimensioni degli ostacoli. In questo spareggio, in caso di ulteriore parità, classifica ex aequo.

Per i non ammessi al barrage, a parità di penalità, classifica ex aequo.





## **15 - Categoria speciale contro il tempo**

---

Partecipazione, percorso ed entità degli ostacoli come da Norme in vigore.

Ogni ostacolo che comporta un salto dovrà avere un numero di ordine.

Non sono ammessi ostacoli composti (gabbie, doppie gabbie, etc.).

Il percorso, da ripetersi più volte, avrà termine allo scadere del tempo massimo accordato di 60 o 70 secondi. Questo termine sarà segnalato dalla Giuria con il suono della campana ed il concorrente dovrà continuare il percorso e superare, anche non nettamente, l'ostacolo successivo. Il cronometro sarà fermato al momento in cui il cavallo poserà a terra gli anteriori ricevendosi da quest'ultimo salto.

In questa prova saranno assegnati due punti per ogni ostacolo nettamente superato ed un punto per ogni ostacolo abbattuto.

Agli effetti del punteggio, un ostacolo sarà considerato superato anche quando il cavallo, per il salto, abbia sollevato gli anteriori dal terreno.

Nessun punto verrà assegnato per l'ostacolo superato dopo il suono della campana che avverte lo scadere del tempo massimo accordato.

La prima disobbedienza verrà penalizzata direttamente dal tempo. La seconda disobbedienza porrà termine alla gara.

Quando il percorso del concorrente viene interrotto per seconda disobbedienza, per caduta o non superamento, al primo tentativo, dell'ostacolo successivo al suono della campana che avverte lo scadere del tempo massimo accordato, il concorrente stesso sarà classificato in base ai soli punti totalizzati e dopo i concorrenti che hanno riportato lo stesso numero di punti ma con un tempo determinato.

Qualora un ostacolo venga abbattuto a seguito di rifiuto o di scarto, il tempo accordato deve essere diminuito di 4 secondi i quali, però poi, devono essere aggiunti al tempo effettivamente impiegato.

Ove ciò avvenga per una prima disobbedienza negli ultimi 4 secondi del tempo massimo accordato, la Giuria porrà termine al percorso ed al concorrente verranno attribuiti i soli punti acquisiti senza tempo e lo stesso sarà classificato dopo quelli con pari punteggio ma con tempo determinato.

Classifica in base al maggior numero di punti totalizzati e, in caso di parità, in base al minor tempo impiegato

In caso di parità (punti e tempo), per il solo primo posto, spareggio con lo stesso tempo massimo senza variare le dimensioni degli ostacoli e classifica in base al maggior numero di punti totalizzati nel minor tempo.

In caso di ulteriore parità, in questo spareggio, classifica ex aequo.

### **Categoria contro il tempo.**

Questa prova si disputa con un tempo massimo accordato tra 60 e 70 secondi.

Non sono ammessi ostacoli combinati (gabbie, doppie gabbie, ecc.).

Il percorso da ripetersi più volte, avrà termine allo scadere del tempo accordato. Questo termine sarà segnalato dalla Giuria con il suono della campana ed il concorrente dovrà continuare il percorso e saltare l'ostacolo successivo. Il Cronometro sarà fermato al momento in cui il cavallo poserà a terra gli anteriori ricevendosi da quest'ultimo salto.

In questa prova saranno assegnati dei punti per ogni ostacolo nettamente superato ed un punto per ogni ostacolo abbattuto.



Agli effetti del punteggio, un ostacolo sarà considerato superato anche quando il cavallo, per il salto, abbia sollevato gli anteriori dal terreno.

Nessun punto verrà assegnato per l'ostacolo saltato dopo il suono della campana che avverte lo scadere del tempo accordato.

La prima disobbedienza verrà penalizzata dal tempo. La seconda disobbedienza porrà termine alla gara.

Quando il concorrente viene interrotto per seconda disobbedienza o caduta o non supera l'ostacolo successivo al suono della campana che avverte lo scadere del tempo massimo accordato, il concorrente stesso sarà classificato in base ai soli punti totalizzati e dopo i concorrenti che hanno riportato lo stesso numero di punti ma con un tempo determinato.

Qualora un ostacolo venga abbattuto a seguito di rifiuto o di scarto, il tempo accordato deve essere diminuito di 4 secondi i quali, però, devono essere aggiunti al tempo effettivamente impiegato.

Ove ciò avvenga per una prima disobbedienza negli ultimi 4 secondi del tempo massimo accordato, la Giuria porrà termine al percorso ed al concorrente verranno attribuiti i soli punti acquisiti senza tempo e lo stesso sarà classificato dopo quelli con pari punteggio ma con tempo determinato.

La classifica viene determinata in base al maggior numero di punti totalizzati e, in caso di parità, in base al minor tempo impiegato, In caso di ex aequo, per il primo posto (parità di punti e tempo), è obbligatorio uno spareggio a tempo, con un tempo massimo ridotto, senza variare le dimensioni degli ostacoli e le stesse modalità di gara.

## **16 - Categoria speciale all'americana con limite di tempo**

---

Partecipazione, percorso ed entità degli ostacoli come da Norme in vigore.

Ogni ostacolo che comporta un salto dovrà avere un numero di ordine.

Non sono ammessi ostacoli composti (gabbie, doppie gabbie, etc.).

Il percorso, da ripetersi più volte, avrà termine al primo errore commesso, di qualunque natura esso sia (ostacolo abbattuto, disobbedienza, caduta etc. oppure allo scadere del tempo massimo accordato di 60 o 70 secondi. Questo termine o l'errore saranno segnalati dalla Giuria con il suono della campana.

Quando il percorso viene interrotto per abbattimento di ostacolo o per lo scadere del tempo massimo accordato, il concorrente dovrà continuare il percorso stesso e superare, anche non nettamente, l'ostacolo successivo. Il cronometro sarà fermato al momento in cui il cavallo poserà a terra gli anteriori ricevendosi da quest'ultimo salto.

In questa prova saranno assegnati due punti per ogni ostacolo nettamente superato ed un punto per il solo ostacolo abbattuto.

Agli effetti del punteggio, un ostacolo sarà considerato superato anche quando il cavallo, per il salto, abbia sollevato gli anteriori dal terreno.

Nessun punto verrà assegnato per l'ostacolo saltato dopo il suono della campana che avverte lo scadere del tempo massimo accordato o l'errore commesso.

Quando il concorrente viene interrotto per una disobbedienza od una caduta o non supera, al primo tentativo, l'ostacolo successivo a quello abbattuto o non supera sempre al primo tentativo l'ostacolo successivo al suono della campana



che avverte il superamento del tempo massimo accordato, il concorrente stesso sarà classificato in base ai soli punti totalizzati e dopo i concorrenti che hanno riportato lo stesso numero di punti ma con un tempo determinato.

Classifica in base al maggior numero di punti totalizzati e, in caso di parità, in base al minor tempo impiegato, In caso di parità (punti e tempo), per il solo primo posto, spareggio con lo stesso tempo massimo senza variare le dimensioni degli ostacoli e classifica in base al maggior numero di punti totalizzati nel minor tempo. In caso di ulteriore parità, in questo spareggio, classifica ex aequo.

### **Categorie all'americana.**

Sono categorie a tempo con percorsi nei quali gli ostacoli composti, come gabbie, doppie gabbie, etc..., non sono ammessi.

Il percorso ha termine al primo errore commesso, di qualunque natura esso sia (ostacolo abbattuto, disobbedienza, caduta ecc.).

In base a quanto sarà precisato dal programma, la gara potrà disputarsi su un percorso nel quale:

a) sia prestabilito il numero massimo degli ostacoli da saltare:

oppure:

b) sia stabilito in precedenza il tempo da 60 a 70 minuti secondi, durante il quale il concorrente deve continuare a saltare gli ostacoli nell'ordine stabilito, ricominciando eventualmente il percorso da capo.

In queste categorie, in luogo delle normali penalità stabilite dalla "tabella A", saranno assegnati dei punti e precisamente:

- due punti per ogni ostacolo superato nettamente;
- un punto per l'ostacolo abbattuto.

Agli effetti del punteggio un ostacolo sarà considerato superato anche quando il cavallo, nell'affrontarlo, abbia sollevato gli anteriori dal terreno.

Quando un ostacolo viene abbattuto o quando il tempo fissato è scaduto, il concorrente è richiamato con il suono della campana. In tal caso il concorrente è tenuto a saltare l'ostacolo che segue ed il cronometro verrà fermato nel momento in cui il cavallo, in questo salto, si riceverà con gli anteriori.

Per questo ostacolo, saltando dopo il suono della campana, non è attribuito alcun punto.

Quando la prova si disputa su un numero massimo di ostacoli (paragrafo a) ed il concorrente ha saltato l'ultimo ostacolo, il cronometro sarà arrestato nel momento in cui passerà il traguardo d'arrivo.

Quando l'errore è costituito da una disobbedienza o da una caduta o quando il concorrente interrompe il percorso per una qualunque altra ragione o quando non supera l'ostacolo sul quale il cronometro deve essere fermato, il suono della campana metterà fine al percorso. In tal caso il concorrente verrà classificato ultimo fra coloro che abbiano totalizzato lo stesso numero di punti.

Nel solo caso di rifiuto che determini la cessazione della gara il concorrente avrà diritto ad effettuare due tentativi di salto sul primo ostacolo.

Risulterà vincitore della prova il concorrente che avrà ottenuto il maggior numero di punti. In caso di parità, classificherà il tempo. In caso di ex aequo (parità di punti e tempo), per il solo primo posto uno spareggio a tempo è obbligatorio, con le stesse modalità di gara, su un limitato numero di ostacoli, se il percorso è di tipo a), con riduzione del tempo massimo se il percorso è di tipo b).



## **17 - Categoria speciale all'americana con limite di ostacoli**

---

Partecipazione, percorso ed entità degli ostacoli come da Norme in vigore.  
Velocità m. 350/400 al minuto.

Ogni ostacolo che comporta un salto dovrà avere un numero di ordine.

Non sono ammessi ostacoli composti (gabbie, doppie gabbie, etc.).

Il percorso avrà termine al primo errore commesso, di qualunque natura esso sia (ostacolo abbattuto, disobbedienza, caduta etc.) oppure, se immune da errori, al momento in cui il cavallo taglierà il traguardo di arrivo alla fine del prestabilito numero dei salti.

L'errore sarà segnalato dalla Giuria con il suono della campana.

Quando il percorso viene interrotto per abbattimento di ostacolo, il concorrente dovrà continuare il percorso stesso e superare, anche non nettamente, l'ostacolo successivo a quello abbattuto. Il cronometro sarà fermato al momento in cui il cavallo poserà a terra gli anteriori ricevendosi da quest'ultimo salto. Nessun punto sarà assegnato per quest'ultimo ostacolo.

Se l'ostacolo abbattuto è l'ultimo della gara, il concorrente dovrà continuare il percorso fino a tagliare il traguardo d'arrivo.

In questa prova saranno assegnati due punti per ogni ostacolo nettamente superato ed un punto per il solo ostacolo abbattuto.

In caso di superamento del tempo massimo verranno sottratti dal punteggio conseguito 1 punto per ogni secondo iniziato in più.

Quando il concorrente viene interrotto per una disobbedienza o non supera, al primo tentativo, l'ostacolo successivo a quello abbattuto, il concorrente stesso sarà classificato in base ai soli punti totalizzati e dopo i concorrenti che hanno riportato lo stesso numero di punti ma con un tempo determinato.

Classifica in base al maggior numero di punti totalizzati e, in caso di parità, in base al minor tempo impiegato. In caso di parità (punti e tempo), per il solo primo posto, spareggio su percorso con lo stesso numero di ostacoli senza variare le dimensioni degli ostacoli stessi e classifica in base al maggior numero di punti totalizzati nel minor tempo. In caso di ulteriore parità, in questo spareggio, classifica ex aequo.

## **18 - Categoria speciale a fasi consecutive - Tab. A**

---

Partecipazione, percorso ed entità degli ostacoli come da Norme in vigore.

Tempi massimo e limite da calcolarsi sia sulla lunghezza della prima fase che su quella dell'insieme delle due fasi.

La prova comprende due fasi senza interruzione essendo la linea di arrivo della prima fase la stessa di partenza della seconda fase.

I concorrenti non penalizzati nella prima fase proseguiranno sulla seconda.

I concorrenti penalizzati nella prima fase, dopo il salto, dell'ultimo ostacolo, saranno avvisati dal suono della campana che non sono ammessi alla seconda e porranno termine alla gara tagliando il traguardo di arrivo della prima fase.

Classifica:



- Per i concorrenti ammessi alla seconda fase, a parità di penalità, è determinante il minor tempo impiegato nell'insieme delle due fasi. In caso di parità (penalità e tempo), per il solo primo posto, spareggio a tempo sulla prima fase senza variare le dimensioni degli ostacoli. In caso di ulteriore parità, in questo spareggio. classifica ex aequo.
- Per i concorrenti eliminati o ritirati nella seconda fase, classifica il minor tempo impiegato nella prima fase (i ritirati seguono in classifica gli eliminati).
- Per i concorrenti non ammessi alla seconda fase, classifica in base alle penalità ed al tempo della prima fase.

## **18 bis - Categoria speciale fasi consecutive - Tab. A**

---

Partecipazione, percorso ed entità degli ostacoli come da Norme in vigore.

Tempi massimo e limite da calcolarsi sia sulla lunghezza della prima fase che su quella della seconda fase.

La prova comprende due fasi senza interruzione essendo la linea di arrivo della prima fase la stessa di partenza della seconda fase.

I concorrenti penalizzati nella prima fase, dopo il salto dell'ultimo ostacolo, saranno avvisati dal suono della campana che non sono ammessi alla seconda e potranno terminare alla gara tagliando il traguardo di arrivo della prima fase.

Classifica:

- Per i concorrenti ammessi alla seconda fase, a parità di penalità classifica ex aequo.
- Per i concorrenti eliminati e quelli ritirati nella seconda fase, classifica ex aequo. (i ritirati seguono in classifica gli eliminati).
- Per i concorrenti non ammessi alla seconda fase, a parità di penalità, classifica ex aequo.

## **19 - Categoria speciale fasi consecutive - Tab. A**

---

Partecipazione, percorso ed entità degli ostacoli come da Norme in vigore.

Tempi massimo e limite da calcolarsi sia sulla lunghezza della prima fase che su quella della seconda fase.

La prova comprende due fasi senza interruzione essendo la linea di arrivo della prima fase la stessa di partenza della seconda fase.

I concorrenti penalizzati nella prima fase, dopo il salto dell'ultimo ostacolo, saranno avvisati dal suono della campana che non sono ammessi alla seconda e potranno terminare alla gara tagliando il traguardo di arrivo della prima fase.

Classifica:

- Per i concorrenti ammessi alla seconda fase, a parità di penalità, è determinante il minor tempo impiegato nella stessa seconda fase. In caso di parità (penalità e tempo) per il solo primo posto, spareggio a tempo sulla seconda fase senza variare le dimensioni degli ostacoli. In caso di ulteriore parità, in questo spareggio, classifica ex aequo.
- Per i concorrenti eliminati e quelli ritirati nella seconda fase, classifica ex aequo. (i ritirati seguono in classifica gli eliminati).
- Per i concorrenti non ammessi alla seconda fase, a parità di penalità, classifica ex aequo, (salvo che tale ex aequo riguardi il primo posto in



classifica, nel qual caso viene effettuato uno spareggio a tempo sulla prima fase senza variare le dimensioni degli ostacoli; in caso di ulteriore parità, in questo spareggio, classifica ex aequo).

## **19 bis - Categoria speciale fasi consecutive - Tab.A prima fase - Tab.C seconda fase**

---

Partecipazione, percorso ed entità degli ostacoli come da Norme in vigore.

Velocità m.350 al minuto prima fase m.400 al minuto seconda fase.

Tempi massimo e limite da calcolarsi sia sulla lunghezza della prima fase che su quella della seconda fase.

La prova comprende due fasi senza interruzione essendo la linea di arrivo della prima fase la stessa di partenza della seconda fase.

I concorrenti penalizzati nella prima fase, dopo il salto dell'ultimo ostacolo, saranno avvisati dal suono della campana che non sono ammessi alla seconda e potranno terminare alla gara tagliando il traguardo di arrivo della prima fase.

Classifica:

- Per i concorrenti ammessi alla seconda fase, è determinante il minor tempo impiegato nella stessa seconda fase aggiungendo al tempo effettivamente impiegato le penalità agli ostacoli ridotte in secondi. In caso di parità per il solo primo posto, spareggio a tempo sulla seconda fase senza variare le dimensioni degli ostacoli. In caso di ulteriore parità, in questo spareggio, classifica ex aequo.
- Per i concorrenti eliminati e quelli ritirati nella seconda fase, classifica ex aequo. (i ritirati seguono in classifica gli eliminati).
- Per i concorrenti non ammessi alla seconda fase, a parità di penalità, classifica ex aequo, (salvo che tale ex aequo riguardi il primo posto in classifica, nel qual caso viene effettuato uno spareggio a tempo sulla prima fase senza variare le dimensioni degli ostacoli; in caso di ulteriore parità, in questo spareggio, classifica ex aequo).

## **20 - Categoria speciale a fasi consecutive - Tab. A**

---

Partecipazione, percorso ed entità degli ostacoli come da Norme in vigore.

Tempi massimo e limite da calcolarsi sia sulla lunghezza della prima fase che su quella della seconda fase.

La prova comprende due fasi senza interruzione essendo la linea di arrivo della prima fase la stessa di partenza della seconda fase.

I concorrenti non penalizzati alla prima fase proseguiranno sulla seconda.

I concorrenti penalizzati nella prima fase, dopo il salto dell'ultimo ostacolo, saranno avvisati dal suono della campana che non sono ammessi alla seconda e potranno terminare alla gara tagliando il traguardo di arrivo della prima fase.

Classifica:

- Per i concorrenti ammessi alla seconda fase, a parità di penalità, è determinante il minor tempo impiegato nella prima fase in caso di parità (penalità e tempo), per il solo primo posto spareggio a tempo sulla prima



fase senza variare le dimensioni degli ostacoli in caso di ulteriore parità, in questo spareggio, classifica ex aequo.

- Per i concorrenti eliminati o ritirati nella seconda fase, classifica il minor tempo impiegato nella prima fase.
- Per i concorrenti non ammessi alla seconda fase, classifica in base alle penalità ed al tempo della prima fase.

## **20 bis - Categoria speciale a fasi consecutive - Tab. A**

Partecipazione, percorso ed entità degli ostacoli come da Norme in vigore. Tempi massimo e limite da calcolarsi sia sulla lunghezza della prima fase che su quella della seconda fase.

La prova comprende due fasi senza interruzione essendo la linea di arrivo della prima fase la stessa di partenza della seconda fase.

Tutti i concorrenti sia penalizzati che non alla prima fase, proseguiranno sulla seconda.

Classifica:

- In base alla somma delle penalità della prima e seconda fase, a parità di penalità, è determinante il minor tempo impiegato nella seconda fase. In caso di parità (penalità e tempo), per il solo primo posto spareggio a tempo sulla seconda fase senza variare le dimensioni degli ostacoli in caso di ulteriore parità, in questo spareggio, classifica ex aequo.
- Per i concorrenti eliminati o ritirati nella seconda fase, classifica ex aequo (i ritirati seguono in classifica gli eliminati).

### **Norme Comuni alle Categorie in due fasi.**

Le prove si svolgono su due fasi senza interruzione essendo la linea di arrivo della prima fase la stessa di partenza della seconda fase.

Velocità 350/400 m/m

La prima fase è costituita da 7/9 ostacoli con o senza ostacoli combinati (gabbie, doppie gabbie, tripla). La seconda fase è costituita da un minimo di 4/6 ostacoli, con o senza ostacoli combinati, di altezza e larghezza eventualmente superiori.

Nell'insieme delle due fasi il percorso dovrà contenere comunque le combinazioni previste per la specifica categoria in oggetto.

I concorrenti penalizzati nella prima fase, dopo il salto dell'ultimo ostacolo, sono avvertiti dal suono della campana che non sono ammessi alla seconda (salvo la n. 20 bis). Essi devono fermarsi dopo aver tagliato la linea di arrivo della prima fase.

I concorrenti non penalizzati nella prima fase (salvo la n. 20 bis) proseguono sulla seconda che ha termine nel momento in cui viene tagliato il secondo traguardo di arrivo.

In queste prove, le due fasi sono giudicate secondo la tabella A o tabella C a seconda del prontuario. In esse deve sempre essere previsto un tempo massimo ed un tempo limite sia per la prima che per la seconda fase.



	1a fase	2a fase	classifica
18	a tempo tab. A	a tempo tab. A	minor tempo nell'insieme delle due fasi
18 bis	senza tempo tab. A	senza tempo tab. A	a parità di penalità nella 2 fase ex aequo, precisione in tutte e due le fasi
19	senza tempo tab. A	a tempo tab. A	tempo della seconda fase, prima fase ex aequo
19 bis	senza tempo tab. A	a tempo tab. C	seconda fase giudicata a tab.C, prima fase ex aequo
20	a tempo tab. A	a tempo tab. A	ex aequo seconda fase vale tempo 1 fase, non ammessi 2 fase vale penalità e tempo prima fase
20 bis	senza tempo tab. A	a tempo tab. A	somma delle penalità delle due fasi e tempo della 2 fase

## **21 - Categoria speciale con percorso da ripetersi consecutivamente in senso inverso - Tab. A**

Partecipazione, percorso ed entità degli ostacoli come da Norme in vigore.  
Velocità m. 350 al minuto.

Tempi massimo e limite da calcolarsi sia sulla lunghezza del percorso (per i concorrenti non ammessi alla ripetizione del percorso) che sul doppio della lunghezza stessa (per i concorrenti ammessi alla ripetizione del percorso).

Percorso di 6 - 8 ostacoli comprendente eventualmente una gabbia semplice o una doppia gabbia.

Gli ostacoli, contrassegnati da un numero d'ordine, devono essere predisposti in modo da poter essere superati nei due sensi.

Effettuato il percorso, i concorrenti non penalizzati agli ostacoli, saltato l'ultimo ostacolo, senza l'obbligo di tagliare il traguardo di arrivo, effettueranno una conversione e ripeteranno il percorso stesso in senso inverso, saltando per primo l'ultimo ostacolo, poi il penultimo e così fino al primo, ritagliando il traguardo di partenza che, nel caso, diviene traguardo di arrivo.

I concorrenti penalizzati nel primo percorso, dopo il salto dell'ultimo ostacolo, saranno avvisati dal suono della campana che non sono ammessi a ripetere il percorso e potranno terminare alla gara tagliando il traguardo d'arrivo.

Classifica:

- Per i concorrenti ammessi al secondo percorso, a parità di penalità, è determinante il minor tempo impiegato nell'insieme dei due percorsi. In caso di parità (penalità e tempo), per il solo primo posto, spareggio a tempo sul primo percorso senza variare le dimensioni degli ostacoli. In caso di ulteriore parità, in questo spareggio, classifica ex aequo.
- I concorrenti eliminati e quelli ritirati nel secondo percorso saranno classificati, ex aequo, prima di quelli non ammessi al secondo percorso. (I ritirati seguono in classifica gli eliminati).





- Per i concorrenti non ammessi al secondo percorso, classifica in base alle penalità ed al tempo del primo percorso.

## **22 - Categoria speciale a difficoltà progressive a tempo**

Partecipazione, percorso ed entità degli ostacoli come da Norme in vigore.  
Velocità m. 350 al minuto.

Percorso di 6 - 10 ostacoli di altezza, larghezza e difficoltà progressive.

Non sono ammessi ostacoli composti (gabbie, doppie gabbie, etc.).

Ogni ostacolo che comporta un salto dovrà avere un numero di ordine.

In questa prova verranno attribuiti: un punto per l'ostacolo numero 1 nettamente superato, due punti per l'ostacolo numero 2, tre per l'ostacolo numero 3 e così via. Nessun punto verrà attribuito per gli ostacoli abbattuti.

Tutti gli altri errori verranno penalizzati secondo la tabella A, tramutando le penalità in punti negativi.

Joker

come ultimo ostacolo del percorso può essere eventualmente previsto un ostacolo alternativo, considerato come Joker. Tale ostacolo Joker, da indicarsi sul grafico del percorso deve avere difficoltà ed entità superiori a quelle dell'altro ostacolo alternativo ed avere un punteggio doppio. Se lo Joker viene abbattuto i corrispondenti punti devono essere detratti dal punteggio totale conseguito. In caso di disobbedienza su uno dei due ostacoli alternativi, il concorrente non è obbligato a saltare l'ostacolo, sul quale ha commesso la disobbedienza stessa, ma è libero di saltare eventualmente l'altro.

Classifica in base al maggior punteggio conseguito ed in caso di parità in base al minor tempo impiegato. In caso di parità (punteggio e tempo), per il solo primo posto spareggio sullo stesso percorso senza variare le dimensioni degli ostacoli.

In questo spareggio il punteggio sarà determinato con lo stesso criterio seguito per il percorso base ed in caso di parità di punti sarà determinante il minor tempo impiegato. In caso di ulteriore parità, classifica ex aequo.

### **Categorie a difficoltà progressive.**

Tali categorie si disputano su un percorso di 7-10 ostacoli crescenti. Ostacoli combinati (gabbie, doppie gabbie) non sono ammessi:

Punti di abbuono sono assegnati in ragione di: un punto per il primo ostacolo superato, due punti per il secondo ostacolo superato, tre per il terzo e così via. Zero punti vengono assegnati per gli ostacoli abbattuti. Gli altri errori vengono penalizzati secondo la tabella A.

La classifica viene determinata in base al maggior numero di punti totalizzati e, in caso di parità, per il solo primo posto, uno spareggio a tempo è obbligatorio sullo stesso percorso con tutti gli ostacoli eventualmente rialzati e/o allargati e con le stesse modalità di gara.

Queste categorie possono disputarsi anche direttamente a tempo.



## **23 - Categoria speciale a difficoltà progressive a barrage**

---

Partecipazione, percorso ed entità degli ostacoli come da Norme in vigore  
Velocità m. 350 al minuto.

Percorso di 6 - 10 ostacoli (di altezza, larghezza e difficoltà progressive. Non sono ammessi ostacoli composti (gabbie, doppie gabbie, etc.).

Ogni ostacolo che comporta un salto dovrà avere un numero di ordine.

In questa prova verranno attribuiti: un punto per l'ostacolo numero 1 nettamente superato, due punti per l'ostacolo numero 2, tre per l'ostacolo numero 3 e così via.

Nessun punto verrà attribuito per gli ostacoli abbattuti.

Tutti gli altri errori verranno penalizzati secondo la tabella A, tramutando le penalità in punti negativi.

Classifica in base al maggior punteggio conseguito ed in caso di parità, per il solo primo posto, barrage su percorso (da specificare) intero o ridotto con tutti o in parte gli ostacoli eventualmente rialzati e/o allargati.

In questo barrage il punteggio sarà determinato con lo stesso criterio seguito per il percorso base ed in caso di parità di punti sarà determinante il minor tempo impiegato.

In caso ancora di parità (punteggio e tempo), per il solo primo posto, spareggio a tempo sullo stesso percorso del primo senza variare le dimensioni degli ostacoli. In caso di ulteriore parità, classifica ex aequo.

Per i non ammessi al barrage, a parità di punteggio, classifica ex aequo.

## **24 - Categoria speciale con libera scelta del percorso - Tab. A**

---

Partecipazione, percorso ed entità degli ostacoli come da Norme in vigore.

Non sono ammessi ostacoli composti (gabbie, doppie gabbie, etc.).

Gli ostacoli del percorso possono essere predisposti in modo da poter essere superati o nei due sensi o in un senso solo (da specificare sul grafico del percorso).

Gli ostacoli, contraddistinti da un numero, devono essere superati - una sola volta - nell'ordine scelto dal concorrente.

In caso di disobbedienza su di un ostacolo non è consentito al concorrente di continuare su di un altro ostacolo ed è obbligato ad affrontare lo stesso ostacolo nel medesimo senso del primo tentativo.

Il superamento di un ostacolo in precedenza saltato od il non aver saltato tutti gli ostacoli del percorso comporta l'eliminazione.

Il concorrente potrà tagliare la linea di partenza in un senso o nell'altro così come potrà tagliare quella di arrivo in un senso o nell'altro a sua scelta, dopo aver saltato tutti gli ostacoli del percorso.

Questa prova viene disputata senza che vi sia una velocità imposta (quindi senza tempo massimo).

Classifica: a parità di penalità, è determinante il minor tempo impiegato.



In caso di parità (penalità e tempo), per il solo primo posto, spareggio a tempo sullo stesso percorso, sempre con libera scelta dell'ordine degli ostacoli, senza variare le dimensioni degli stessi. In caso di ulteriore parità classifica ex aequo.

### **Categoria con libera scelta del percorso.**

In questa prova gli ostacoli non possono essere saltati che una sola volta nell'ordine scelto dal concorrente.

Ostacoli combinati (gabbie, doppie gabbie) non sono ammessi.

Il superamento di un ostacolo in precedenza saltato od il non aver saltato tutti gli ostacoli del percorso comporta l'eliminazione.

Il concorrente potrà tagliare la linea di partenza in un senso o nell'altro così come potrà tagliare quella di arrivo in un senso o nell'altro, a sua scelta, dopo aver saltato tutti gli ostacoli del percorso.

Questa prova viene disputata secondo la tabella A senza che vi sia una velocità imposta (quindi senza tempo massimo).

La classifica viene determinata, a parità di penalità, dal miglior tempo impiegato.

In caso di ex aequo, soltanto per il primo posto (parità di penalità e tempo), è obbligatorio uno spareggio a tempo sullo stesso percorso senza variare le dimensioni degli ostacoli e con le stesse modalità di gara.

## **25 - Categoria speciale a due cavalli a tempo - Tab.A o C**

---

Partecipazione, percorso di entità degli ostacoli come da Norme in vigore.

Velocità metri 350/400 al minuto.

In questa prova il concorrente entra in campo con due cavalli di cui uno, condotto a mano da altra persona, dovrà sostare in un punto prestabilito.

La caduta con uno dei due cavalli, determina l'eliminazione di entrambi.

La prova si disputa su di un percorso composto di due fasi.

Il concorrente, compiuta la prima fase con un cavallo, effettuerà il cambio di cavallo e proseguirà sulla seconda fase.

Il tempo verrà calcolato dal traguardo di partenza tagliato con il primo cavallo a quello di arrivo tagliato col secondo cavallo.

Se nel cambiare il cavallo il concorrente - il quale potrà farsi aiutare da un uomo a terra - effettuerà delle volte le stesse saranno penalizzate automaticamente dal tempo.

Tre disobbedienze totalizzate nell'insieme delle due fasi, comportano l'eliminazione.

Classifica:

### **Tabella A**

in base alla somma delle penalità riportate con i due cavalli ed in caso di parità è determinante il minor tempo impiegato.

In caso di parità (penalità e tempo), per il solo primo posto, spareggio a tempo, con un solo cavallo a scelta, sulla prima fase del percorso senza variare le dimensioni degli ostacoli. In caso di ulteriore parità, classifica ex-aequo.



### **Tabella C**

in base al minor tempo impiegato con i due cavalli (coefficiente di penalizzazione riferito alle due fasi).

In caso di parità, per il solo primo posto, spareggio a tempo con un solo cavallo a scelta, sulla prima fase del percorso senza variare le dimensioni degli ostacoli (coefficiente di penalizzazione riferito alla prima fase).

In caso di ulteriore parità, classifica ex aequo.

## **26 - Categoria speciale a punti a tempo**

---

Partecipazione, percorso ed entità degli ostacoli come da Norme in vigore.

Il percorso sarà composto da 10 - 14 ostacoli a ciascuno dei quali sarà attribuito un valore in punti in relazione alla loro entità e difficoltà.

Non sono ammessi ostacoli composti (gabbie, doppie gabbie, etc.).

Gli ostacoli devono essere predisposti in modo da poter essere superati nei due sensi.

Il concorrente dovrà tagliare la linea di partenza in un senso o nell'altro e potrà saltare tutti gli ostacoli del percorso nell'ordine che egli stesso sceglierà.

Tempo massimo accordato 60 - 80 secondi.

Per tutti gli ostacoli nettamente superati verranno attribuiti al concorrente i relativi punteggi. Gli ostacoli abbattuti non daranno diritto ad alcun punto.

Allo scadere del tempo massimo accordato, segnalato con il suono della campana, un ostacolo sarà considerato valido anche quando il cavallo, per il salto, abbia sollevato almeno gli anteriori dal terreno.

Ogni ostacolo non potrà essere superato più di due volte. Il superamento di un ostacolo per la terza volta non comporta l'eliminazione del concorrente ma non attribuisce alcun punto.

La prima disobbedienza verrà penalizzata automaticamente dal tempo. La seconda disobbedienza o la prima caduta porranno termine alla gara ed al concorrente verranno attribuiti i punti totalizzati fino a quel momento, senza tempo, e verrà classificato dopo i concorrenti con eguale punteggio ma con tempo determinato.

Un ostacolo rifiutato non dovrà essere obbligatoriamente saltato ed è consentito al concorrente di continuare su di un altro ostacolo.

Il superamento di un ostacolo in precedenza abbattuto, non comporta alcun punteggio nè l'eliminazione.

La Giuria segnalerà con il suono della campana il termine del tempo accordato ed il concorrente dovrà tagliare la linea di arrivo in un senso o nell'altro per la determinazione del tempo.

Nel caso in cui il concorrente non tagli il traguardo di arrivo verrà classificato dopo i concorrenti con eguale punteggio ma con tempo determinato.

Classifica in base al miglior punteggio riportato nel minor tempo. In caso di parità di punti e di tempo, per il solo primo posto, spareggio sullo stesso percorso, senza variare le dimensioni degli ostacoli, con un tempo massimo accordato di 40 secondi. In caso di ulteriore parità, classifica ex aequo.



### **Categoria a punti.**

In questa prova un certo numero di ostacoli (10-14) sarà sistemato sul campo. A ciascun ostacolo saranno attribuiti da 10 a 100 punti secondo la difficoltà dell'ostacolo stesso.

Non sono ammessi ostacoli composti (gabbie, doppie gabbie, ecc.).

Gli ostacoli devono essere predisposti in modo da poter essere superati nei due sensi.

Il concorrente dovrà tagliare la linea di partenza in un senso o nell'altro e potrà saltare tutti gli ostacoli del percorso nell'ordine che egli stesso sceglierà.

Tempo massimo accordato 60-80 secondi.

Per tutti gli ostacoli nettamente superati verranno attribuiti al concorrente i relativi punteggi. Gli ostacoli abbattuti non daranno diritto ad alcun punto.

Agli effetti del punteggio sarà considerato valido anche quando il cavallo, per il salto, abbia sollevato gli anteriori dal terreno al raggiungimento del tempo massimo accordato.

Ogni ostacolo non potrà essere superato più di due volte.

Il superamento di un ostacolo per la terza volta non comporta l'eliminazione del concorrente ma non attribuisce alcun punto.

La prima disobbedienza verrà penalizzata automaticamente dal tempo. La seconda disobbedienza o la prima caduta porranno termine alla gara ed al concorrente verranno attribuiti i punti totali fino a quel momento conseguiti, senza tempo, e verrà classificato dopo i concorrenti con eguale punteggio ma con tempo determinato.

Un ostacolo rifiutato non dovrà essere obbligatoriamente saltato ed è consentito al concorrente di continuare su di un altro ostacolo.

Il superamento di un ostacolo in precedenza abbattuto anche solo in parte (es. bandiera o elemento inferiore di ostacolo dritto) non comporta alcun punteggio né eliminazione.

La giuria segnalerà con il suono della campana il termine del tempo accordato ed il concorrente dovrà tagliare la linea di arrivo in un senso o nell'altro per la determinazione del tempo.

Nel caso in cui il concorrente non tagli il traguardo di arrivo verrà classificato dopo i concorrenti con eguale punteggio ma con tempo determinato.

La classifica viene determinata in base al maggior numero di punti totalizzati e, in caso di parità, in base al minor tempo impiegato. In caso di ex aequo, soltanto per il primo posto (parità di punti e tempo), è obbligatorio uno spareggio a tempo, con un tempo massimo ridotto, senza variare le dimensioni degli ostacoli e con le stesse modalità di gara.

## **27 - Categoria speciale ad eliminazioni successive**

---

Partecipazione, percorso ed entità degli ostacoli come da Norme in vigore.

Tutti i cavalli partecipanti effettueranno un percorso base di qualificazione (Tab. A - a tempo).

Velocità m. 350 (o 400) al minuto.

I primi 16 cavalli classificati disputeranno fra loro una eliminatoria - Tab. A senza tempo massimo - per la quale verranno disposti sul campo due percorsi identici di 6 - 8 ostacoli ciascuno (una gabbia semplice è ammessa) che saranno affrontati contemporaneamente da due concorrenti alla volta.



Tra i concorrenti vincitori di ogni eliminatória verranno disputate eliminatorie successive - sempre con Tab. A senza tempo massimo - sugli stessi percorsi fino a giungere ad una finale con un vincitore ed un secondo classificato. I perdenti nelle eliminatorie verranno classificati rispettivamente ex aequo al terzo posto, al quinto, etc.

L'abbinamento dei concorrenti per le eliminatorie che si susseguono vengono effettuate secondo la tabella riportata nel Regolamento Nazionale.

Se un concorrente partecipa al percorso base di qualificazione con più di un cavallo, nelle prove eliminatorie potrà montarne uno solo, a sua scelta, tra quelli che si fossero qualificati. In tal caso il numero dei cavalli ammessi alle eliminatorie sarà completato con quelli che seguono nella classifica del percorso base.

Un solo giudice, sul campo di gara, è responsabile della partenza e dell'arrivo nelle eliminatorie che si susseguono.

In esse risulterà vincitore il cavallo che avrà totalizzato minori penalità agli ostacoli ed in caso di parità quello che avrà tagliato per primo il traguardo.

In caso di ex-aequo in una qualsiasi eliminatória la stessa dovrà essere ripetuta.

Se durante una delle eliminatorie i due concorrenti incorrono ognuno in due disobbedienze o una caduta, nessuno di essi sarà ammesso alla eliminatória successiva, della quale, pertanto, risulterà vincitore il concorrente qualificato dell'altro abbinamento semprechè effettui, isolatamente, il percorso portandolo a termine.

Qualora nelle due disobbedienze o caduta incorrono entrambi i concorrenti finalisti la prova finale deve essere ripetuta.

Durante le eliminatorie o la finale, se i due concorrenti incorrono ognuno in un rifiuto o scarto con abbattimento dell'ostacolo la prova dovrà essere ripetuta.

### **Categoria ad eliminazioni successive.**

Tutti i cavalli partecipanti effettueranno un percorso base di qualificazione (tabella A - a tempo).

Velocità m. 350 (o 400) al minuto.

I primi 16 cavalli classificati disputeranno fra loro una eliminatória - tabella A senza tempo massimo - per la quale verranno disposti sul campo due percorsi identici di 6-8 ostacoli ciascuno (una gabbia semplice è ammessa) che saranno affrontati contemporaneamente da due concorrenti alla volta.

Tra i concorrenti vincitori di ogni eliminatória verranno disputate eliminatorie successive - sempre con tabella A senza tempo massimo - sugli stessi percorsi fino a giungere ad una finale con un vincitore ed un secondo classificato. I perdenti nelle eliminatorie verranno classificati rispettivamente ex aequo al terzo posto, al quinto posto ecc.

Se un concorrente partecipa al percorso base di qualificazione con più di un cavallo, nelle prove eliminatorie potrà montare uno solo, a sua scelta, tra quelli che si fossero qualificati in tal caso il numero dei cavalli ammessi alle eliminatorie sarà completato con quelli che seguono nella classifica del percorso base.

Un solo giudice, sul campo di gara, è responsabile della partenza e dell'arrivo nelle eliminatorie che si susseguono.

In esse risulterà vincitore il cavallo che avrà totalizzato minori penalità agli ostacoli ed in caso di parità quello che avrà tagliato per primo il traguardo.



In caso di ex aequo in una qualsiasi eliminatoria la stessa dovrà essere ripetuta. Se durante una delle eliminatorie i due concorrenti incorrono ognuno in due disobbedienze, nessuno di essi sarà ammesso alla eliminatoria successiva, della quale, pertanto, risulterà vincitore il concorrente qualificato dell'altro abbinamento sempre che effettui, isolatamente, il percorso portandolo a termine.

Qualora nelle due disobbedienze incorrano entrambi i concorrenti finalisti la prova finale deve essere ripetuta.

Durante le eliminatorie o la finale, se i due concorrenti incorrono ognuno in un rifiuto o scarto con abbattimento dell'ostacolo la prova dovrà essere ripetuta.

L' abbinamento dei concorrenti per le eliminatorie che si susseguono vengono effettuate secondo la tabella seguente:



## **28 - Categoria speciale a staffetta all'americana**

---

Partecipazione, percorso ed entità degli ostacoli come da Norme in vigore.

Velocità m. 350/400 al minuto.

La caduta di un componente della staffetta determina l'eliminazione del gruppo.



Percorso da compiersi due volte da gruppi di due cavalieri che si sostituiscono una sola volta.

Ogni ostacolo che comporta un salto dovrà avere un numero di ordine.

Non sono ammessi ostacoli composti (gabbie, doppie gabbie, etc.).

Al primo errore, di qualunque natura esso sia (ostacolo abbattuto, disobbedienza, caduta, etc.), la Giuria fermerà il concorrente con un solo suono della campana. Se l'errore è avvenuto per abbattimento dell'ostacolo a seguito di rifiuto o di scarto, la Giuria con due suoni della campana indicherà che il percorso è interrotto; ad ostacolo ricostruito un successivo suono della campana darà il via all'altro concorrente (previa neutralizzazione del tempo per il periodo d'interruzione del percorso più 4 secondi) che riprenderà il percorso dal punto ove il suo predecessore è stato fermato. Se l'errore è avvenuto per abbattimento dell'ostacolo, il subentrante dovrà riprendere il percorso saltando l'ostacolo successivo a quello abbattuto. Se l'errore è causato da una disobbedienza, il subentrante dovrà riprendere il percorso in modo da saltare l'ostacolo che segue, nell'ordine, l'ultimo superato dal suo predecessore. Questo secondo concorrente, se immune da errori, potrà ultimare il percorso del suo predecessore e compiere il suo fino al traguardo di arrivo. In caso contrario, al primo errore, il suo percorso sarà interrotto dal suono della campana ed il gruppo terminerà così la gara. Qualora tale errore sia causato da abbattimento di ostacolo, il concorrente dovrà superare, anche non nettamente, l'ostacolo successivo a quello abbattuto ed il tempo sarà preso nel momento in cui gli anteriori toccheranno il suolo dopo quest'ultimo salto.

Se l'ostacolo abbattuto dal secondo cavaliere è l'ultimo dei due percorsi, il cavaliere dovrà continuare il percorso fino a tagliare il traguardo d'arrivo.

Qualora il primo concorrente non incorra in penalità, la sua sostituzione dovrà, obbligatoriamente, avvenire dopo che egli avrà superato l'ultimo ostacolo del primo percorso. Si considerano traguardi di partenza e di arrivo rispettivamente quello all'inizio del primo percorso e quello alla fine del secondo percorso.

In questa prova saranno assegnati due punti per ogni ostacolo nettamente superato ed un punto per ciascuno dei due ostacoli eventualmente abbattuti.

In caso di superamento del tempo massimo nell'insieme dei due percorsi, verranno sottratti dal punteggio conseguito 1 punto per ogni secondo iniziato in più.

Quando il secondo concorrente viene interrotto per una disobbedienza o non supera l'ostacolo successivo a quello abbattuto, il gruppo sarà classificato in base ai soli punti totalizzati e dopo i concorrenti che hanno riportato lo stesso numero di punti ma con un tempo determinato.

Classifica in base al maggior numero di punti totalizzati e, in caso di parità, in base al minor tempo impiegato. In caso di parità (punti e tempo), per il solo primo posto, spareggio sullo stesso percorso senza variare le dimensioni degli ostacoli e con le stesse modalità di gara. Classifica in base al maggior numero di punti totalizzati nel minor tempo. In caso di ulteriore parità, in questo spareggio, classifica ex-aequo.

### **Categoria a staffetta all'americana.**

Questa prova si disputa a gruppi di due o più concorrenti che entrano insieme in campo.

E' raccomandabile che il percorso non preveda mai ostacoli di difficile ricostruzione. Ostacoli combinati (gabbie, doppie gabbie) non sono ammessi.





Percorso da compiersi due o più volte da gruppi di concorrenti che si sostituiscono una sola volta.

La sostituzione è sempre obbligatoria quando il concorrente che precede ha compiuto per intero il suo percorso senza errori.

Il concorrente è avvertito con il suono della campana al primo errore commesso, di qualsiasi specie. Il concorrente che segue parte immediatamente e riprende il percorso, là dove il suo compagno è stato fermato. Se l'errore è stato commesso ad un ostacolo, il concorrente subentrante inizia con l'ostacolo successivo; se l'errore è stato invece causato da una disobbedienza o da una caduta, il concorrente subentrante deve saltare l'ostacolo che segue quello saltato per ultimo dal concorrente sostituito.

Il subentrante, se immune da errori, potrà ultimare il percorso del suo o dei suoi predecessori e compiere il suo.

In caso contrario, al primo errore, il suo percorso sarà interrotto ed egli sarà sostituito eventualmente da altro concorrente.

Se egli stesso, invece, è l'ultimo del gruppo con la sua interruzione verrà posto termine alla gara. Qualora l'errore sia causato da abbattimento di ostacolo, il concorrente dovrà saltare l'ostacolo successivo a quello abbattuto ed il tempo sarà preso nel momento in cui gli anteriori toccheranno il suolo dopo quest'ultimo salto il quale non sarà considerato agli effetti della classifica sia che venga o meno superato nettamente.

Se l'ostacolo abbattuto dall'ultimo concorrente dei percorsi, il concorrente dovrà continuare il percorso fino a tagliare il traguardo di arrivo.

Si considerano traguardi di partenza e di arrivo rispettivamente quello all'inizio del primo percorso e quello alla fine dell'ultimo percorso.

In questa prova saranno assegnati due punti per ogni ostacolo nettamente superato ed un punto per ciascuno degli ostacoli eventualmente abbattuti dai singoli componenti del gruppo.

In caso di superamento del tempo massimo nell'insieme dei percorsi, verranno sottratti dal punteggio conseguito 1 punto per ogni secondo iniziato in più.

Quando il concorrente subentrante per ultimo viene interrotto per una disobbedienza od una caduta o non supera l'ostacolo successivo a quello abbattuto, il gruppo sarà classificato in base ai soli punti totalizzati e dopo i concorrenti che hanno riportato lo stesso numero di punti ma con un tempo determinato.

La classifica viene determinata in base al maggior numero di punti totalizzati e, in caso di parità, in base al minor tempo impiegato.

In caso di ex aequo, soltanto per il primo posto (parità di punti e tempo), è obbligatorio uno spareggio a tempo sullo stesso percorso senza variare le dimensioni degli ostacoli e con le stesse modalità di gara.

## **29 - Categoria speciale a staffetta a sostituzioni illimitate**

---

Partecipazione, percorso ed entità degli ostacoli come da Norme in vigore.

Velocità m. 350/400 al minuto.

La caduta di un componente della staffetta determina l'eliminazione del gruppo.

Percorso da compiersi due volte da gruppi di due cavalieri che si sostituiscono illimitatamente.



Ogni ostacolo che comporta un salto dovrà avere un numero di ordine. Non sono ammessi ostacoli composti (gabbie, doppie gabbie, etc.). Al primo errore, di qualunque natura esso sia (ostacolo abbattuto, disobbedienza, etc.), la Giuria fermerà il concorrente con un solo suono della campana. Se l'errore è avvenuto per abbattimento dell'ostacolo a seguito di rifiuto di scarto, la Giuria con due suoni della campana indicherà che il percorso è interrotto; ad ostacolo ricostruito un successivo suono della campana darà il via all'altro concorrente (previa neutralizzazione del tempo per il periodo di interruzione del percorso più 4 secondi) che riprenderà il percorso dal punto ove il suo predecessore è stato fermato. Se l'errore è avvenuto per abbattimento dell'ostacolo, il subentrante dovrà riprendere il percorso saltando l'ostacolo successivo a quello abbattuto. Se l'errore è causato da una disobbedienza, il subentrante dovrà riprendere il percorso in modo da saltare l'ostacolo che segue, nell'ordine, l'ultimo superato dal suo predecessore. Questo secondo concorrente, se immune da errori, potrà ultimare il percorso del suo predecessore e compiere il suo fino al traguardo di arrivo. Qualora l'ostacolo abbattuto sia l'ultimo dei due percorsi, il concorrente dovrà proseguire fino a tagliare il traguardo di arrivo.

Qualora il primo concorrente non incorra in penalità, la sua sostituzione dovrà, obbligatoriamente, avvenire dopo che egli avrà superato l'ultimo ostacolo del primo percorso.

Il numero delle sostituzioni tra i due concorrenti è illimitato.

Si considerano traguardi di partenza e di arrivo rispettivamente quello all'inizio del primo percorso e quello alla fine del secondo percorso.

In questa prova saranno assegnati due punti per ogni ostacolo nettamente superato ed un punto per ogni ostacolo abbattuto.

La prima disobbedienza durante lo svolgimento dei due percorsi sarà penalizzata con un punto, la successiva con due punti. Questi punti saranno sottratti dai punti positivi conseguiti dal gruppo. La seconda disobbedienza dello stesso binomio o la terza nell'insieme dei due percorsi o la prima caduta pone termine alla gara del gruppo ed il gruppo stesso sarà classificato in base ai soli punti totalizzati e dopo i concorrenti che hanno riportato lo stesso numero di punti ma con un tempo determinato.

In caso di superamento del tempo massimo, nell'insieme dei due percorsi, verranno sottratti dal punteggio conseguito 1 punto per ogni secondo iniziato in più.

Classifica in base al maggior numero di punti totalizzati e, in caso di parità, in base al minor tempo impiegato. In caso di parità (punti e tempo), per il solo primo posto, spareggio sullo stesso percorso senza variare le dimensioni degli ostacoli e con le stesse modalità di gara. Classifica in base al maggior numero di punti totalizzati nel minor tempo. In caso di ulteriore parità, in questo spareggio, classifica ex aequo.

### **Categoria a staffetta a sostituzioni illimitate.**

Questa prova si disputa a gruppi di due concorrenti che entrano insieme in campo.

E' raccomandabile che il percorso non preveda mai ostacoli di difficile ricostruzione. Ostacoli combinati (gabbie, doppie gabbie) non sono ammessi.



Percorso da compiersi due volte da gruppi di due concorrenti che si sostituiscono illimitatamente.

La sostituzione è sempre obbligatoria quando il concorrente che precede ha compiuto per intero il suo percorso senza errori.

Il concorrente è avvertito con il suono della campana al primo errore commesso, di qualsiasi specie. Il cavaliere che segue parte immediatamente e riprende il percorso, là dove il suo compagno è stato fermato. Se l'errore è stato commesso ad un ostacolo, il concorrente subentrante inizia con l'ostacolo successivo,; se l'errore è stato invece causato da una disobbedienza o da una caduta, il concorrente subentrante deve saltare l'ostacolo che segue quello saltato per ultimo dal concorrente sostituito.

Questo secondo concorrente, se immune da errori, potrà ultimare il percorso del suo predecessore e compiere il suo fino al traguardo di arrivo.

Qualora l'ostacolo abbattuto sia l'ultimo dei due percorsi, il concorrente dovrà proseguire fino a tagliare il traguardo di arrivo.

Si considerano traguardi di partenza e di arrivo rispettivamente quello all'inizio del primo percorso e quello alla fine del secondo percorso.

In questa prova saranno assegnati due punti per ogni ostacolo nettamente superato ed un punto per ogni ostacolo abbattuto.

La prima disobbedienza o caduta durante lo svolgimento dei due percorsi sarà penalizzata con un punto, le successive con due punti. Questi punti saranno sottratti dai punti positivi conseguiti.

La seconda disobbedienza dello stesso binomio o la terza nell'insieme dei due percorsi pone termine alla gara del gruppo ed il gruppo stesso sarà classificato in base ai soli punti totalizzati e dopo i concorrenti che hanno riportato lo stesso numero di punti ma un tempo determinato.

In caso di superamento del tempo massimo, nell'insieme dei due percorsi verranno sottratti dal punteggio conseguito 1 per ogni secondo iniziato in più.

La classifica viene determinata in base al maggior numero di punti totalizzati e in caso di parità, in base al minor tempo impiegato in caso di ex aequo, soltanto per il primo posto (parità di punti e tempo), è obbligatorio uno spareggio tempo sullo stesso percorso senza variare le dimensioni degli ostacoli e con le stesse modalità di gara.

## **30 - Categoria speciale a staffetta a libere sostituzioni illimitate**

---

Partecipazione, percorso ed entità degli ostacoli come da Norme in vigore.

Velocità metri 350 (o 400) al minuto.

La caduta di un componente della staffetta determina l'eliminazione del gruppo. Percorso da compiersi due volte da gruppi di due cavalieri che si sostituiscono a propria scelta illimitatamente.

Ogni ostacolo che comporta un salto dovrà avere un numero di ordine.

Non sono ammessi ostacoli composti (gabbie, doppie gabbie, etc.).

Il numero delle sostituzioni dei due concorrenti è illimitato.

Qualora il concorrente che subentra salta l'ostacolo prima che il concorrente sostituito si riceva dall'ostacolo precedente, il gruppo viene eliminato.



La sostituzione è, comunque obbligatoria al primo errore, di qualunque natura esso sia (ostacolo abbattuto, disobbedienza, etc.), compiuto dal concorrente che sta effettuando il percorso. La Giuria fermerà detto concorrente con un solo suono della campana. Se l'errore è avvenuto per abbattimento dell'ostacolo a seguito del rifiuto o di scarto, la Giuria con due suoni di campana indicherà che il percorso è interrotto; ad ostacolo ricostruito un successivo suono della campana darà il via all'altro concorrente (previa neutralizzazione del tempo per il periodo d'interruzione del percorso più 6 secondi) che riprenderà il percorso dal punto ove il suo predecessore è stato fermato. Se l'errore è avvenuto per abbattimento dell'ostacolo, il subentrante dovrà riprendere il percorso saltando l'ostacolo successivo a quello abbattuto. Se l'errore è causato da una disobbedienza, il subentrante dovrà riprendere il percorso in modo da saltare l'ostacolo che segue, nell'ordine, l'ultimo superato dal suo predecessore.

Qualora l'ostacolo abbattuto sia l'ultimo dei due percorsi, il concorrente dovrà proseguire fino a tagliare il traguardo di arrivo.

Qualora il primo concorrente non incorra in penalità e non sia sostituito dall'altro, la sua sostituzione dovrà, obbligatoriamente, avvenire dopo che egli avrà superato l'ultimo ostacolo del primo percorso.

Si considerano traguardi di partenza e di arrivo rispettivamente quello all'inizio del primo percorso e quello alla fine del secondo percorso.

In questa prova saranno assegnati due punti per ogni ostacolo nettamente superato ed un punto per ogni ostacolo abbattuto.

La prima disobbedienza durante lo svolgimento dei due percorsi sarà penalizzata con un punto, la successiva con due punti. Questi punti saranno sottratti dai punti positivi conseguiti dal gruppo. La seconda disobbedienza dello stesso binomio o la terza nell'insieme dei due percorsi o la prima caduta pone termine alla gara del gruppo e il gruppo stesso sarà classificato in base ai soli punti totalizzati e dopo i concorrenti che hanno riportato lo stesso numero di punti ma con un tempo determinato.

In caso di superamento del tempo massimo, nell'insieme dei due percorsi, verranno sottratti dal punteggio conseguito 1 punto per ogni secondo iniziato in più.

Classifica in base al maggior numero di punti totalizzati e, in caso di parità, in base al minor tempo impiegato. In caso di parità (punti e tempo), per il solo primo posto, spareggio sullo stesso percorso, senza variare le dimensioni degli ostacoli e con le stesse modalità di gara. Classifica in base al maggior numero di punti totalizzati nel minor tempo. In caso di ulteriore parità, in questo spareggio, classifica ex-aequo.

## **31 - Categoria speciale a staffetta sullo stesso percorso - di precisione - Tab. A**

---

Partecipazione, percorso ed entità degli ostacoli come da Norme in vigore.  
Velocità m. 350 al minuto.

La caduta di un componente della staffetta determina l'eliminazione del gruppo.  
Per gruppi di due o tre concorrenti che entrano insieme in campo.



Il primo concorrente compirà il percorso al termine del quale subentrerà il secondo che effettuerà lo stesso percorso e successivamente l'eventuale terzo concorrente.

I concorrenti, al termine dei propri percorsi, dovranno passarsi il testimone.

La volta o le volte effettuate per il passaggio del testimone non sono penalizzate come tali.

Qualora un concorrente, durante il percorso o nel rimettere il testimone al suo compagno di gara lo lascia cadere, dovrà egli stesso raccoglierlo, rimontare a cavallo e consegnarlo al cavaliere che gli succede. In questo caso l'essere smontato da cavallo comporta soltanto la penalizzazione automatica del tempo. Si considerano traguardi di partenza e di arrivo rispettivamente quello all'inizio del primo percorso e quello alla fine dell'ultimo percorso.

Ogni percorso deve essere giudicato individualmente.

L'eliminazione di uno dei componenti del gruppo comporta l'eliminazione del gruppo stesso.

Classifica in base alla somma delle penalità ed in caso di parità classifica ex aequo.

### **Categoria a staffetta con rimessa di testimone.**

Questa prova si disputa a gruppi di due o più concorrenti che entrano insieme in campo.

E' raccomandabile che il percorso non preveda mai ostacoli di difficile ricostruzione. Ostacoli combinati (gabbie, doppie gabbie) sono ammessi.

Si può applicare la tabella A o la tabella C secondo quanto stabilito dal programma. In tale prova deve essere sempre previsto un tempo massimo ed un tempo limite.

Il tempo è calcolato dal momento in cui il primo concorrente taglia il traguardo di partenza al momento in cui l'ultimo taglia quello di arrivo. Solo il primo e l'ultimo concorrente hanno l'obbligo di tagliare rispettivamente il traguardo di partenza e quello di arrivo.

Il primo concorrente compie il suo percorso portando il testimone e, dopo aver superato l'ultimo ostacolo, rimette il testimone al concorrente che segue che effettua lo stesso percorso.

Tutti gli eventuali concorrenti della squadra si regolano ugualmente.

Se per qualsiasi motivo, durante il percorso o nel rimetterlo al suo compagno di gara, un concorrente fa cadere il testimone, egli stesso dovrà raccoglierlo, rimontare a cavallo senza essere aiutato e consegnarlo al concorrente che gli succede: in caso contrario la staffetta è eliminata. Il fatto che sia smontato da cavallo non è motivo di penalizzazione ed il cronometro non viene arrestato.

Ogni percorso deve essere giudicato individualmente.

L'eliminazione di uno dei componenti del gruppo comporta l'eliminazione del gruppo stesso.

La classifica viene determinata in base alla somma delle penalità e dei tempi per la tabella A oppure in base alla somma dei tempi per la tabella C.

In caso di ex aequo, soltanto per il primo posto, è obbligatorio uno spareggio a tempo, con la stessa tabella, da effettuarsi da un solo concorrente a scelta, sullo stesso o su percorso ridotto, fino ad un minimo di sei ostacoli le cui dimensioni non devono essere variate.



## **32 - Categoria speciale a staffetta sullo stesso percorso - a tempo - Tab. A o C**

---

Partecipazione, percorso ed entità degli ostacoli come da Norme in vigore.

Velocità m. 350 (o 400) al minuto.

La caduta di un componente della staffetta determina l'eliminazione del gruppo.

Per gruppi di due o tre concorrenti che entrano insieme in campo.

Il primo concorrente compirà il percorso al termine del quale subentrerà il secondo che effettuerà lo stesso percorso e successivamente l'eventuale terzo concorrente.

I concorrenti, al termine dei propri percorsi, dovranno passarsi il testimone.

La volta o le volte effettuate per il passaggio del testimone non sono penalizzate come tali.

Qualora un concorrente, durante il percorso o nel rimettere il testimone al suo compagno di gara lo lascia cadere, dovrà egli stesso raccogliarlo, rimontare a cavallo e consegnarlo al cavaliere che gli succede. In questo caso l'essere smontato da cavallo comporta soltanto la penalizzazione automatica del tempo.

Si considerano traguardi di partenza e di arrivo rispettivamente quello all'inizio del primo percorso e quello alla fine dell'ultimo percorso.

Ogni percorso deve essere giudicato individualmente.

L'eliminazione di uno dei componenti del gruppo comporta l'eliminazione del gruppo stesso.

Classifica in base alla somma delle penalità ed all'insieme del tempo (per la tabella C).

Nel caso di parità, per il solo primo posto, spareggio a tempo da effettuarsi, da un solo cavaliere a scelta, sullo stesso percorso senza variare le dimensioni degli ostacoli. In caso di ulteriore parità, in questo spareggio, classifica ex-aequo.

## **33 - Categoria speciale a staffetta su percorsi diversi - a tempo - Tab. A o C**

---

Partecipazione, percorso ed entità degli ostacoli come da Norme in vigore.

Velocità m. 350 (o 400) al minuto.

La caduta di un componente della staffetta determina l'eliminazione del gruppo.

Per gruppi di due concorrenti che entrano insieme in campo.

Il primo concorrente compirà un primo percorso al termine del quale subentrerà il secondo che effettuerà un secondo diverso percorso.

Si considerano traguardi di partenza e di arrivo rispettivamente quello all'inizio del primo percorso e quello alla fine del secondo percorso.

Qualora il concorrente che subentra salta il primo ostacolo del secondo percorso prima che l'altro concorrente si riceva dall'ultimo ostacolo del primo percorso, il gruppo viene eliminato.

I percorsi devono essere giudicati individualmente.

L'eliminazione di uno dei due concorrenti comporta l'eliminazione del gruppo.

Classifica

**tabella A**



in base alla somma delle penalità e dei tempi dei due percorsi

**tabella C**

in base alla somma dei tempi

Nel caso di parità, per il solo primo posto, spareggio a tempo da effettuarsi, da un solo cavaliere a scelta, su uno dei due percorsi (da specificare) senza variare le dimensioni degli ostacoli. In caso di ulteriore parità, in questo spareggio, classifica ex-aequo.

## **34 - Categoria speciale a staffetta con partenza da recinto - a tempo - Tab. A o C**

---

Partecipazione, percorso ed entità degli ostacoli come da Norme in vigore.

Velocità m. 350 (o 400) al minuto.

La caduta di un componente della staffetta determina l'eliminazione del gruppo.

Per gruppi di tre concorrenti che entrano insieme in campo. Due concorrenti dovranno entrare in un predisposto recinto mentre l'altro dovrà effettuare il percorso.

Solo quando tale concorrente, ultimato il percorso, sarà entrato nel recinto potrà uscire dallo stesso il secondo concorrente che dovrà effettuare lo stesso percorso. Analogamente si procederà per il terzo concorrente.

L'uscita anticipata dal recinto comporterà l'eliminazione del gruppo.

Un Commissario, presente in campo all'ingresso del recinto, è responsabile della partenza.

Si considerano traguardi di partenza e di arrivo rispettivamente quello all'inizio del primo percorso e quello alla fine del terzo percorso.

Ciascun percorso deve essere giudicato individualmente.

L'eliminazione di uno dei concorrenti comporta l'eliminazione del gruppo.

Classifica

**tabella A**

in base alla somma delle penalità e dei tempi dei tre percorsi,

**tabella C**

alla somma dei tempi .

Nel caso di parità, per il solo primo posto, spareggio a tempo da effettuarsi, da un solo cavaliere a scelta, sullo stesso percorso senza variare le dimensioni degli ostacoli. In caso di ulteriore parità, in questo spareggio, classifica ex aequo.

## **35 - Categoria a squadre a tempo - Tab. A**

---

Partecipazione, percorso ed entità degli ostacoli come da Norme in vigore.

Velocità m. 350 (o 400) al minuto.

Per squadre composte da tre o quattro concorrenti che compiranno tutti lo stesso percorso. Partiranno prima i numeri uno di ogni squadra, poi i numeri due e così via.

Classifica in base alla somma delle penalità e dei tempi di tutti i componenti ciascuna squadra (oppure, in base alla somma delle penalità dei due - se squadre di tre - o dei tre - se squadre di quattro migliori percorsi).



Al concorrente eliminato o ritiratosi durante il percorso, verranno attribuite 20 penalità in più delle penalità addebitate al concorrente maggiormente penalizzato ed il tempo limite, semprechè al momento del ritiro o della eliminazione non abbia totalizzato un numero di penalità superiore a quelle riportate dal concorrente più penalizzato, nel qual caso mantiene le proprie penalità totalizzate fino al momento del ritiro o della eliminazione, comunque maggiorate di venti punti.

In caso di parità (penalità e tempo), per il solo primo posto, spareggio a tempo da effettuarsi da un solo concorrente di ciascuna squadra, a scelta, sullo stesso percorso senza variare le dimensioni degli ostacoli.

In caso di ulteriore parità, in questo spareggio, classifica ex aequo.

## **36 - Categoria a squadre a barrage - Tab. A**

---

Partecipazione, percorso ed entità degli ostacoli come da Norme in vigore.

Velocità m. 350 (o 400) al minuto.

Per squadre composte da tre o quattro concorrenti che compiranno tutti lo stesso percorso. Partiranno prima i numeri uno di ogni squadra, poi i numeri due e così via.

Classifica in base alla somma delle sole penalità di tutti i componenti di ciascuna squadra (oppure, in base alla somma delle sole penalità dei due se squadre di tre - o dei tre - se squadre di quattro - migliori percorsi).

Al concorrente eliminato o ritiratosi durante il percorso, verranno attribuite 20 penalità in più delle penalità addebitate al concorrente maggiormente penalizzato, semprechè al momento del ritiro o della eliminazione non abbia totalizzato un numero di penalità superiore a quelle riportate dal concorrente più penalizzato, nel qual caso mantiene le proprie penalità totalizzate fino al momento del ritiro o della eliminazione, comunque maggiorate di venti punti.

In caso di parità di penalità per il solo primo posto, barrage da effettuarsi da tutti i componenti ciascuna squadra sullo stesso percorso senza variare le dimensioni degli ostacoli.

In questo barrage, a parità di penalità, classifica la somma dei tempi di tutti i componenti la squadra (oppure la somma delle penalità e dei tempi dei due - se squadre di tre - o dei tre - se squadre di quattro - migliori percorsi).

In caso di ulteriore parità, in questo barrage, classifica ex aequo.

## **37 - Categoria di potenza - Tab. A**

---

Partecipazione, percorso ed entità degli ostacoli come da Norme in vigore.

Velocità, per il solo primo percorso, m. 300 al minuto.

Percorso iniziale di 4 - 6 ostacoli dei quali almeno uno dritto obbligatorio.

A parità di penalità, per il solo primo posto, barrages successivi su 2 ostacoli eventualmente rialzati ed allargati che devono essere un ostacolo largo ed un muro anche con piano inclinato.





### **Categoria di Potenza - Tab. A**

Tale categoria ha lo scopo di dimostrare l'attitudine del cavallo a saltare un numero limitato di grossi ostacoli. Gabbie, doppie gabbie e riviera sono escluse da tale prova.

Il percorso base deve essere composto da un minimo di 4 ad un massimo di 6 ostacoli, dei quali almeno uno dritto obbligatorio. Il primo ostacolo deve avere un'altezza non inferiore a m.1.35, due ostacoli di altezza variante da m. 1.50 a m. 1.60 ed un muro con altezza variante da m. 1.60 a m. 1.70.

Per il solo percorso base la velocità deve essere stabilita in m. 300 al minuto e quindi fissato un tempo massimo ed un tempo limite. Per i successive barrages la velocità è libera.

Al termine del percorso base, per il solo primo posto in classifica, i concorrenti ex aequo per parità di penalità (il miglior tempo non conta) devono obbligatoriamente effettuare barrages successivi su due ostacoli che devono essere un ostacolo largo ed un muro anche con piano inclinato.

Nei barrages i due ostacoli possono essere alzati e/o allargati (15 cm. al massimo) soltanto quando i concorrenti ex aequo per il primo posto non hanno avuto penalità nel percorso precedente.

In tali barrages un ostacolo facoltativo di prova deve essere previsto sul campo ed è consentito al concorrente un solo salto sullo stesso prima di ogni barrage.

Se le dimensioni del campo ed il numero dei concorrenti lo consentono, la Giuria può decidere che i concorrenti in gara possono restare in campo, facendo anche piede a terra, dopo il primo o il secondo barrage.

Se al termine del terzo barrage non vi è un vincitore, la Giuria può fare terminare la gara. La Giuria stessa può prendere la decisione di fare effettuare un quarto barrage soltanto dopo aver ricevuto l'autorizzazione del Presidente di Giuria.

I concorrenti a parità di penalità sono classificati ex aequo, anche per il primo posto.

Le categorie che non rispondono alle condizioni sopra riportate non possono essere denominate e considerate potenza o categorie tipo-potenza.

## **38 - Categoria delle sei barriere - Tab. A**

---

Partecipazione, percorso ed entità degli ostacoli come da Norme in vigore.

A parità di penalità, per l'assegnazione del solo primo posto, barrages successivi su ostacoli eventualmente rialzati e ridotti di numero fino ad un minimo di tre.

### **Categorie delle sei barriere**

La gara delle sei barriere è una prova di potenza e di addestramento che si disputa con una regolamentazione speciale su di un numero di ostacoli sistemati sul tipo di una gabbia multipla. Il tempo è libero e le penalità sono attribuite in base alla "tabella A". Gli ostacoli sono rappresentati da sei ostacoli dritti identici, piazzati su una linea retta, a undici metri circa l'uno dall'altro.

Tutte le barriere possono risultare:

1. alla medesima altezza: per esempio a m. 1.20;



2. ad altezza progressiva: per esempio m. 1.10; m. 1.20; m. 1.30; m. 1.40; m. 1.50; m. 1.60; oppure le prime due a m. 1.10, le due seguenti a m. 1.20 e così di seguito.

In caso di errore ad una qualunque barriera, il cavaliere non si deve fermare, ma deve continuare il suo percorso.

Se il cavallo si arresta, rifiuta o scarta, il concorrente è obbligato a riprendere il percorso dall'ostacolo dove è avvenuto l'arresto. Egli è autorizzato a prendere lo slancio al di fuori dello spazio compreso fra le due barriere ove è avvenuto l'errore. Egli può di conseguenza affrontare l'ostacolo di traverso.

Ai barrages sono ammessi, per il solo primo posto, i concorrenti a parità di penalità nel percorso iniziale o nel barrage precedente.,

Nei barrages tutte le barriere debbono essere rialzate.

Nel caso che non vi siano stati dei netti, la successiva prova fra i concorrenti con eguali penalità avverrà sullo stesso percorso senza aumentare l'entità delle barriere.

Dal secondo barrage è ammesso ridurre il numero degli ostacoli fino ad un minimo di tre, ma la distanza fra di essi deve essere mantenuta come fissata inizialmente.

Se alla fine del terzo barrage la gara non ha avuto un vincitore, la Giuria può fare terminare la prova. La Giuria può prendere la decisione di fare effettuare un quarto barrage soltanto dopo avere ricevuto l'autorizzazione del Presidente di Giuria.

I concorrenti a parità di penalità sono classificati ex aequo, anche per il primo posto.

### **Categorie Derby**

Sono categoria speciali che devono, obbligatoriamente, disputarsi su un percorso di lunghezza non inferiore agli 800 m. e che abbiano, come minimo, il 50% di ostacoli naturali o similari.

Esse possono essere giudicate sia con tabella A (a tempo od a barrage) sia con tabella C.

In tali categorie, in deroga a qualsiasi diversa prescrizione regolamentare, ogni concorrente è autorizzato, secondo quanto previsto in programma, a montare fino ad un massimo di tre cavalli.

### **Categorie di elevazione od estensione.**

Nelle categorie di elevazione o di estensione possono partecipare soltanto i cavalli che hanno superato il 7° anno di età.

Ogni concorrente ha diritto a tre tentativi su ogni altezza o larghezza. Non si passa ad altezza o larghezza superiore se non si è superata nettamente quella inferiore. L'altezza o la larghezza delle prove successive deve essere indicata in programma o comunicata dalla Giuria all'inizio della gara.

Gli errori, in queste categorie, vengono così calcolati:

- ostacolo abbattuto (o piede nell'acqua): 2 punti
- rifiuto, scarto, difesa: 3 punti;
- terzo errore o caduta del concorrente o del cavallo commesso alla stessa altezza (o larghezza): comporta il termine della gara per il concorrente;

Vincitore sarà colui che avrà superato la maggiore altezza o larghezza, qualunque sia il numero di errori commessi nelle altezze o larghezze precedenti.



Se più cavalli superano la medesima altezza o larghezza, non si procederà alla classifica senza che essi tentino di superare l'altezza o la larghezza superiori. Se in questa prova nessun cavallo ha superato la nuova altezza o larghezza, la classifica si fa in base agli errori commessi nella prova precedente. Se anche in questa prova essi si trovano a condizioni eguali, la classifica sarà fatta risalendo successivamente agli errori commessi nelle prove precedenti.

Esempio di classifica (identica procedura, sia per l'elevazione che per l'estensione):

B è classificato primo perchè a m. 2,10 ha riportato due penalità, mentre D (secondo classificato) ne ha riportate quattro.

A è classificato terzo perchè, pur essendo a pari merito con C a m. 2,00 non ha penalità a m. 1,90 mentre C ne ha quattro.

E è classificato quinto perchè ha superato nettamente soltanto l'altezza iniziale di m. 1,80.

	<b>A</b>	<b>B</b>	<b>C</b>	<b>D</b>	<b>E</b>
<b>a mt. 1.80</b>	0	2	2	0	2
		0	2		2
			0		0
<b>a mt. 1.90</b>	0	2	2	2	2
		2	2	0	2
		0	0		
<b>a mt. 2.00</b>	2	2	2	0	
	2	2	2		
	0	0	0		
<b>a mt. 2.10</b>	2	2	2	2	
	2	0	2	2	
	2		2	0	
<b>a mt. 2.20</b>		2		2	
		2		2	
		2		2	
<b>classifica</b>	<b>3°</b>	<b>1°</b>	<b>4°</b>	<b>2°</b>	<b>5°</b>

Peso libero.

Bardature: sono esclusi soltanto i paraocchi ed il cappuccio.

Le categorie di elevazione e di estensione quando un concorrente dichiara di voler tentare di conseguire un primato nazionale dovranno avere luogo qualunque sia il numero dei concorrenti partecipanti.

Le categorie di elevazione avranno luogo su barriere leggere rivestite, precedute da siepone o da altro invito disposto a contatto della prima barriera. I sostegni delle barriere dovranno essere inclinati a 35°.

L'ostacolo la cui altezza iniziale non può essere inferiore a m. 1,80 dovrà avere un fronte di almeno 6 metri e dei ripari laterali di m. 2,50 di altezza.

All'inizio della gara può essere concesso un salto di prova a m. 1,70.

Le categorie di estensione avranno luogo su riviera con acqua, con fondo protetto da un tappeto e sponda di arrivo in dolce pendio.



La riviera sarà preceduta da una siepe alta m. 0,50 inclinata a 45°. Questa siepe, sempre la stessa, dovrà essere progressivamente spostata indietro per allargare di volta in volta l'ostacolo. Il vuoto che in tal modo si determinerà, fra la siepe e l'inizio dell'acqua, sarà riempito da altre siepi inclinate, in modo che superiormente si raggiungano.